



FFS-2 Instructions/Instructions/Anleitung/Instrucciones

PARK TOOL CO. 5115 Hadley Ave. N., St. Paul, MN 55128 (USA) www.parktool.com

FFS-2 Frame, Fork, and Tube Straightener

- Long handle for maximum leverage and comfort
- Cushioned grip for comfort
- Adjustable pulling hook fits tubes to 1-3/4" (44mm)
- Padding on hook and pressure pad protects painted finish
- Durable chrome plated finish

Instructions

1. Mount frame or fork in a stable fixture.
2. Place the pressure pad (ref. #6) over a rigid point on the tube (e.g. the brake bridge) or at the start of the bend in the tube.
3. Adjust the pulling hook (ref. #4) so it is at the apex of the bend.
4. Pull on the handle (ref. #2) to straighten bend.

CAUTION!

Safety should always come first. Consult with the frame or fork manufacturer for specific recommendations regarding straightening, as not all materials or designs can or should be straightened. After straightening, all frame and fork tubes should be carefully inspected for cracks, kinks, and other damage. A customer should be advised when conditions render a bicycle unsafe to ride.

FFS-2 Richtwerkzeug

- Langer Hebel für maximale Kraftwirkung
- Gepolsterter Handgriff
- Einstellbarer Richthaken für Rohrdurchmesser bis 1-3/4" (44 mm)
- Lackschützender Kunststoffüberzug an Haken und Druckplatte
- Robuste Verchromung

Anleitung

1. Fixieren Sie den Rahmen bzw. die Gabel sicher.
2. Platzieren Sie die Druckplatte (ref. #6) über einem stabilen Bereich des Rohres (z.B. der Bremsstrebe) oder am Anfang des verbogenen Bereichs.
3. Justieren Sie den Richthaken (ref. #4) so, dass er sich direkt am Scheitelpunkt der Verbiegung befindet.

4. Ziehen Sie den Richthebel am Handgriff (ref. #2) zum Richten des betroffenen Rohrbereichs.

VORSICHT!

Sicherheit hat auf jeden Fall Vorrang. Beraten Sie sich mit dem Hersteller des Rahmens / der Gabel zu den Möglichkeiten das betroffene Produkt zu richten. Nicht alle Materialien oder Bauteile dürfen gerichtet werden. Nach dem Richten müssen alle Rahmen- und Gabelrohre sorgfältig auf Risse, Abplatzungen oder andere Unregelmäßigkeiten überprüft werden. Der Kunde muss nachweisbar informiert werden, wenn ein Fahrrad nicht mehr betriebssicher ist.

FFS-2 Outil pour Redresser Cadre et Fourche

- Une poignée très longue pour plus de levier et de confort
- Un grip souple pour plus de confort
- Le crochet mobile s'adapte au aux tubes 1-3/4" (44mm)
- Le revêtement du crochet et de la cale de pression évite de rayer la peinture
- Finition chromé robuste

Mode d'emploi

1. Placer le cadre ou la fourche de façon fixe.
2. Placer la cale de pression (ref. #6) sur un point rigide du cadre ou au départ de la courbure du tube.
3. Ajuster le crochet mobile (ref. #4) de façon à le placer sur le sommet de la courbe.
4. Tirer sur la poignée (ref. #2) pour redresser le tube.

ATTENTION!

La sécurité doit toujours prévaloir. Consulter le fabricant de la fourche ou du cadre pour des recommandations spécifiques, dans la mesure où tous les matériaux ou géométries ne peuvent pas ou ne doivent pas être redressés. Après redressage, tout tube de cadre ou fourche doit être soigneusement inspecté pour vérifier qu'il n'y ait ni fissures ou défauts. Le client doit être prévenu lorsque les conditions rendent l'utilisation du vélo dangereuse à l'usage et donc inutilisable.

PARK TOOL CO. 5115 Hadley Ave. N., St. Paul, MN 55128 (USA) www.parktool.com

FFS-2 Palanca para Enderezar Cuadros, Tijeras y Manubrios

- Mango mas largo para un máximo palanqueo y confort
- Cuenta con puño confortable en el mango
- Gancho ajustable para tubos de 1-3/4" (44mm)
- Cubiertas en el gancho para proteger la pintura al hacer presión
- Acabado en cromo para una mayor durabilidad

Instrucciones

1. Coloque el cuadro o tijera en un lugar estable.

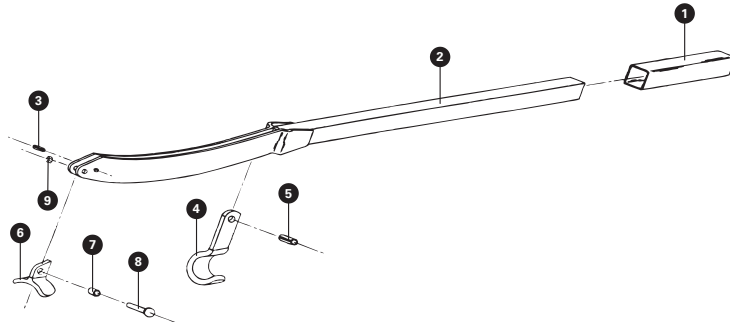

Made in the USA



WARNING: Cancer and
Reproductive Harm
www.P65Warnings.ca.gov

Warranty Info: parktool.com/warranty

© 2018 Park Tool Co. / PARK TOOL®
and the color BLUE are registered
trademarks of Park Tool Co.

2. Ponga la placa de presión (vea #6) sobre un punto rígido en el tubo (Ejem.El puente de freno) o al inicio de la curva del tubo.
3. Ajuste el gancho (vea #4) en el ápice de la curvatura.
4. Tire de la palanca (ver #2) y enderece.

PRECAUCION:

Tome primero las precauciones debidas. Consulte con el fabricante del cuadro o tijera para recomendaciones especificas con respecto a su enderezado. Después del enderezado, todos los tubos de cuadros y tijeras deberán ser cuidadosamente inspeccionados por fracturas, rupturas u otros daños. En este caso el cliente debe ser informado de las condiciones inseguras de la bicicleta para ser utilizada.

FFS-2 PART NUMBERS

Ref. #	Part #	Description	Qty.
1	428	Handle Grip	1
2	423	Handle Weldment	1
3	427	Split Pin 3/16 x 5/8	1
4	424	Pulling Hook	1
5	426	Split Pin 3/8 x 7/8	1
6	418	Pressure Pad	1
7	421	Spacer	1
8	1759*	Button Head Socket Cap Screw M6x25	1
9	290*	Nylon Lock Nut M6	1

*NOTE: #1759 and #290 must be replaced together

*HINWEIS: Die Teile #1759 und #290 müssen zusammen ersetzt werden

*Note: #1759 et #290 doivent être changés en même temps

*Nota: Las partes #1759 y #290 deben ser reemplazadas juntas