

MHS 3+1 Receiver Base #4630

Assembly Instructions | Instrucciones de montaje | Instructions d'assemblage



| | | | |
|--|---|---|--|
| | Included Items: Accesorios incluidos: Éléments inclus : | Flat washer x 1 Split washer x 1 Hitch pin x 1 Hitch pin lock x 1 Lock Core x 4 | 5mm hex key x1 Security bolt key x1 Grease Packet x1 Key x2 3mm hex key x1 |
| | Tools Needed: Herramientas necesarias: Outils nécessaires: | 5/8" wrench or socket | |

INSTALL BASE TO RECEIVER:

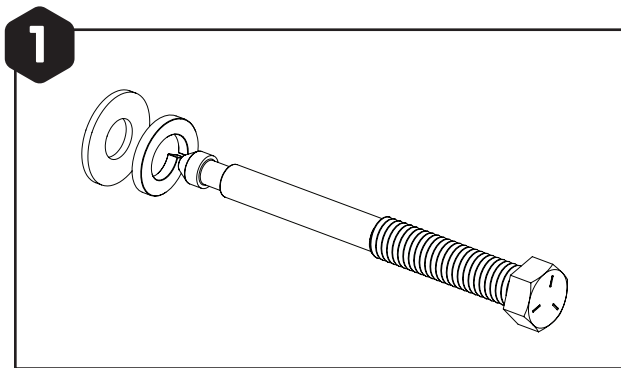

Install split washer, then flat washer on hitch pin.

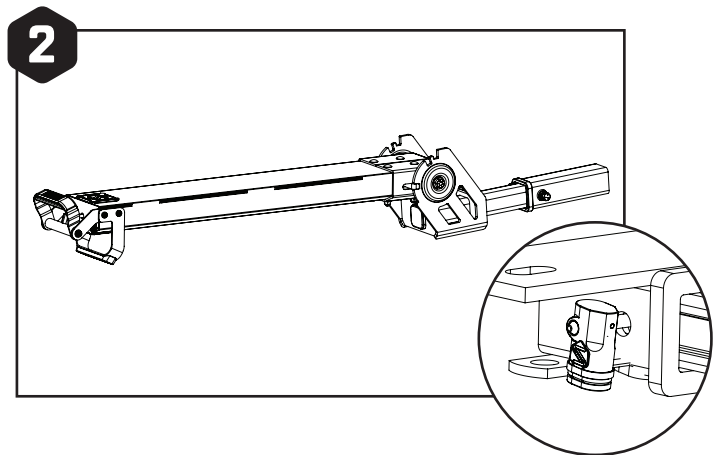

Insert MHS base into receiver.

Line up hitch pin holes. Apply grease to hitch pin threads before installing rack to vehicle. Reapply as needed to prevent corrosion. Insert hitch pin through the passenger side.

Tighten with 5/8" wrench. Lift up on base while tightening for a secure install. Rack may settle after initial use. Check and re-tighten as needed. A properly tightened rack will have no movement inside the vehicle receiver.

Insert grey lock head on to hitch pin. Lock will work in either direction.

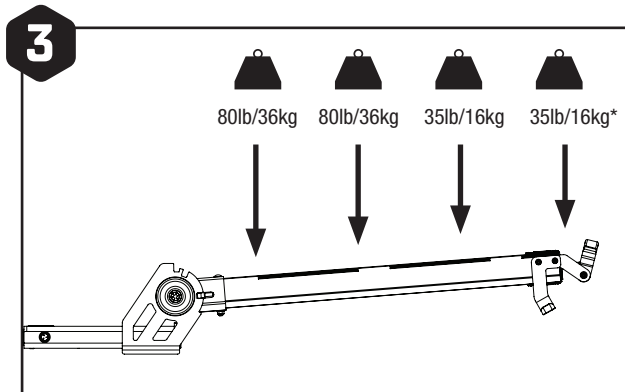

Maximum bike weights per bike location

*Add-on required

Reference instructions included with Bike Carrier/Accessory to complete installation

CAUTIONS:

- All requirements for compatibility/fit as stated in the current Saris vehicle/carrier compatibility guide must be followed. (Available at any Saris dealer or www.saris.com). If your vehicle is not listed or you have any questions, please call our customer service at 800-783-7257 or visit www.saris.com.
- Read and follow instructions carefully. Save owner's manual for future reference or parts information. Ensure that any other users of the bicycle carrier are familiar with their content.
- Drive slowly over speed bumps, 5 to 10 mph max speed.
- It's the end users responsibility to ensure that use of this product meets all local and state laws.
- When cleaning vehicle and rack, use only water soluble cleaners. Do not take rack through car wash.
- Make sure bike tires are not directly behind exhaust pipe.
- Rack must be installed directly into vehicle hitch receiver or into approved Saris accessory. Do not modify the hitch receiver or use hitch extenders.
- Approved for use on Class, A, B, and C Motorhomes or RV's when paired with MHS Duo Bike Tray 4640.
- Prior to usage on the road, remove all loose parts from bicycle, including (but not limited to) child seat, basket, lock, light, pump, etc.
- This carrier is not recommended for off-road use or for use at speed exceeding 70 mph (113 km/h).
- The handling characteristics of a vehicle will change when a rear bicycles carrier is fitted and especially when it is loaded (in particular crosswind sensitivity, handling on bends and braking). Driving techniques should be altered to allow for these changes, reduce speed, especially on bends and allowing for longer braking distances.
- The vehicle's total length increases when the bike carrier is attached. The bikes themselves may increase the vehicle's total width and height. Take care when reversing and/or entering garages or ferries, etc.
- Remove carrier from vehicle when not in use.
- Tighten straps regularly during the journey.
- Vehicle should be in good condition in the area at which the hitch is located.
- Do not exceed maximum load capacity of carrier (230 lbs max) Secure properly and adjust for even load distribution, loading the heaviest/biggest bike first and closest to the vehicle.
- Saris absolves itself of responsibility for any personal injuries or consequential damage to property or wealth caused by incorrect fitting or use.

Warning and Disclaimer:

This carrier has been designed to carry bicycles on specific vehicles. Before installation, user must read and follow current Saris Fit Guide (available through Saris dealer) recommendations and enclosed instructions. Fit recommendations are based on vehicle's standard features; optional features may affect the fit recommendations. User must attach carrier correctly to the vehicle, check its attachment before each use, and inspect carrier parts for wear. Carrier's attachment to the vehicle is critical and beyond the control of the manufacturer. Manufacturer and seller expressly disclaim any and all liability for personal injury, property damage or loss, whether direct, indirect, or incidental, resulting from the incorrect attachment, improper use, inadequate maintenance, or neglect of this carrier.

OFFICIAL WARRANTY TERMS

Saris Cycling Group, Inc (SCG), parent company of Saris Racks, warrants our product to the original consumer to be free from defects in materials and workmanship. Please retain your sales slip for your records, as proof of purchase will be required.

WARRANTY TERM

Note: No damage to mounting surfaces is covered.

Any product or part thereof found to be defective within the term as set forth above will be replaced without charge provided that: (1) its failure resulted from a defect in material or workmanship and not from normal wear and tear expected in the use of the product; (2) the product was not misused, improperly assembled, improperly maintained or damaged by accident; (3) there was no failure to follow instructions or warnings in Owner's Manual; (4) no alterations or modifications were made; and (5) the product or part is delivered, freight prepaid, to Saris Cycling Group or an authorized service center. Please call 1-800-783-7257 to obtain return authorization prior to return. SCG reserves the right to inspect any product before issuing a replacement. SCG's only obligation shall be to replace such products or parts that it determines are defective.

LIMITATIONS

The foregoing warranties are in lieu of and exclude all other warranties not expressly set forth herein, whether expressed or implied by operation of law or otherwise. Other than as set forth above, SCG makes no warranty, whether express, implied or statutory, with respect to any product, including, but not limited to, warranties of reliability, merchantability fitness for a particular purpose, or those arising from any course of performance, dealing, usage or trade. SCG shall not be liable for incidental or consequential losses, damages or expenses in connection with its products. SCG's liability hereunder is expressly limited to the replacement of goods not complying with this warranty or, at SCG's election, to the repayment of an amount of the purchase price of the product in question. Some states do not permit the exclusion or limitation of implied warranties or incidental or consequential damages, so the preceding limitations and exclusions may not apply to you.

EXCLUSIONS

- If consumer does not heed cautions listed in Instruction Manual, damage is not covered under warranty
- Impact/collision damage is not covered under warranty
- Cradles and strap damage due to improper arm placement are not covered under warranty
- Carrying anything other than a bicycle is not covered under warranty
- Rust is wear and tear and is preventable with rack maintenance
- Weather impact (UV, salt air/water)

RECOMMENDED RACK MAINTENANCE

Each use:

- Check for loose bolts

Every 90 days actions

- Clean with water and mild soap
- Lubricate locks if applicable (use wet, oil based lubricant; NO WD-40)
- Grease hitch bolt threads
- Check for scratches in paint

MHS 3+1 Receiver Base #4630

Assembly Instructions | Instrucciones de montaje | Instructions d'assemblage



| | | | |
|--|--------------------------|-------------------------------------|--------------------------------|
| | Included Items: | Arandela plana x 1 | Llave hexagonal de 5 mm x1 |
| | Accesorios incluidos: | Arandela partida x 1 | Llave de perno de seguridad x1 |
| | Éléments inclus : | Pasador de enganche x 1 | Paquete de grasa x1 |
| | | Bloqueo del pasador de enganche x 1 | Llave x2 |
| | | Núcleo de bloqueo x 4 | Llave hexagonal de 3 mm x1 |
| | Tools Needed: | | |
| | Herramientas necesarias: | | |
| | Outils nécessaires: | Llave inglesa o vaso de 5/8 | |

INSTALE LA BASE EN EL RECEPTOR

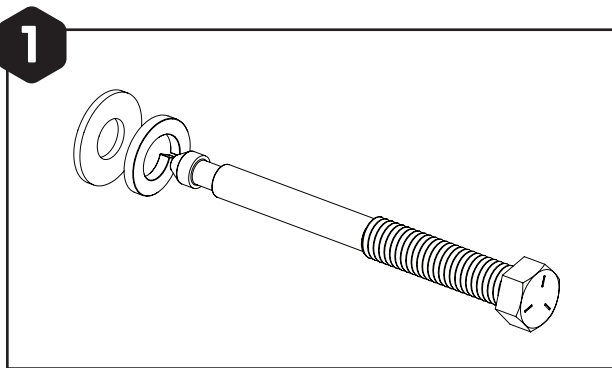

Instale la arandela partida y luego la arandela plana en el pasador de enganche.

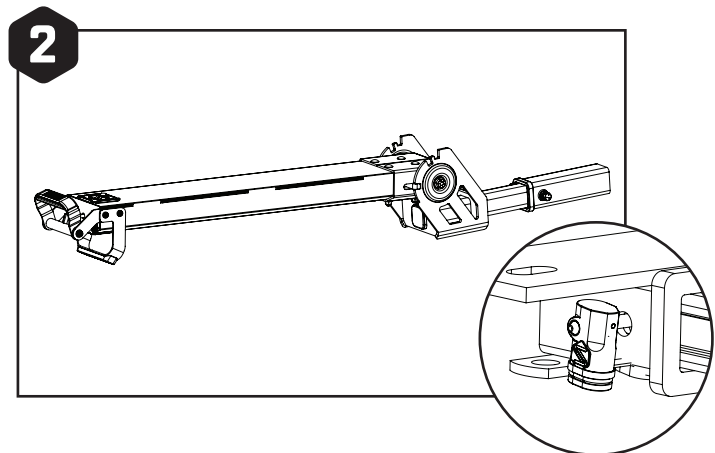

Inserte la base de enganche en el receptor. Alinee los orificios del pasador de enganche. Aplique grasa a las roscas del pasador de enganche antes de instalar el portaequipajes en el vehículo. Vuelva a aplicar según sea necesario para evitar la corrosión. Inserte el pasador de enganche por el lado del pasajero. Apriete con una llave de 5/8». Levante la base mientras aprieta para una instalación segura. El portaequipajes puede asentarse después del uso inicial. Compruébelo y vuelva a apretarlo según sea necesario. Un portaequipajes correctamente apretado no tendrá movimiento dentro del receptor del vehículo. Inserte el cabezal de bloqueo gris en el pasador de enganche. El cierre funcionará en ambas direcciones.

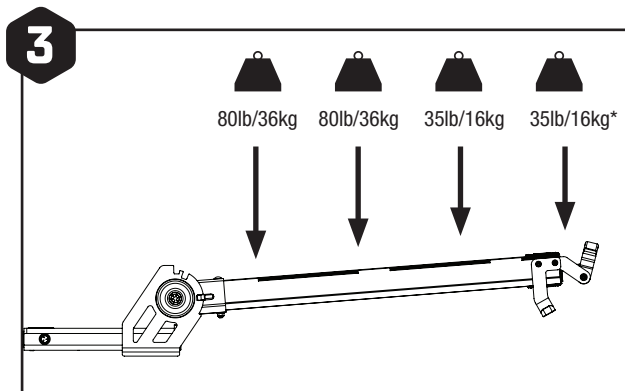

Peso máximo por bicicleta

**Se requiere complemento*

Consulte las instrucciones incluidas con el portabicicletas/accesorio para completar la instalación.

PRECAUCIONES:

- Deben seguirse todos los requisitos de compatibilidad/ajuste indicados en la guía actual de compatibilidad vehículo/portabicicletas de Saris. (Disponible en cualquier distribuidor Saris o en www.saris.com). Si el vehículo no aparece en la lista o tiene alguna duda, llame a nuestro servicio de atención al cliente al 800-783-7257 o visite www.saris.com.
- Lea y siga atentamente las instrucciones. Guarde el manual del propietario para futuras consultas o información sobre piezas. Asegúrese de que cualquier otro usuario del portabicicletas esté familiarizado con su contenido.
- Conduzca despacio sobre los badenes, a una velocidad máxima de 5 a 10 mph.
- Es responsabilidad del usuario final asegurarse de que el uso de este producto cumple todas las leyes locales y estatales.
- Cuando limpie el vehículo y el portaequipajes, utilice únicamente limpiadores solubles en agua. No pase el portabicicletas por el túnel de lavado.
- Asegúrese de que los neumáticos de la bicicleta no estén directamente detrás del tubo de escape.
- El portabicicletas debe instalarse directamente en el receptor de enganche del vehículo o en un accesorio Saris aprobado. No modifique el receptor de enganche ni utilice prolongadores de enganche.
- Aprobado para su uso en autocaravanas o vehículos recreativos de clase A, B y C cuando se combina con el portabicicletas MHS Duo Bike Tray 4640.
- Antes de utilizarlo en carretera, retire todas las piezas sueltas de la bicicleta, incluidos (entre otros) el asiento infantil, la cesta, el candado, la luz, la bomba, etc.
- No se recomienda utilizar este portabicicletas fuera de la carretera ni a una velocidad superior a 113 km/h (70 mph).
- Las características de manejo de un vehículo cambiarán cuando se instale un portabicicletas trasero y especialmente cuando esté cargado (en particular la sensibilidad al viento cruzado, el manejo en curvas y el frenado). Las técnicas de conducción deben modificarse para tener en cuenta estos cambios, reduciendo la velocidad, especialmente en las curvas y permitiendo distancias de frenado más largas.
- La longitud total del vehículo aumenta cuando se acopla el portabicicletas. Las propias bicicletas pueden aumentar la anchura y la altura totales del vehículo. Tenga cuidado al dar marcha atrás y/o al entrar en garajes o transbordadores, etc.
- Retire el portabicicletas del vehículo cuando no lo utilice.
- Apriete las correas con regularidad durante el viaje.
- El vehículo debe estar en buenas condiciones en la zona en la que se encuentra el enganche.
- No supere la capacidad de carga máxima del transportín (230 lbs máx.). Asegúrelo correctamente y ajústelo para una distribución uniforme de la carga, cargando la bicicleta más pesada/grande primero y más cerca del vehículo.
- Saris se exime de toda responsabilidad por daños personales o materiales o patrimoniales causados por un montaje o uso incorrectos.

Advertencia y descargo de responsabilidad:

Este portabicicletas ha sido diseñado para transportar bicicletas en vehículos específicos. Antes de la instalación, el usuario debe leer y seguir las recomendaciones actuales de la Guía de ajuste Saris (disponible a través del distribuidor Saris) y las instrucciones adjuntas. Las recomendaciones de ajuste se basan en las características estándar del vehículo; las características opcionales pueden afectar a las recomendaciones de ajuste. El usuario debe fijar correctamente el portaequipajes al vehículo, comprobar su fijación antes de cada uso e inspeccionar las piezas del portaequipajes en busca de desgaste. La fijación del portaequipajes al vehículo es crítica y escapa al control del fabricante. El fabricante y el vendedor declinan expresamente toda responsabilidad por lesiones personales, daños a la propiedad o pérdidas, ya sean directas, indirectas o fortuitas, resultantes de la fijación incorrecta, el uso indebido, el mantenimiento inadecuado o la negligencia de este transportín.

TÉRMINOS DE GARANTÍA OFICIAL

Saris Cycling Group, Inc (SCG), empresa matriz de Saris Racks, garantiza al consumidor original que nuestro producto está libre de defectos de material y mano de obra. Por favor, conserve su recibo de compra para sus archivos, ya que se requerirá una prueba de compra.

TÉRMINOS DE GARANTÍA

Nota: No se cubren los daños en la superficie de montaje.

Cualquier producto o pieza del mismo que resulte defectuoso dentro del plazo establecido anteriormente será sustituido sin cargo alguno siempre que (1) su fallo se deba a un defecto en el material o en la mano de obra y no al desgaste normal esperado en el uso del producto; (2) el producto no haya sido mal utilizado, mal montado, mal mantenido o dañado por accidente; (3) no se hayan incumplido las instrucciones o advertencias del Manual del Propietario; (4) no se hayan realizado alteraciones o modificaciones; y (5) el producto o la pieza se entregue, a portes pagados, a Saris Cycling Group o a un centro de servicio autorizado. Por favor, llame al 1-800-783-7257 para obtener la autorización de devolución antes de la devolución. SCG se reserva el derecho de inspeccionar cualquier producto antes de emitir un reemplazo. La única obligación de SCG será reemplazar los productos o piezas que determine que son defectuosos.

LIMITACIONES

Las garantías anteriores sustituyen y excluyen cualquier otra garantía no establecida expresamente en el presente documento, ya sea expresa o implícita por ministerio de la ley o de otro modo. Aparte de lo establecido anteriormente, SCG no ofrece ninguna garantía, ya sea expresa, implícita o legal, con respecto a cualquier producto, incluyendo, pero no limitado a, las garantías de fiabilidad, comerciabilidad idoneidad para un propósito particular, o las derivadas de cualquier curso de rendimiento, trato, uso o comercio. SCG no será responsable de pérdidas, daños o gastos incidentales o consecuentes en relación con sus productos. La responsabilidad de SCG en virtud del presente documento se limita expresamente a la sustitución de los productos que no cumplan esta garantía o, a elección de SCG, al reembolso de un importe del precio de compra del producto en cuestión. Algunos estados no permiten la exclusión o limitación de las garantías implícitas o de los daños incidentales o consecuentes, por lo que es posible que las limitaciones y exclusiones anteriores no sean aplicables en su caso.

EXCLUSIONES

- Si el consumidor no tiene en cuenta las precauciones indicadas en el manual de instrucciones, los daños no están cubiertos por la garantía
- Los daños por impacto/colisión no están cubiertos por la garantía
- Los daños en las cunas y las correas debidos a una colocación incorrecta de los brazos no están cubiertos por la garantía
- El transporte de cualquier otra cosa que no sea una bicicleta no está cubierto por la garantía
- La oxidación es desgaste y se puede prevenir con el mantenimiento del portabultos
- Impacto de la intemperie (rayos UV, aire salado/agua)

MANTENIMIENTO RECOMENDADO DEL PORTABICICLETAS

Cada vez que lo utilice:

- Compruebe que no haya tornillos sueltos

Cada 90 días acciones

- Limpie con agua y jabón suave
- Lubrique los cierres si procede (utilice lubricante húmedo a base de aceite; NO WD-40)
- Engrase las roscas de los pernos de enganche
- Compruebe si hay arañazos en la pintura

MHS 3+1 Receiver Base #4630

Assembly Instructions | Instrucciones de montaje | Instructions d'assemblage



| | | | |
|--|--------------------------|--------------------------------------|------------------------------|
| | Included Items: | Rondelle plate x 1 | Clé hexagonale de 5 mm x1 |
| | Accesorios incluidos: | Rondelle fendue x 1 | Clé du boulon de sécurité x1 |
| | Éléments inclus : | Goupille d'attelage x 1 | Paquet de graisse x1 |
| | | Verrouillage de l'axe d'attelage x 1 | Clé x2 |
| | | Noyau de verrouillage x 4 | Clé hexagonale de 3 mm x1 |
| | Tools Needed: | | |
| | Herramientas necesarias: | | |
| | Outils nécessaires: | Clé ou douille de 5/8 | |

INSTALLATION DE LA BASE SUR LE RÉCEPTEUR

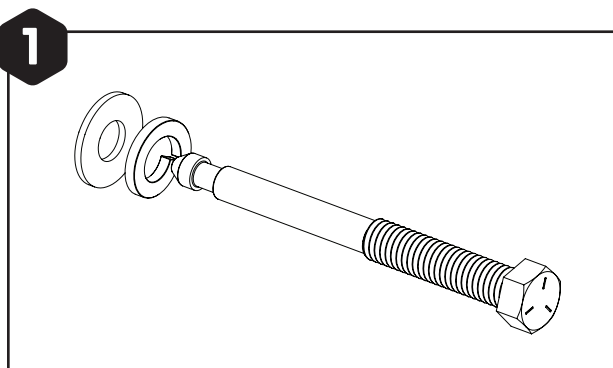

Installez une rondelle fendue, puis une rondelle plate sur l'axe d'attelage.

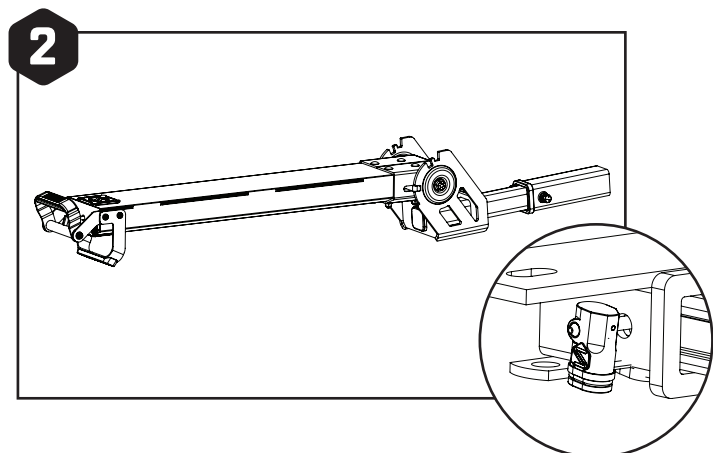

Insérez la base de l'attelage dans le récepteur. Alignez les trous de la goupille d'attelage. Appliquez de la graisse sur les filets de l'axe d'attelage avant d'installer le support sur le véhicule. Renouvelez l'application si nécessaire pour éviter la corrosion. Insérez la goupille d'attelage par le côté passager. Serrez à l'aide d'une clé de 5/8». Soulevez la base pendant le serrage pour une installation sécurisée. Le support peut se tasser après la première utilisation. Vérifiez et resserrez si nécessaire. Un support correctement serré ne bougera pas à l'intérieur du récepteur du véhicule. Insérez la tête de verrouillage grise sur la goupille d'attelage. Le verrou fonctionne dans les deux sens.

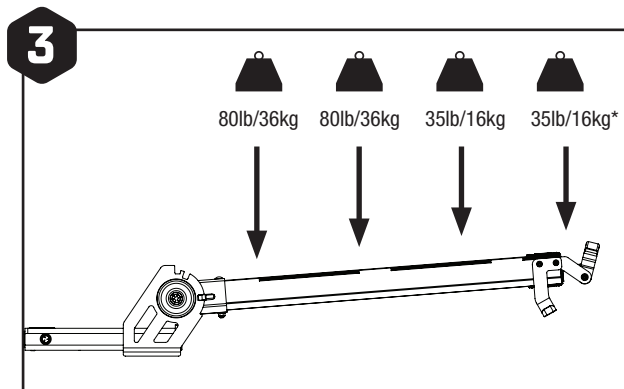

Poids maximum des vélos par emplacement de vélo

*Complément d'équipement requis

Reportez-vous aux instructions fournies avec le porte-vélos/accessoire pour compléter l'installation.

ATTENTION !

- Toutes les exigences de compatibilité/adaptation indiquées dans le guide de compatibilité véhicule/porte-vélos Saris en vigueur doivent être respectées. (Disponible chez tous les revendeurs Saris ou sur www.saris.com). Si le véhicule n'est pas répertorié ou si vous avez des questions, veuillez appeler notre service clientèle au 800-783-7257 ou visiter le site www.saris.com.
- Lisez et suivez attentivement les instructions. Conservez le manuel du propriétaire pour toute référence ultérieure ou information sur les pièces détachées. Veillez à ce que les autres utilisateurs du porte-vélos soient familiarisés avec son contenu.
- Conduisez lentement sur les dos d'âne, à une vitesse maximale de 5 à 10 mph.
- Il incombe à l'utilisateur final de s'assurer que l'utilisation de ce produit est conforme à toutes les lois locales et nationales.
- Pour le nettoyage du véhicule et du porte-bagages, utilisez uniquement des nettoyants solubles dans l'eau. Ne passez pas le porte-bagages au lave-auto.
- Assurez-vous que les pneus du vélo ne se trouvent pas directement derrière le tuyau d'échappement.
- Le support doit être installé directement dans le récepteur d'attelage du véhicule ou dans un accessoire Saris approuvé. Ne modifiez pas le récepteur d'attelage et n'utilisez pas de rallonges d'attelage.
- Approuvé pour une utilisation sur les autocaravanes ou les véhicules récréatifs de classe A, B et C lorsqu'il est jumelé avec le support à vélo Duo 4640 de MHS.
- Avant de prendre la route, retirez toutes les pièces détachées du vélo, y compris (mais sans s'y limiter) le siège d'enfant, le panier, le cadenas, la lumière, la pompe, etc.
- Ce porte-bagages n'est pas recommandé pour une utilisation hors route ou à une vitesse supérieure à 113 km/h (70 mph).
- Les caractéristiques de conduite d'un véhicule changent lorsqu'un porte-vélos arrière est installé et surtout lorsqu'il est chargé (en particulier la sensibilité au vent latéral, la tenue de route dans les virages et le freinage). Les techniques de conduite doivent être modifiées pour tenir compte de ces changements, en réduisant la vitesse, en particulier dans les virages, et en prévoyant des distances de freinage plus longues.
- La longueur totale du véhicule augmente lorsque le porte-vélos est fixé. Les vélos eux-mêmes peuvent augmenter la largeur et la hauteur totales du véhicule. Soyez prudent lorsque vous faites marche arrière et/ou lorsque vous entrez dans un garage, un ferry, etc.
- Retirez le porte-vélos du véhicule lorsqu'il n'est pas utilisé.
- Resserrez régulièrement les sangles pendant le voyage.
- Le véhicule doit être en bon état dans la zone où se trouve l'attelage.
- Ne dépassez pas la capacité de charge maximale du porte-bagages (230 livres maximum). Fixez-le correctement et ajustez-le pour une répartition uniforme de la charge, en chargeant le vélo le plus lourd/le plus grand en premier et le plus proche du véhicule.
- Saris décline toute responsabilité en cas de dommages corporels ou matériels consécutifs à un montage ou une utilisation incorrects.

Mise en garde et avis de non-responsabilité :

Ce porte-vélos a été conçu pour transporter des vélos sur des véhicules spécifiques. Avant l'installation, l'utilisateur doit lire et suivre les recommandations du Saris Fit Guide (disponible auprès des revendeurs Saris) et les instructions jointes. Les recommandations d'ajustement sont basées sur les caractéristiques standard du véhicule ; les caractéristiques optionnelles peuvent affecter les recommandations d'ajustement. L'utilisateur doit fixer correctement le porte-bébé au véhicule, vérifier sa fixation avant chaque utilisation et inspecter les pièces du porte-bébé pour s'assurer qu'elles ne sont pas usées. La fixation du porte-bébé au véhicule est essentielle et échappe au contrôle du fabricant. Le fabricant et le vendeur déclinent expressément toute responsabilité en cas de blessures, de dommages matériels ou de pertes, qu'ils soient directs, indirects ou fortuits, résultant d'une fixation incorrecte, d'une mauvaise utilisation, d'un entretien inadéquat ou d'une négligence de ce porte-bagages.

CONDITIONS DE LA GARANTIE OFFICIELLE

Saris Cycling Group, Inc (SCG), société mère de Saris Racks, garantit au consommateur initial que notre produit est exempt de tout défaut de matériau et de fabrication. Veuillez conserver votre ticket de caisse, car une preuve d'achat vous sera demandée.

CONDITION DE LA GARANTIE

Remarque : Les dommages causés à la surface de montage ne sont pas couverts.

Tout produit ou partie de produit défectueux pendant la période de garantie indiquée ci-dessus sera remplacé gratuitement, à condition que (1) sa défaillance résulte d'un défaut de matériau ou de fabrication et non d'une usure normale liée à l'utilisation du produit ; (2) le produit n'a pas été mal utilisé, mal assemblé, mal entretenu ou endommagé par accident ; (3) il n'y a pas eu de non-respect des instructions ou des avertissements du manuel du propriétaire ; (4) aucune altération ou modification n'a été apportée ; et (5) le produit ou la pièce est livré, en port payé, à Saris Cycling Group ou à un centre de service agréé. Veuillez appeler le 1-800-783-7257 pour obtenir une autorisation de retour avant de retourner le produit. SCG se réserve le droit d'inspecter tout produit avant d'émettre un remplacement. La seule obligation de GCS sera de remplacer les produits ou les pièces qu'il juge défectueux.

LIMITATIONS

Les garanties précédentes remplacent et excluent toutes les autres garanties qui ne sont pas expressément énoncées dans les présentes, qu'elles soient exprimées ou implicites par l'application de la loi ou autrement. À l'exception de ce qui est énoncé ci-dessus, SCG ne donne aucune garantie, qu'elle soit expresse, implicite ou statutaire, à l'égard de tout produit, y compris, mais sans s'y limiter, les garanties de fiabilité, de qualité marchande, d'adaptation à un usage particulier ou celles qui découlent d'un cours d'exécution, d'une transaction, d'un usage ou d'un commerce. Le GCS ne sera pas responsable des pertes, dommages ou dépenses accessoires ou consécutifs liés à ses produits. La responsabilité de GCS en vertu des présentes est expressément limitée au remplacement des produits non conformes à cette garantie ou, au choix de GCS, au remboursement d'un montant du prix d'achat du produit en question. Certains états ne permettent pas l'exclusion ou la limitation des garanties implicites ou des dommages accessoires ou indirects, de sorte que les limitations et exclusions précédentes peuvent ne pas s'appliquer à vous.

EXCLUSIONS

- Si le consommateur ne respecte pas les précautions indiquées dans le manuel d'instructions, les dommages ne sont pas couverts par la garantie.
- Les dommages dus aux chocs/collisions ne sont pas couverts par la garantie.
- Les dommages aux berceaux et aux sangles dus à un mauvais positionnement des bras ne sont pas couverts par la garantie.
- Le transport de tout autre objet que le vélo n'est pas couvert par la garantie.
- La rouille est un phénomène d'usure qui peut être évité grâce à l'entretien du porte-bagages.
- Impact des intempéries (UV, air salé/eau)

RECOMMANDATIONS DE MAINTENANCE DES PORTE-VÉLOS

A chaque utilisation :

- Vérifiez que les boulons ne sont pas desserrés

Tous les 90 jours

- Nettoyez avec de l'eau et du savon doux
- Lubrifiez les serrures le cas échéant (utilisez un lubrifiant humide à base d'huile ; PAS de WD-40).
- Graissez les filetages des boulons d'attelage
- Vérifiez que la peinture n'est pas rayée