

SRAM[®]

MTB Wheels



MTB Wheels
User Manual

Bedienungsanleitung
für MTB-Laufräder

Manual de usuario
de ruedas para MTB

Manuel d'utilisation
des roues de VTT

Manuale d'uso
delle ruote MTB

MTB-wielen
Gebruikershandleiding

Manual do Utilizador
de Rodas MTB

MTB ホイール
ユーザー・マニュアル

车轮用户手册

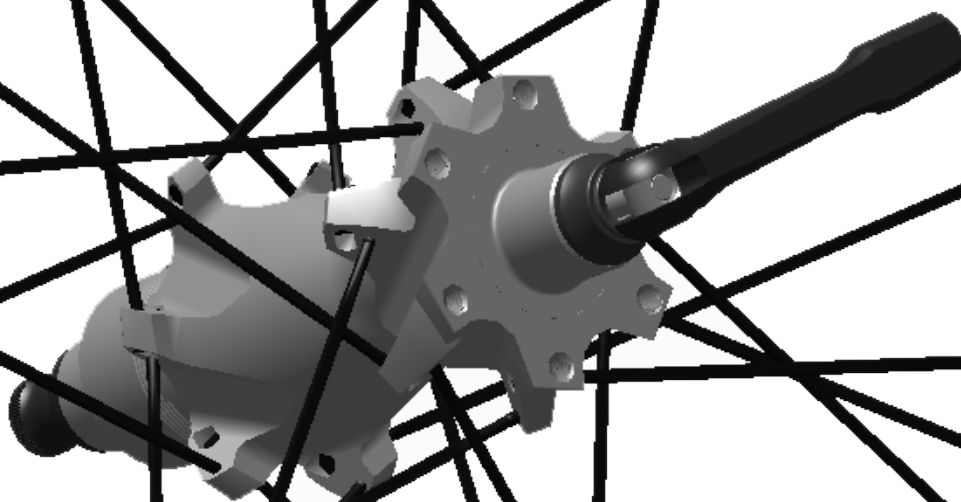

SRAM[®]

95-1918-013-000 Rev B
© 2016 SRAM, LLC

Tools and Supplies

Werkzeuge und Material
Herramientas y accesorios

Outils et accessoires
Strumenti e forniture
Gereedschap en benodigdheden

Ferramentas e produtos
ツールおよび付属品
工具和用品

Highly specialized tools and supplies are required for the installation of your SRAM® components. We recommend that you have a qualified bicycle mechanic install your SRAM components.

Des outils et accessoires hautement spécialisés sont nécessaires pour l'installation de vos composants SRAM®. Nous vous recommandons de faire installer vos composants SRAM par un mécanicien vélo qualifié.

São necessárias ferramentas e produtos altamente especializados para a instalação dos seus componentes SRAM®. Recomendamos que mande um mecânico de bicicletas especializado instalar os seus componentes SRAM.

Für den Einbau Ihrer SRAM®-Komponenten werden hochspezialisierte Werkzeuge und spezielles Material benötigt. Es wird empfohlen, den Einbau Ihrer SRAM-Komponenten von einem qualifizierten Fahrradmechaniker durchführen zu lassen.

Sono necessari strumenti e forniture altamente specializzati per l'installazione dei componenti SRAM®. Consigliamo di far installare i componenti SRAM da un meccanico per biciclette qualificato.

SRAM コンポーネントの取り付けには、非常に特殊なツールおよび付属品が必要です。当社では、SRAM コンポーネントの取り付けは、専門の自転車整備士に依頼することを推奨しています。

Para instalar componentes SRAM® se necesitan herramientas y accesorios muy especializados. Le recomendamos que confíe la instalación de sus componentes SRAM a un mecánico de bicicletas cualificado.

Speciaal gereedschap en benodigdheden zijn nodig voor de installatie van uw SRAM componenten. We bevelen aan om uw SRAM componenten door een vakbekwame fietsenmaker te laten installeren.

安装 SRAM® 组件需要高度专业的工具和用品。我们建议您让专业的自行车技工安装 SRAM 组件。

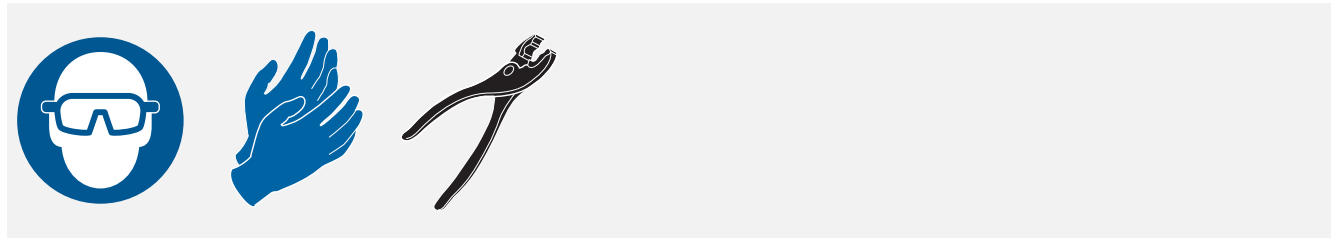

SAFETY INSTRUCTIONS

You must read and understand the safety and warranty document before proceeding with installation. Improperly installed components are extremely dangerous and could result in severe and/or fatal injuries. If you have any questions about the installation of these components, consult a qualified bicycle mechanic. This document is also available on www.sram.com.

CONSIGNES DE SÉCURITÉ

Vous devez lire et comprendre les consignes de sécurité ainsi que la garantie avant de procéder à l'installation des composants. Les composants installés de manière inappropriée sont extrêmement dangereux et peuvent provoquer des blessures graves, voire mortelles. Pour toute question concernant l'installation de ces composants, consultez un mécanicien vélo professionnel. Ce document est également disponible sur www.sram.com.

INSTRUÇÕES DE SEGURANÇA

Tem que ler e compreender o documento sobre segurança e garantia antes de proceder com a instalação. Os componentes instalados de forma incorrecta são extremamente perigosos e podem resultar em lesões graves e/ou fatais. Se tiver quaisquer perguntas sobre a instalação destes componentes, consulte um mecânico de bicicletas qualificado. Este documento também está disponível em www.sram.com.

SICHERHEITSHINWEISE

Sie müssen die Sicherheits- und Garantiehinweise gelesen und verstanden haben, bevor Sie mit der Montage beginnen. Falsch montierte Komponenten stellen eine erhebliche Gefahr dar und könnten zu schweren und/oder tödlichen Verletzungen führen. Wenn Sie Fragen zur Montage dieser Komponenten haben, wenden Sie sich an einen qualifizierten Fahrradmechaniker. Dieses Dokument steht auch unter www.sram.com zur Verfügung.

ISTRUZIONI DI SICUREZZA

L'utente deve leggere e comprendere il documento di garanzia e sicurezza prima di procedere all'installazione. I componenti, se installati in modo improprio, sono estremamente pericolosi e possono essere all'origine di ferite gravi e/o mortali. In caso di domande sull'installazione di queste parti, consultare un meccanico per biciclette qualificato. Il presente documento è disponibile anche sul sito www.sram.com.

安全にお使いいただくために

取り付けを開始する前に、安全と保証に関する記述を必ず読み、内容を理解してください。コンポーネントを間違えて取り付けると、非常に危険な状態になり、その結果、重度または致命的な障害を引き起こす場合があります。これらのパーツの取り付けに関する質問は、正規の自転車整備士にご相談ください。このマニュアルは www.sram.com にも掲載されています。

INSTRUCCIONES DE SEGURIDAD

Antes de proceder a la instalación, es necesario que lea y entienda el documento sobre garantía y seguridad. Una instalación incorrecta de los componentes puede resultar sumamente peligrosa y ocasionar lesiones graves o incluso mortales. Si tiene alguna duda acerca de la instalación de estas piezas, consulte con un mecánico especialista en bicicletas. Este documento también está disponible en www.sram.com.

VEILIGHEIDSinSTRUCTIES

Lees en begrijp het veiligheids- en garantiedocument voordat u met de installatie begint. Verkeerd geïnstalleerde componenten kunnen buitengewoon gevaarlijk zijn en kunnen leiden tot ernstige en/of fatale verwondingen. Als u vragen hebt over de installatie van deze componenten, raadpleeg een vakbekwame fietsenmaker. Dit document is tevens beschikbaar op www.sram.com.

安全说明

安装前必须阅读并理解安全和质保文件。部件安装不当是极为危险的，可能导致严重甚至致命的人身伤害。如果您对零部件安装有任何疑问，请咨询专业自行车技工。本文件也发布在 www.sram.com 上。

NOTICE

- Do not use pressurized water for cleaning.
- Do not remove the tire with any metal tool.
- Install your cassette, rotor, tube, and tire according to your manufacturer's instructions.
- Consult your service manual for correct spoke tension.
- Do not use any tools to tighten the quick release nut. Hand tighten only.
- Do not overtighten the quick release lever or adjuster nut. Overtightening the quick release lever can damage the quick release, fork dropout, and/or frame.
- Failure to follow these instructions voids SRAM® warranty.

HINWEIS

- Verwenden Sie zur Reinigung keine Hochdruckstrahler.
- Entfernen Sie den Reifen nicht mit einem Metallwerkzeug.
- Montieren Sie die Kassette, die Bremsscheibe, den Schlauch und den Reifen gemäß den Herstelleranweisungen.
- Entnehmen Sie die korrekte Speichenspannung Ihrem Wartungshandbuch.
- Verwenden Sie kein Werkzeug, um die Mutter des Schnellspanners festzuziehen. Ziehen Sie sie nur handfest an.
- Ziehen Sie den Schnellspannhebel und die Einstellmutter nicht zu fest an. Übermäßiges Anziehen des Schnellspannhebels kann den Schnellspannhebel, das Ausfallende der Gabel und/oder den Rahmen beschädigen.
- Wenn diese Anleitung nicht befolgt wird, kann die SRAM-Garantie erlöschen.

AVISO

- No utilice agua a presión para limpiarlas.
- No utilice ninguna herramienta metálica para desmontar el neumático.
- Instale el casete, el rotor, la cámara y el neumático siguiendo las instrucciones del fabricante.
- Consulte la tensión correcta de los radios en el manual de mantenimiento.
- No utilice ningún tipo de herramienta para apretar la tuerca del mecanismo de cierre rápido de la rueda. Apriétela usando la mano como única herramienta.
- No apriete demasiado la palanca de desmontaje rápido de la rueda ni la tuerca de ajuste. Si aprieta en exceso la palanca de desmontaje rápido, podría dañar el mecanismo, la puntera de la horquilla y/o el cuadro.
- El incumplimiento de estas instrucciones supone la anulación de la garantía de SRAM.

AVIS

- N'utilisez pas de jet d'eau haute pression pour le nettoyage.
- Ne retirez pas le pneu avec un outil métallique.
- Installez la cassette, le disque de frein, la chambre à air et le pneu en respectant les instructions fournies par le fabricant.
- Consultez votre manuel d'entretien pour connaître la tension recommandée pour les rayons.
- N'utilisez pas d'outil pour serrer l'écrou de blocage rapide. Serrez-le à la main uniquement.
- Ne serrez pas trop le levier de blocage rapide ni l'écrou de réglage. Le fait de trop serrer le levier de blocage rapide peut endommager le blocage rapide, la patte de la fourche et/ou le cadre.
- Le non-respect de ces instructions entraîne l'annulation de la garantie SRAM.

AVVISO

- Non utilizzare acqua pressurizzata per la pulizia.
- Non rimuovere lo pneumatico con alcuno strumento metallico.
- Installare la cassetta, il rotore, il tubo e lo pneumatico secondo le istruzioni del produttore.
- Consultare il manuale di assistenza per la corretta tensione dei raggi.
- Non utilizzare alcuno strumento per serrare il dado a sgancio rapido. Serrare esclusivamente a mano.
- Non serrare eccessivamente la leva a sgancio rapido o il dado di regolazione. Un serraggio eccessivo della leva a sgancio rapido può danneggiare lo sgancio rapido, il forcellino e/o il telaio.
- Il mancato rispetto di queste istruzioni invalida la garanzia SRAM.

MEDEDELING

- Gebruik geen water onder druk om schoon te maken.
- Haal de band niet af met behulp van metalen gereedschap.
- Installeer uw cassette, rotor, binnenband en band volgens de aanwijzingen van uw fabrikant.
- Raadpleeg uw onderhoudshandleiding voor de juiste spaakspanning.
- Gebruik geen gereedschap om de spanmoer vast te draaien. Draai alleen met de hand vast.
- Draai de spanhendel of de borgmoer niet te vast aan. De spanhendel te vast aandraaien kan schade aan de spanhendel, de vorkopening en/of het frame veroorzaken.
- Het negeren van deze aanwijzingen maakt de SRAM-garantie ongeldig.

NOTIFICAÇÃO

- Não use água sob pressão para lavar a bicicleta.
- Não retire o pneu com nenhuma ferramenta de metal.
- Instale a sua cassete, rotor, câmara de ar e pneu de acordo com as instruções do seu fabricante.
- Consulte o seu manual de manutenção para obter a tensão correcta para os raios.
- Não use nenhuma ferramenta para apertar a porca do desprendimento rápido. Aperte só com a mão.
- Não aperte demasiado a alavanca do desprendimento rápido nem a porca de ajuste. Apertar demasiado a alavanca do desprendimento rápido pode danificar o desprendimento rápido, o encaixe do garfo e/ou o quadro.
- O não cumprimento destas instruções anula a garantia da SRAM.

注意事項

- 洗浄に高圧水を使用しないでください。
- タイヤの取り外しに、金属製のツールを使用しないでください。
- メーカーの使用説明書に従って、カセット、ローター、チューブ、タイヤを取り付けます。
- 正しいスポークの張力については、サービス・マニュアルを参照してください。
- クイック・リリースのナットの締め付けには、いかなるツールも使用せず、手だけで締めてください。
- クイック・リリース・レバーまたは調節器のナットを締めすぎないでください。クイック・リリース・レバーを締め過ぎると、クリック・リリース、フォークのドロップアウト、および/またはフレームを損傷する可能性があります。
- この使用説明書の内容に従っていない場合、SRAM の保証は適用されません。

注意

- 请勿用高压水清洗。
- 请勿用任何金属工具卸下轮胎。
- 请按照厂商说明安装飞轮、刹车碟、内胎和轮胎。
- 请参阅您的《服务手册》了解正确的辐条张力。
- 请勿使用任何工具来紧固快脱机构螺母。只能用手拧紧。
- 请勿将快脱杆或调节螺母装得过紧。如果将快脱杆装得过紧，会损坏快脱机构、前叉钩爪和 / 或车架。
- 不遵守这些说明将导致无法享受SRAM 质保。

⚠️WARNING - CRASH HAZARD

Quick release clamping force must be sufficient to properly seat and secure the wheel to the bicycle. If, after performing the installation instructions that follow, the quick release lever is very difficult to close or excessive friction is felt when closing the lever, check the cam bushing and lever for damage. Any damage can result in insufficient quick release clamping force. Insufficient clamping force can cause the wheel to not seat or secure properly and make the wheel unsafe to ride; replace the quick release lever. Any wheel that is not properly seated or secured can disengage from the bicycle, which can lead to a crash and serious injury and/or death to the rider.

⚠️AVERTISSEMENT - RISQUE DE CHUTE

La force de serrage du blocage rapide doit être suffisante pour fixer solidement la roue au vélo. Si, après avoir respecté les instructions d'installation suivantes, le levier du blocage rapide reste très difficile à fermer ou que vous sentez un frottement trop important lorsque vous rabattez le levier en position fermée, vérifiez que la bague de la came et le levier ne sont pas endommagés. Tout dommage peut être la cause d'une force de serrage insuffisante au niveau du blocage rapide. Si la force de serrage du levier est insuffisante, cela peut empêcher la roue d'être installée correctement ou fixée solidement, ce qui peut être très dangereux. Remplacez alors le levier du blocage rapide. Une roue installée ou fixée de manière inappropriée peut se détacher du vélo, ce qui peut causer la chute du cycliste et provoquer des blessures graves, voire mortelles.

⚠️AVISO - PERIGO DE ACIDENTE

A tensão de aperto do desprendimento rápido tem que ser suficiente para correctamente assentar e fixar a roda à bicicleta. Se depois de efectuar as instruções de instalação que se seguem, a alavanca de desprendimento rápido ficar muito difícil de fechar ou se sentir fricção excessiva quando fechar a alavanca, inspeccione a chumaceira da came e a alavanca para detectar danos. Quaisquer danos poderão resultar em tensão de aperto insuficiente no desprendimento rápido. Tensão de aperto insuficiente pode fazer com que a roda não assente ou não se fixe correctamente, e pode fazer com que a roda seja insegura para andar na bicicleta; substitua a alavanca de desprendimento rápido. Qualquer roda que não esteja bem assente e bem fixada pode desprender-se da bicicleta, causando um acidente e lesões graves e/ou fatais ao ciclista.

⚠️WARNUNG – UNFALLGEFAHR

Die Spannkraft des Schnellspannhebels muss ausreichen, um das Laufrad ordnungsgemäß am Fahrrad zu fixieren. Wenn sich nach dem Einbau der Schnellspannhebel nur sehr schwer schließen lässt oder Sie beim Schließen des Hebels übermäßige Reibung spüren, überprüfen Sie die Buchse und den Hebel auf Schäden. Schäden können zu mangelnder Spannkraft des Schnellspannhebels führen. Eine zu geringe Spannkraft kann dazu führen, dass das Rad nicht richtig sitzt oder fixiert ist, sodass die Fahrsicherheit beeinträchtigt wird. Tauschen Sie in diesem Fall den Schnellspannhebel aus. Laufräder, die nicht richtig sitzen oder fixiert sind, können sich vom Fahrrad lösen, was zu einem Sturz und schweren oder tödlichen Verletzungen des Fahrers führen kann.

⚠️AVVERTENZA: PERICOLO DI INCIDENTE

La forza di bloccaggio della leva di sgancio rapido deve essere sufficiente per inserire o fissare correttamente la ruota alla bicicletta. Se dopo aver eseguito le istruzioni di installazione che seguono, la leva di sgancio rapido è molto difficile da schiacciare o se si percepisce attrito eccessivo durante lo schiacciamento della leva, controllare la presenza di danni alla boccola della camma e alla leva. Eventuali danni possono causare insufficiente forza di bloccaggio della leva a sgancio rapido. Una forza di bloccaggio della leva insufficiente può far sì che la ruota non si inserisca né si fissi correttamente rendendo la ruota insicura; sostituire la leva a sgancio rapido. Ruote non correttamente inserite o fissate possono sganciarsi dalla bicicletta, provocando incidenti e gravi lesioni e/o la morte del biker.

⚠️警告 - 事故につながる危険性

ホイールを自転車に正しく安全に装着するため、クイック・リリースの締め付け力が十分でなければなりません。説明に従って取り付けを行った後に、クイック・リリース・レバーを閉じるのがかなり困難であったり、またはレバーを閉じる際に過度の摩擦が感じられる場合は、カム・ブッシングとレバーが損傷していないことを確認してください。いかなる損傷であっても、クイック・リリースの締め付け力が不十分になる可能性があります。締め付け力が不十分な場合は、ホイールの取り付け状態が不適切または不安定になり、乗車に危険性が生じます。クリック・リリース・レバーを交換してください。取り付け状態が不適切または不安定なホイールは、自転車から外れることがあり、事故を招いて、ライダーの大怪我および/または死亡につながる危険性があります。

⚠️ATENCIÓN - RIESGO DE ACCIDENTE

La fuerza de agarre del mecanismo de desmontaje rápido de la rueda debe ser suficiente para que la rueda quede bien asentada y sujeta a la bicicleta. Si, una vez aplicadas todas las instrucciones de instalación siguientes, le resultase muy difícil cerrar la palanca o notase excesiva fricción al hacerlo, compruebe si la palanca y el casquillo de la leva están dañados. Cualquier daño en estas piezas podría provocar que la fuerza de agarre del mecanismo de desmontaje rápido de la rueda fuera insuficiente. Si esto sucediese, la rueda podría no quedar bien sujeta o asentada, lo que supone un riesgo para su seguridad; en tal caso, sustituya la palanca de desmontaje rápido. Una rueda mal asentada o fijada a la bicicleta podría desprenderse y ocasionar un accidente, con consecuencias graves o incluso mortales para el ciclista.

⚠️WAARSCHUWING - GEVAAR OP EEN ONGEVAL

De klemkracht van de spanhendel moet voldoende hoog zijn zodat het wiel juist en stevig in de fiets vastzit. Als, na het uitvoeren van onderstaande installatie-instructies, de spanhendel zeer moeilijk te sluiten is of er wordt een overmatige frictie gevoeld tijdens het sluiten van de hendel, controleer de nokkenbus en de hendel op schade. Schade kan leiden tot onvoldoende klemkracht van de spanhendel. Onvoldoende klemkracht van de hendel kan ertoe leiden dat het wiel niet stevig vastzit waardoor het niet veilig is om met het wiel te rijden. Vervang in dit geval de spanhendel. Een wiel dat niet juist en stevig is vastgemaakt, kan van de fiets loskomen, wat kan leiden tot een ongeval en ernstig letsel en/of de dood van de fietser.

⚠️警告 - 撞伤隐患

快脱杆夹力必须足够大，以将车轮适当地定位并紧固在自行车上。如果按照安装说明执行后续操作后，快脱杆很难合上或在合上快脱杆时感觉有过大的摩擦阻力，则检查凸轮座和杆体是否损坏。任何损坏都可能导致快脱杆夹力不足。快脱杆夹力不足可能会导致车轮定位或紧固不当，使车轮在骑行时不安全；此时应更换快脱杆。车轮定位或紧固不当可能会导致车轮从自行车上脱离，引起撞车事故及骑行者严重受伤甚至死亡。

⚠WARNING - CRASH HAZARD

The quick release lever must not contact any component when in the closed position. Contact may result in insufficient clamping force and may cause the wheel to disengage from the fork, which can lead to a crash and serious injury and/or death to the rider.

After closing the quick release lever do not reposition or rotate the lever. Repositioning or rotating the quick release lever while in the closed position can cause the axle to loosen which can compromise the security of the axle and can lead to a crash and serious injury and/or death to the rider.

⚠WARNUNG – UNFALLGEFAHR

Der Schnellspannhebel darf in geschlossener Position keine anderen Komponenten berühren. Kontakt mit anderen Komponenten kann zu ungenügender Spannkraft führen, sodass sich das Laufrad aus der Gabel lösen kann. Dies kann zu einem Sturz und schweren oder tödlichen Verletzungen des Fahrers führen.

Nach dem Schließen darf der Schnellspannhebel nicht verstellt oder gedreht werden. Wenn der Schnellspannhebel in der geschlossenen Position verstellt oder gedreht wird, kann sich die Achse lösen. Dies kann die Sicherheit der Achse beeinträchtigen und zu einem Sturz sowie schweren oder tödlichen Verletzungen des Fahrers führen.

⚠ATENCIÓN – RIESGO DE ACCIDENTE

La palanca de desmontaje rápido de la rueda no debe quedar en contacto con ningún componente cuando esté en la posición de cierre. El contacto con algún componente podría reducir la fuerza de agarre y provocar que la rueda se desprenda de la horquilla, lo que puede ocasionar un accidente con consecuencias graves o incluso mortales para el ciclista.

Una vez que la palanca de desmontaje rápido esté cerrada, no la haga girar ni la cambie de posición. Girar o cambiar de posición la palanca de desmontaje rápido una vez que ésta se encuentre en la posición de cierre puede provocar que se afloje el eje, lo cual supone un riesgo para su seguridad y puede ocasionar un accidente con consecuencias graves o incluso mortales para el ciclista.

⚠AVERTISSEMENT – RISQUE DE CHUTE

Le levier de blocage rapide, en position fermée, ne doit toucher aucun composant. S'il touche un composant, cela peut entraîner une force de serrage insuffisante et la roue peut se détacher de la fourche, ce qui peut causer la chute du cycliste et provoquer des blessures graves voire mortelles.

Après avoir fermé le levier de blocage rapide, n'essayez pas de repositionner ou de faire pivoter le levier. Le fait de repositionner ou de faire pivoter le levier de blocage rapide alors qu'il est en position fermée peut donner du jeu à l'axe et compromettre ainsi sa fixation, ce qui peut causer la chute du cycliste et provoquer des blessures graves voire mortelles.

⚠AVVERTENZA: PERICOLO DI INCIDENTE

La leva a sgancio rapido non deve entrare in contatto con alcun componente quando in posizione chiusa. Il contatto può provocare una forza di bloccaggio insufficiente e le ruote potrebbero sganciarsi dalla forcella, provocando incidenti e gravi lesioni e/o la morte del biker.

Dopo aver chiuso la leva di sgancio rapido, non riposizionare né ruotare la leva. Il riposizionamento o la rotazione della leva di sgancio rapido mentre è in posizione di chiusura possono causare un allentamento dell'asse, il che può compromettere la sicurezza dell'asse provocando incidenti e gravi lesioni e/o la morte del biker.

⚠WAARSCHUWING – GEVAAR OP EEN ONGEVAL

De spanhendel mag met geen enkel ander component contact maken wanneer gesloten. Contact kan leiden tot onvoldoende klemkracht en het loskomen van het wiel uit het frame. Dit kan een ongeval veroorzaken en ernstig letsel en/of de dood tot gevolg hebben.

Na het sluiten van de spanhendel, verplaats of draai de hendel niet. Het verplaatsen of draaien van de spanhendel in gesloten positie kan leiden tot het loskomen van de as, waardoor de veiligheid van de as in gevaar wordt gebracht. Dit kan een ongeval veroorzaken en ernstig letsel en/of de dood tot gevolg hebben.

⚠AVISO – PERIGO DE ACCIDENTE

A alavanca do desprendimento rápido não pode estar em contacto com nenhum componente quando estiver na posição fechada. Desse contacto poderá resultar uma força de aperto insuficiente, o que pode fazer com que a roda se desprenda do garfo, causando um acidente e lesões graves ou mesmo fatais ao ciclista.

Depois de fechar a alavanca de desprendimento rápido, não altere a posição nem rode a alavanca. Reposicionar ou rodar a alavanca de desprendimento rápido enquanto ela está na posição fechada pode fazer com que o eixo se afrouxe, o que pode comprometer a segurança do eixo, podendo provocar um acidente e lesões graves e/ou fatais ao ciclista.

⚠警告 - 事故につながる危険性

クイック・リリース・レバーは、クローズのポジションにあるとき、いかなるコンポーネントにも接触してはいけません。接触していると、締め付け力が不十分になって、ホイールがフォークから外れることがあり、事故を招いて、ライダーの大怪我および/または死亡につながる危険性があります。

クイック・リリース・レバーを閉じた後、レバーの位置を変えたり、回転させたりしないでください。クイック・リリース・レバーがクローズのポジションにあるときに、レバーの位置を変えたり、回転させたりすると、アクスルが緩んで安全性を損ね、事故を招いて、ライダーの大怪我および/または死亡につながる危険性があります。

⚠警告 - 撞伤隐患

快脱杆在处于合拢位置时不得接触任何组件。否则可能导致夹力不足,造成车轮从前叉上脱离,引起撞车事故及骑行者严重受伤甚至死亡。

在合拢快脱杆后,不得重新定位或转动快脱杆。如果重新定位或转动处于合拢位置的快脱杆,则可能导致轴管松动,影响轴管的安全性,从而引起撞车事故及骑行者严重受伤甚至死亡。

Tubeless Valve Stem Installation

Montage des Tubeless-Ventilschafts

Instalación del vástago de válvula en un neumático sin cámara

Installation de la tige de la valve sur pneu tubeless

Installazione degli steli valvole tubeless

De binnenbandloze ventielsteel installeren

Instalação do corpo da válvula dum pneu sem câmara

チューブレス用バルブ・ステムの取り付け

无内胎式气门杆安装



Insert the valve stem through the rim hole so the rubber base is flush with the rim profile.

Führen Sie den Ventilschaft so durch die Bohrung in der Felge, dass der Gummisockel bündig mit dem Felgenprofil abschließt.

Inserte el vástago de la válvula a través del orificio de la llanta, de modo que la goma quede al mismo nivel que el perfil de la llanta.

Install and hand tighten the nut on the valve stem.

Install the tire according to the tire manufacturer's instructions.

Schrauben Sie die Mutter auf den Ventilschaft und ziehen Sie sie von Hand fest.

Bauen Sie den Reifen gemäß den Anweisungen des Reifenherstellers ein.

Instale y apriete con la mano la tuerca sobre el tubo de la válvula.

Instale el neumático siguiendo las instrucciones de su fabricante.

Insérez la tige de la valve dans le trou de la jante de sorte que le caoutchouc vienne affleurer avec le profil de la jante.

Inserire lo stelo della valvola attraverso il foro del cerchione in modo che la base in gomma sia a filo con il profilo del cerchione.

Breng de ventielsteel door het velggat zodat de rubberen onderkant vlak met het velgprofiel is.

Installez et serrez l'écrou à la main sur la tige de la valve.

Installez le pneu conformément aux instructions du fabricant.

Installare e serrare a mano il dado sullo stelo della valvola.

Installare lo pneumatico secondo le istruzioni del produttore dello pneumatico.

Breng de moer aan op het ventiel en draai deze met de hand vast.

Installeer de band volgens de aanwijzingen van de bandfabrikant.



Insira o corpo/tubo da válvula através do orifício no aro de modo que a base de borracha assente bem nivelada no perfil do aro.

リムの断面形状にラバーのベースがきちんと合うように、バルブ・ステムをリム・ホールに挿入します。

将气门杆穿过轮圈孔，使橡胶座与轮圈外廓齐平。

Instale e aperte com a mão a porca no corpo/tubo da válvula.

Instale o pneu de acordo com as instruções do fabricante do pneu.

ナットをバルブ・ステムに取り付け、手で締めます。

タイヤ・メーカーの使用説明書に従って、タイヤを取り付けます。

将螺母安装到气门杆，并用手拧紧螺母。

按照轮胎厂商的说明安装轮胎。

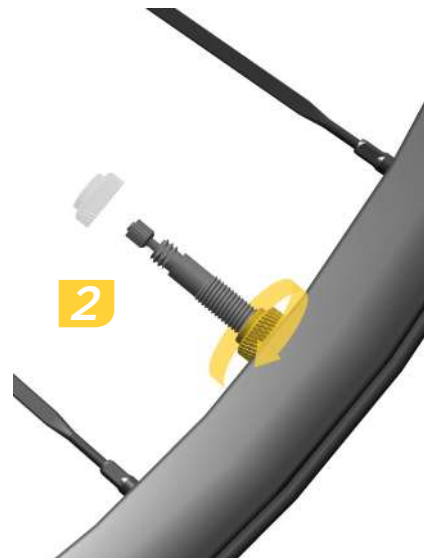
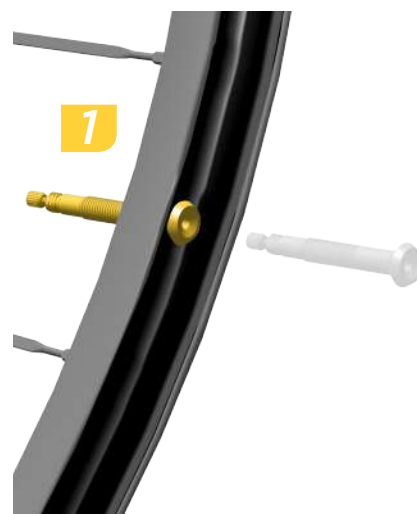
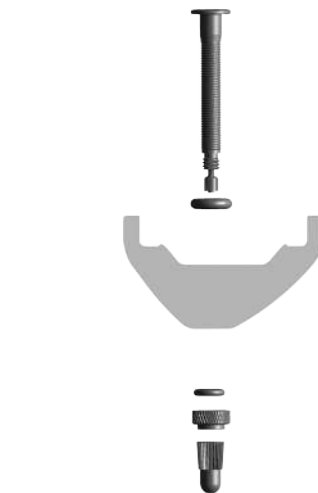

Install
Einbauen
Instalar

Installer
Installare
Monteren

Instalar
取り付け
安装

Axle End Caps Installation

Einbau der Achsen-Endkappen

Instalación de los tapones de eje

Installation des coupelles sur l'axe

Installazione dei cappucci terminali dell'asse

De eindkapjes op de as installeren

Instalação das tampas das pontas do eixo

アクスル・エンド・キャップの取り付け

车轴盖帽安装

1

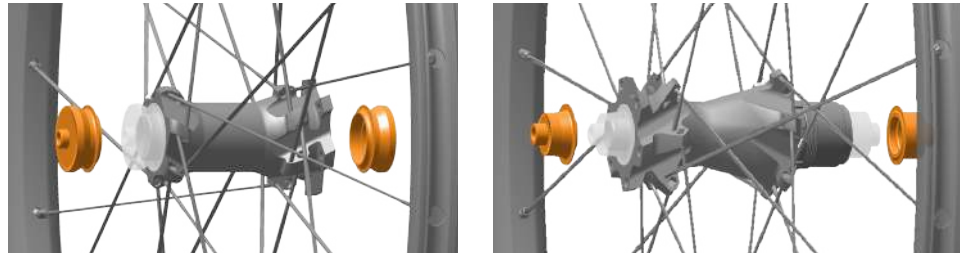

Remove the axle end caps with a non-marring tool, such as pliers with plastic jaws or a bench vise with aluminum soft jaws.

NOTICE

The use of metal tools can damage the end cap surface finish.

Retirez les coupelles situées aux deux extrémités de l'axe à l'aide d'un outil non-métallique adapté, comme une pince en plastique ou un étau avec des mâchoires en aluminium tendre.

AVIS

L'utilisation d'outils métalliques peut endommager les surfaces des coupelles.

Retire as tampas das pontas do eixo com uma ferramenta que não risque nem morda, tal como um alicate com maxilas de plástico ou um torno com maxilas de alumínio macio.

NOTIFICAÇÃO

O uso de ferramentas metálicas pode danificar o acabamento da superfície das tampas da extremidade do eixo.

Entfernen Sie die Achsen-Endkappen mit einem stumpfen Werkzeug, z. B. eine Zange mit Kunststoffbacken oder ein Schraubstock mit weichen Aluminium-Klemmbacken.

HINWEIS

Metallwerkzeuge können die Oberfläche der Endkappen beschädigen.

Rimuovere i cappucci terminali dell'asse con uno strumento non in grado di provocare danni, come ad esempio pinze con becchi di plastica o una morsa da banco con ganasce morbide in alluminio.

AVVISO

L'uso di utensili metallici può danneggiare la finitura superficiale del cappuccio terminale.

刃がプラスチック製のプライヤーや、硬度の低いアルミ製の口金が付いたベンチバイスなど、損傷が起きにくいツールを使用して、アクスルのエンド・キャップを取り外します。

注意事項

金属製のツールを使用すると、エンド・キャップの表面を損傷することがあります。

Retire las tapas del eje con una herramienta que no arañe, por ejemplo unos alicates de boca de plástico o un tornillo de banco con mordaza blanda de aluminio.

AVISO

Utilizar herramientas metálicas podría dañar el acabado superficial de la tapa del eje.

Verwijder de eindkapjes van de as met een niet beschadigend gereedschap, zoals een tang met kunststof bekken of een bankschroef met zachte aluminium bekken.

MEDEDELING

Het gebruik van metalen gereedschap kan het oppervlak van de eindkapjes beschadigen.

用非损坏性工具(如:带塑料钳口的钳具或带铝质软钳口的虎钳)卸下车轴盖帽。

注意

使用金属工具会损坏盖帽的表面光洁度。

2

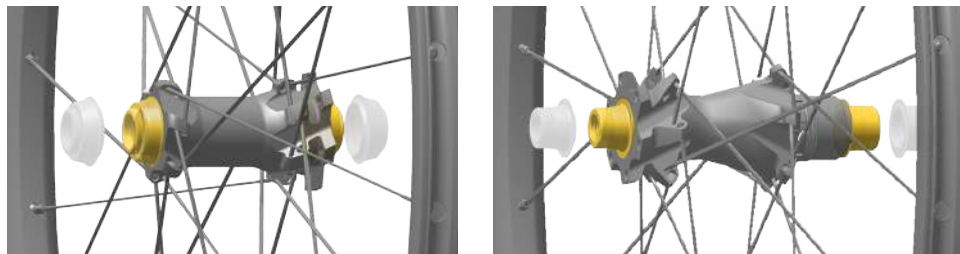

Install the end caps by pressing them onto each end of the axle by hand.

Mettez les coupelles en place à la main en les enfonçant sur les deux extrémités de l'axe.

Instale as tampas das extremidades do eixo pressionando-as com a mão sobre cada uma das extremidades do eixo.

Bringen Sie die Endkappen an, indem Sie sie mit der Hand auf die Enden der Achse drücken.

Installare i cappucci terminali premendoli a mano su ciascuna estremità dell'asse.

アクスルの両端にエンド・キャップを手で押し付けて取り付けます。

Instale las tapas del eje presionándolas con la mano contra cada extremo del eje.

Installeer de eindkapjes door ze met de hand op elk uiteinde van de as te duwen.

用手按压盖帽，将盖帽安装到车轴两端。



Remove/Loosen Retirer/Desserrer Retirar/Desapertar
Entfernen/Lösen Rimuovere/Allentare 取り外し/緩める
Quitar/Aflojar Verwijderen/Losmaken 拆卸/旋松



Install Einbauen Installar
Installare Installare Monteren
Instalar 取り付け 安装

⚠WARNING

Wheels that are not properly seated and secured into the dropouts can disengage from the bike, which can lead to a crash and serious injury and/or death.

⚠AVERTISSEMENT

Si vous roulez avec un vélo dont les roues ne sont pas correctement installées et fixées dans les pattes, les roues peuvent se détacher, ce qui peut provoquer une chute et exposer le cycliste à des risques de blessures graves, voire mortelles.

⚠AVISO

As rodas que não estejam bem assentes e fixadas dentro dos encaixes podem desprender-se da bicicleta, causando um acidente e lesões graves ou mesmo fatais ao ciclista.

⚠WARNUNG

Laufräder, die nicht ordnungsgemäß in den Ausfallenden sitzen und fixiert sind, können sich vom Fahrrad lösen, was zu einem Sturz und schweren oder tödlichen Verletzungen des Fahrers führen kann.

⚠AVVERTENZA

Ruote non correttamente inserite o fissate nei forcellini possono sganciarsi dalla bicicletta, provocando incidenti e gravi lesioni e/o la morte del biker.

⚠警告

ホイールが正しい位置に装着されておらず、ドロップアウト内にしっかり収まっていないと、ホイールが自転車から外れて事故を招き、大怪我および/または死亡につながる危険性があります。

⚠ATENCIÓN

Si se utiliza la bicicleta con las ruedas mal asentadas y fijadas a las punteras, podrían moverse o soltarse de la bicicleta, lo que puede provocar un accidente y ocasionar lesiones graves e incluso mortales al ciclista.

⚠WAARSCHUWING

Wielen die niet juist in de vorkuiteinden zijn geplaatst en bevestigd kunnen van de fiets loskomen, hetgeen kan leiden tot een ongeval en ernstig letsel en/of de dood van de berijder.

⚠警告

车轮如果没有正确没入钩爪并固定,就可能从自行车上脱落,导致撞车、骑行者严重受伤甚至死亡。

Install the wheel into the dropouts. The wheel axle must be seated in the dropouts, making firm contact on both sides.

Install the thru axle into the wheel and fork according to the manufacturer's instructions.

Setzen Sie das Laufrad in die Ausfallenden ein. Die Nabenachse muss vollständig in den Ausfallenden sitzen und an beiden Seiten fest an den Ausfallenden anliegen.

Bauen Sie die Steckachse gemäß den Anweisungen des Herstellers in das Laufrad und die Gabel ein.

Instale la rueda en las punteras de la horquilla. El eje de la rueda debe quedar asentado en las punteras, haciendo buen contacto por ambos lados.

Instale el eje pasante en la rueda y en la horquilla, siguiendo las instrucciones del fabricante.

Installez la roue dans les pattes de fixation. L'axe de la roue doit être complètement engagé dans les pattes et doit les toucher des deux côtés.

Installez l'axe traversant dans la roue et la fourche conformément aux instructions du fabricant.

Installare la ruota nei forcellini. L'asse della ruota deve essere alloggiato nei forcellini, a contatto saldo con entrambi i lati.

Installare l'asse passante nella ruota e nella forcella secondo le istruzioni del produttore.

Installeer het wiel in de vorkuiteinden. De wielas moet juist in de vorkuiteinden worden geplaatst en stevig contact met beide zijden maken.

Installeer de doorvoeras in het wiel en de vork volgens de aanwijzingen van de fabrikant.

Instale a roda nos encaixes. O eixo da roda tem que estar assente nos encaixes, fazendo contacto firme dos dois lados.

Instale o eixo de atravessamento através da roda e do garfo, seguindo as instruções do seu fabricante.

ホイールをドロップアウトに取り付けます。ホイール・アクスルをドロップアウトにしっかりと収め、アクスルがドロップアウトの両側にきちんと接するようにします。

メーカーの使用説明書に従って、スルー・アクスルをホイールとフォークに取り付けます。

将车轮安装到钩爪中。轮轴必须没入钩爪中, 稳稳抵触两侧。

按照厂商的说明将插轴安装到车轮和前叉中。

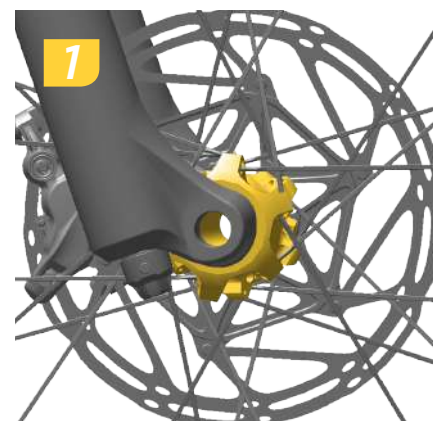
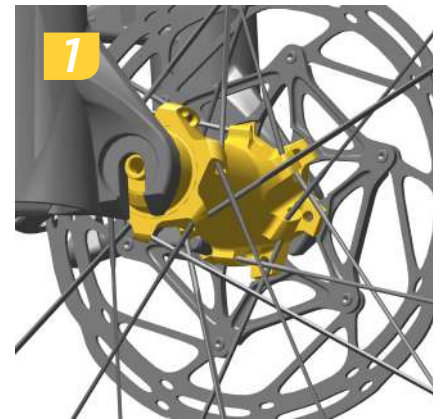

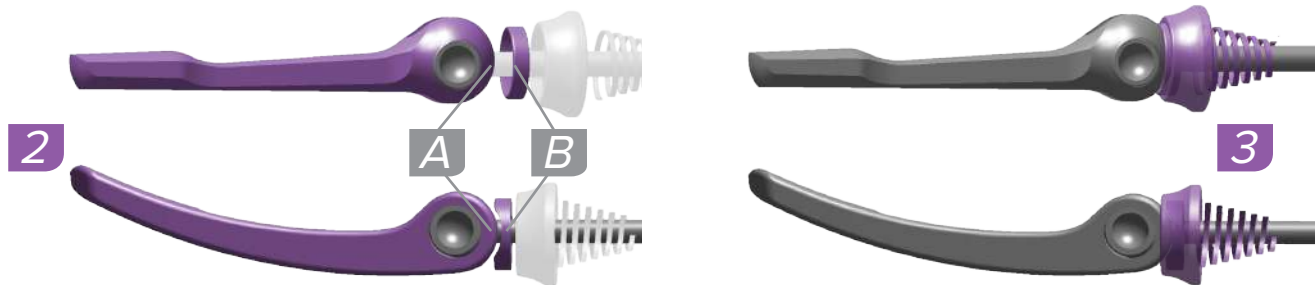

Align the lever (A) with the curved surface of the cam bushing (B).

⚠️WARNING - CRASH HAZARD

Misalignment of the lever and cam bushing can cause damage to the parts and can result in insufficient clamping force while the lever is closed. A damaged cam bushing or lever may require higher lever clamping force which may result in insufficient wheel retention. Do not deviate from the installation procedure to reduce force required to close the lever as this will result in insufficient wheel retention.

Richten Sie den Hebel (A) auf die Rundung in der Lagerbuchse (B) aus.

⚠️AVVERTENZA - PERICOLO DI INCIDENTE

Wenn der Hebel und die Lagerbuchse falsch ausgerichtet sind, können die Teile beschädigt werden, sodass der Hebel in geschlossener Stellung nicht mehr genug Spannkraft erzeugt. Beschädigte Lagerbuchsen oder Hebel können dazu führen, dass eine höhere Spannkraft benötigt wird, sodass das Laufrad nicht richtig fixiert wird. Befolgen Sie das Einbauverfahren und reduzieren Sie nicht die Kraft, die zum Schließen des Schnellspannhebels benötigt wird. Andernfalls wird das Laufrad nicht sicher fixiert.

Alinee la palanca (A) con la superficie curvada del casquillo de la leva (B).

⚠️ATENCIÓN - RIESGO DE ACCIDENTE

Una mala alineación entre la palanca y el casquillo de la leva puede provocar daños en esos componentes, en cuyo caso la fuerza de agarre con la palanca en la posición de cierre podría resultar insuficiente. Si la palanca o el casquillo de la leva están dañados, puede que necesite una mayor fuerza de agarre de la palanca, en cuyo caso la rueda no quedará bien retenida. No se desvíe del procedimiento de instalación indicado en un intento de reducir la fuerza necesaria para cerrar la palanca, ya que con ello conseguirá que la rueda no quede bien retenida.

Alignez le levier (A) avec la surface incurvée de la bague de la came (B).

⚠️AVVERTISSEMENT - RISQUE DE CHUTE

Un mauvais alignement du levier avec la bague de la came peut endommager les pièces et provoquer une force de serrage insuffisante du levier en position fermée. Avec une bague de la came ou un levier endommagé(e), il faut une plus grande force de serrage pour fermer le levier et cela peut être insuffisant pour fixer la roue solidement. Ne modifiez jamais les procédures d'installation pour réduire la force nécessaire à la fermeture du levier car cela peut être insuffisant pour fixer la roue solidement.

Allineare la leva (A) con la superficie curva della boccola (B) della camma.

⚠️AVVERTENZA: PERICOLO DI INCIDENTE

Il cattivo allineamento della leva e della boccola della camma può causare danni alle parti con conseguente insufficiente forza di bloccaggio mentre la leva è chiusa. Una boccola della camma o una leva danneggiate possono richiedere una maggiore forza di bloccaggio sulla leva, il che può risultare in una insufficiente ritenzione delle ruote. Non deviare dalla procedura di installazione per ridurre la forza necessaria per chiudere la leva, in quanto questo comporterebbe un'insufficiente ritenzione della ruota.

Breng de hendel (A) op één lijn met het gebogen oppervlak van de nokkenbus (B).

⚠️WAARSCHUWING - GEVAAR OP EEN ONGEVAL

Het verkeerd uitlijnen van de hendel en nokkenbus kan de onderdelen beschadigen, wat kan leiden tot onvoldoende klemkracht wanneer de hendel gesloten is. Een beschadigde nokkenbus of hendel kan meer klemkracht vergen om de hendel te sluiten waardoor het wiel onvoldoende wordt vastgezet. Wijk niet af van de installatieprocedure om de kracht nodig voor het sluiten van de hendel te verlagen, het wiel zal onvoldoende worden vastgezet.

Alinhe a alavanca (A) com a superfície encurvada da chumaceira da came (B).

⚠️AVISO - PERIGO DE ACIDENTE

Um mau alinhamento da alavanca e da chumaceira da came pode causar danos às peças e pode resultar em insuficiente tensão de aperto quando a alavanca estiver fechada. Uma chumaceira da came ou uma alavanca danificada pode precisar de uma maior força para fechar a alavanca, o que pode resultar em insuficiente retenção da roda. Não se desvie do procedimento de instalação para reduzir a força necessária para fechar a alavanca, porque isto resultará em insuficiente retenção da roda.

レバー (A) を、カム・ブッシングのカーブ面 (B) にきちんと揃えます。

⚠️警告 - 事故につながる危険性

レバーとカム・ブッシングの位置がきちんと揃っていない場合は部品が損傷する可能性があります。レバーが閉じているときに、締め付け力が不十分になることがあります。カム・ブッシングまたはレバーが損傷すると、より強い締め付け力がレバーに必要になり、ホイールのリテンションが不十分になることがあります。レバーを閉じる際に必要な力を低減させるために、通常の取り付け手順以外の方法を行うことはしないでください。ホイールのリテンションが不十分になります。

将快脱杆 (A) 与凸轮衬套的曲面 (B) 对齐。

⚠️警告-撞伤隐患

快脱杆与凸轮衬套未对齐可能会导致部件损坏, 在快脱杆闭合时使杆体夹力不足。如果凸轮衬套或杆体损坏, 则可能需要更大的杆体夹力, 进而导致车轮不够紧固。请勿违反安装程序减少闭合杆体所需的力道, 因为这会导致车轮不够紧固。



Adjust
Einstellen
Ajustar

Régler
Regolare
Afstellen

Ajustar
調節
調整

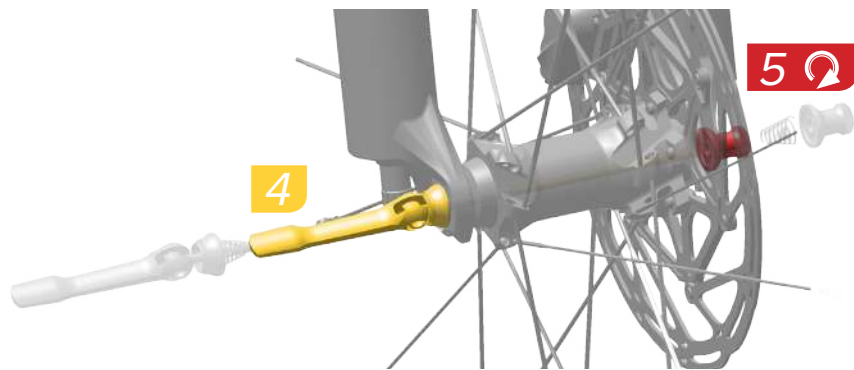

Insert the quick release axle through the drive side of the hub. With the lever in the open position, push and hold the lever cam and nut against the drive side fork dropout. Thread the adjusting nut onto the axle by hand until the hub contacts the dropout. The adjusting nut must be threaded clockwise a minimum of four full turns on the axle. With the lever oriented upward, close the lever parallel with the fork leg, away from the ground.

Führen Sie die Schnellspannachse durch die Antriebsseite der Nabe ein. Während sich der Hebel in der offenen Position befindet, drücken Sie die Hebelbuchse und Mutter gegen das Gabel-Ausfallende auf der Antriebsseite. Schrauben Sie die Einstellmutter von Hand auf die Achse, bis die Nabe das Ausfallende berührt. Die Einstellmutter muss mindestens um vier volle Umdrehungen im Uhrzeigersinn auf die Achse geschraubt werden. Schließen Sie den nach oben ausgerichteten Hebel parallel zur Gabel vom Boden weg weisend.

Inserte el eje de desmontaje rápido por el lado motriz del buje. Con la palanca en posición abierta, presione y mantenga sujeta la leva de la palanca y la tuerca contra la puntera de la horquilla del lado motriz. Enrosque a mano al eje la tuerca de ajuste, hasta que el buje toque la puntera. La tuerca de ajuste debe quedar enroscada al eje un mínimo de cuatro vueltas completas en sentido horario. Con la palanca orientada hacia arriba, ciérrela dejándola paralela al brazo de la horquilla, en dirección contraria al suelo.

Insérez l'axe du blocage rapide dans le moyeu situé du côté de la chaîne. Avec le levier en position ouverte, poussez et maintenez la came du levier et l'écrou contre la patte de fixation de la fourche située du côté de la chaîne. Vissez à la main l'écrou de réglage sur l'axe jusqu'à ce que le moyeu touche la patte de fixation. L'écrou de réglage doit être vissé sur l'axe dans le sens des aiguilles d'une montre d'au moins quatre tours complets. Une fois le levier relevé, rabattez-le en position fermée de manière à ce qu'il soit parallèle au bras de la fourche, en le remontant vers le haut.

Inserire l'asse a sgancio rapido attraverso il lato di guida del mozzo. Con la leva in posizione aperta, spingere e trattenere la camma della leva e il dado contro il forcellino sul lato di guida. Avvitare a mano il dado di regolazione sull'asse fino a che il mozzo non tocca il forcellino. Il dado di regolazione deve essere avvitato in senso orario di un minimo di quattro giri completi sull'asse. Con la leva orientata verso l'alto, chiudere la leva parallelamente con lo stelo della forcella, lontano dal terreno.

Breng de spanas door de aandrijfzijde van de naaf. Met de hendel in de open positie, duw en houd de hendelnok en moer tegen het vorkuiteinde aan aandrijfzijde. Draai de borgmoer met de hand op de as vast totdat de naaf contact maakt met het uiteinde. Draai de borgmoer met minstens vier volledige omwentelingen op de as vast. Met de hendel omhoog gericht, sluit de hendel evenwijdig met het vorkbeen en weg van de grond verder af.

Insira o eixo do desprendimento rápido através do lado do cubo com cremalheiras. Com a alavanca na posição aberta, empurre e segure a came e a porca da alavanca contra o encaixe do lado com cremalheiras. Enrosque a porca de ajuste no eixo com a mão até que o cubo entre em contacto com o encaixe. A porca de ajuste tem que ser enroscada no eixo no sentido dos ponteiros do relógio pelo menos quatro voltas. Com a alavanca orientada para cima, feche a alavanca de modo que fique paralela com o braço do garfo, afastada do solo.

クイック・リリース・アクスルを、ハブのドライブ側に挿入します。レバーをオープンポジションにして、レバーのカムとナットを、ドライブ側のフォークのドロップアウトに押しつけて保持します。調節ナットをアクスルに手で回し入れ、ハブがドロップアウトに接触するようにします。調節ナットは右に回し、アクスルに最低4回転分かみ合わせる必要があります。レバーを縦にして、地面から逆方向にし、フォーク・レッグと平行になるようにレバーを閉じます。

将快脱轴插入轮毂的传动侧。让杆体处于打开位置，同时推动杆体凸轮使之抵住传动侧前叉钩爪并握住。用手将调节螺母旋入快脱轴，直至螺母接触到钩爪。必须将调节螺母顺时针旋入快脱轴至少4整圈。将杆体向上合拢，使之与前叉管平行，远离地面。

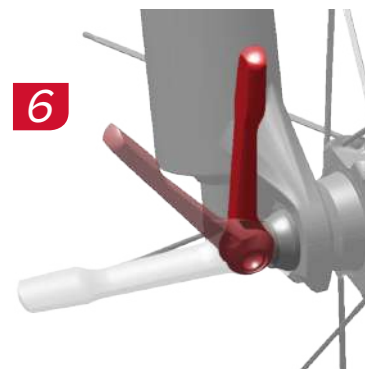

Install
Einbauen
Instalar

Installer
Installare
Monteren

Instalar
取り付け
安装



Torque
Drehmoment
Par de apriete

Serrage
Coppia
Aandraaimoment

Momento de torção
締め付け
扭緊

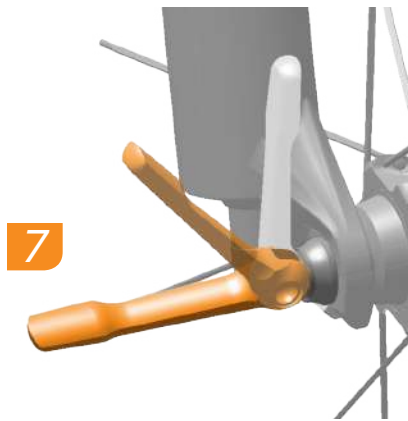

Clamping force is sufficient if the lever leaves an imprint on your hand and the adjusting nut is engaged with at least 4 threads on the axle. To increase clamping force, open the lever and turn the adjusting nut clockwise. Close the lever to recheck clamping force. Repeat until the clamping force is sufficient, then close the lever. If further attempts to center align the wheel fail, consult a professional bicycle mechanic.

Die Spannkraft ist ausreichend, wenn der Hebel auf Ihrer Handfläche einen Abdruck hinterlässt und mindestens 4 Gewindegänge der Einstellmutter auf der Schnellspannachse fassen. Um die Spannkraft zu erhöhen, öffnen Sie den Hebel und drehen Sie die Einstellmutter im Uhrzeigersinn. Schließen Sie den Schnellspannhebel, um die Spannkraft erneut zu prüfen. Wiederholen Sie den Vorgang, bis die Spannkraft ausreicht, und schließen Sie dann den Hebel. Wenn sich das Laufrad auch nach weiteren Versuchen nicht mittig ausrichten lässt, wenden Sie sich an einen Fahrradmechaniker.

La fuerza de agarre será suficiente si la palanca le deja huella en la mano y la tuerca de ajuste queda enroscada al eje un mínimo de 4 vueltas de rosca. Para aumentar la fuerza de agarre, abra la palanca y gire la tuerca de ajuste en sentido horario. Cierre la palanca para volver a comprobar la fuerza de agarre. Repita el procedimiento hasta que la fuerza de agarre sea suficiente, y cierre entonces la palanca. Si después de varios intentos no consigue alinear la rueda, consulte con un mecánico de bicicletas profesional.

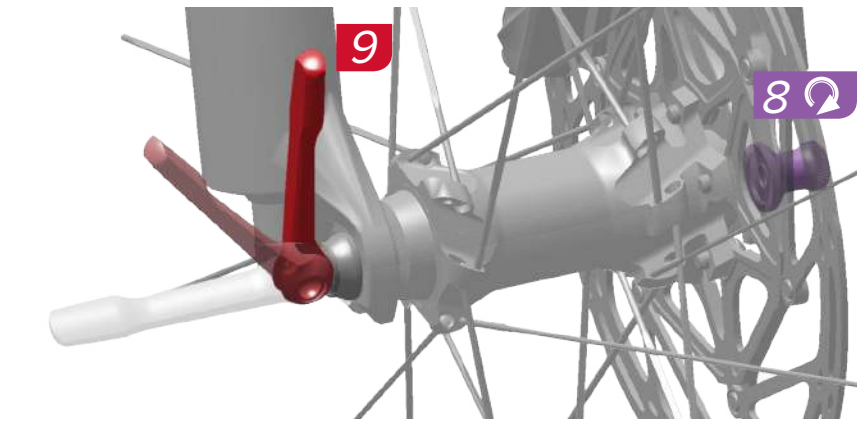

La force de serrage est suffisante lorsque le levier laisse une marque dans la paume de votre main et que l'écrou de réglage est engagé sur le filetage de l'axe d'au moins 4 tours. Pour augmenter la force de serrage, mettez le levier en position ouverte puis tournez l'écrou de réglage dans le sens des aiguilles d'une montre. Rabattez le levier en position fermée afin de vérifier à nouveau la force de serrage. Répétez l'opération jusqu'à ce que la force de serrage soit suffisante, puis rabattez le levier en position fermée. Si vous ne parvenez toujours pas à centrer la roue correctement, consultez un mécanicien vélo professionnel.

La forza di bloccaggio della leva è sufficiente se la stessa lascia un'impronta sulla mano e il dado di regolazione è inserito con almeno 4 filettature sull'asse. Per aumentare la forza di bloccaggio, aprire la leva e ruotare il dado di regolazione in senso orario. Chiudere la leva per ricontrollarne la forza di bloccaggio. Ripetere l'operazione fino al raggiungimento di un grado di forza di bloccaggio sufficiente, quindi chiudere la leva. Se si tenta di allineare ulteriormente la ruota senza successo, consultare un meccanico professionista per biciclette.

De klemkracht is voldoende als de hendel een afdruck in uw hand achterlaat en na minstens 4 volledige omwentelingen van de borgmoer op de as. Om de klemkracht te verhogen, open de hendel en draai de borgmoer met de klok mee. Sluit de hendel om de klemkracht opnieuw te controleren. Herhaal totdat de klemkracht voldoende is en sluit vervolgens de hendel. Raadpleeg een professionele fietsenmaker indien het wiel niet perfect kan worden gecentreerd.

A tensão de aperto da alavanca será suficiente se a alavanca deixar uma marca na sua mão e se houver pelo menos 4 fios de rosca da porca de ajuste apertados no eixo. Para aumentar a tensão de aperto da alavanca, abra a alavanca e rode a porca de ajuste no sentido dos ponteiros do relógio. Feche a alavanca para voltar a verificar a tensão na alavanca. Repita até que a tensão de aperto seja suficiente e depois feche a alavanca. Se falharem novas tentativas de alinhar a roda de forma adequada centrando-a, deverá consultar um mecânico profissional de bicicletas.

レバーの跡が手に付けば、締め付け力は十分です。また、調節ナットのアクスルへのかみ合わせは、最低4回転必要です。締め付け力を上げるには、レバーを開いて調節ナットを右に回します。レバーを閉じて、締め付け力をチェックします。締め付け力が十分になるまでこの作業を繰り返し、その後レバーを閉じます。ホイールを中心に位置させるためのホイールの調整がうまくいかない場合は、専門の自転車整備士にご相談ください。

如果杆体在您手上留下印痕，且调节螺母在轴上旋入至少4圈螺纹，则说明杆体已充分夹紧。如需增加夹力，请打开杆体，顺时针旋转调节螺母。合拢快脱杆以再次检查夹力。重复操作直至充分夹紧，然后合拢杆体。如果进一步尝试对齐后，车轮仍未在车架的正中心位置，则应咨询专业的自行车技师。



Remove/Loosen Retirer/Desserrer Retirar/Desapertar
Entfernen/Lösen Rimuovere/Allentare 取り外し/緩める
Quitar/Aflojar Verwijderen/Losmaken 拆卸/旋松



Adjust Einstellen Ajustar

Régler Regolare Aftellen

Ajustar 調節



Torque Drehmoment Serrage Coppia Momento de torção
Par de apriete Aandraaimoment 締め付け
扭矩

Wheels with Disc Brakes

Laufräder mit Scheibenbremse
Ruedas con frenos de disco

Roues équipées de freins à disque
Ruote con freni a disco
Wielen met schijfremmen

Rodas com travões de disco
ディスク・ブレーキ付きのホイール
使用盘式刹车的车轮

The rotor must be centered in the caliper. If the wheel is installed properly and the rotor is not centered, consult your brake manufacturer's instructions to align the caliper.

Die Bremsscheibe muss im Bremssattel zentriert sein. Wenn das Laufrad ordnungsgemäß eingebaut ist und die Bremsscheibe nicht mittig sitzt, lesen Sie in der Anleitung des Bremsenherstellers nach, wie Sie den Bremssattel ausrichten.

El rotor debe quedar centrado en la pinza. Si la rueda está bien instalada pero el rotor no queda centrado, consulte las instrucciones del fabricante del freno para alinear la pinza.

Le disque de frein doit être centré dans l'étrier. Si la roue est installée correctement mais que le disque de frein n'est pas centré, veuillez vous reporter aux instructions du fabricant des freins pour savoir comment aligner l'étrier.

Il rotore deve essere centrato nella pinza. Se la ruota è installata correttamente e il rotore non è centrato, consultare le istruzioni del produttore dei freni per allineare la pinza.

De rotor moet zich in het midden van de remklauw bevinden. Als het wiel juist is geïnstalleerd en de rotor bevindt zich niet in het midden, raadpleeg de gebruiksaanwijzing van uw remfabrikant om de remklauw op één lijn te brengen.

O rotor tem que ficar centrado na maxila. Se a roda estiver instalada correctamente e o rotor não ficar centrado, consulte as instruções do fabricante do seu travão para alinhar a maxila.

ローターをキャリパーの中心に位置させなければなりません。ホイールが正しく取り付けられているにもかかわらず、ローターが中心に位置していない場合は、ブレーキメーカーの使用説明書に従ってキャリパーの位置を調整してください。

刹车碟必须位于卡钳的正中间。如果车轮安装正确但刹车碟没有位于正中间,则参阅您的刹车厂商说明并将卡钳对齐。

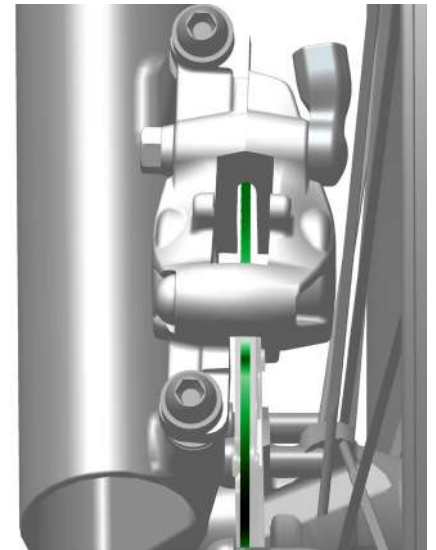

Rear Wheel Installation

Einbau des Hinterrads

Instalación de la rueda trasera

Installation de la roue arrière

Installazione della ruota posteriore

Het achterwiel installeren

Instalação da roda traseira

リア・ホイールの取り付け

后轮安装

⚠WARNING

Wheels that are not properly seated and secured into the dropouts can disengage from the bike, which can lead to a crash and serious injury and/or death.

⚠AVERTISSEMENT

Si vous roulez avec un vélo dont les roues ne sont pas correctement installées et fixées dans les pattes, les roues peuvent se détacher, ce qui peut provoquer une chute et exposer le cycliste à des risques de blessures graves, voire mortelles.

⚠AVISO

As rodas que não estejam bem assentes e fixadas dentro dos eixos podem desprender-se da bicicleta, causando um acidente e lesões graves ou mesmo fatais ao ciclista.

⚠WARNUNG

Laufräder, die nicht ordnungsgemäß in den Ausfallenden sitzen und fixiert sind, können sich vom Fahrrad lösen, was zu einem Sturz und schweren oder tödlichen Verletzungen des Fahrers führen kann.

⚠AVVERTENZA

Ruote non correttamente inserite o fissate nei forcellini possono sganciarsi dalla bicicletta, provocando incidenti e gravi lesioni e/o la morte del biker.

⚠警告

ホイールが正しい位置に装着されておらず、ドロップアウト内にしっかり取まっていないと、ホイールが自転車から外れて事故を招き、大怪我および/または死亡につながる危険性があります。

⚠ATENCIÓN

Si se utiliza la bicicleta con las ruedas mal asentadas y fijadas a las punteras, podrían moverse o soltarse de la bicicleta, lo que puede provocar un accidente y ocasionar lesiones graves e incluso mortales al ciclista.

⚠WAARSCHUWING

Wielen die niet juist in de vorkuiteinden zijn geplaatst en bevestigd kunnen van de fiets loskomen, hetgeen kan leiden tot een ongeval en ernstig letsel en/of de dood van de berijder.

⚠警告

车轮如果没有正确投入钩爪并固定,就可能从自行车上脱落,导致撞车、骑行人员严重受伤甚至死亡。

X-Horizon™ Rear Derailleur:

Pull down on the derailleur cage and press the Cage Lock™ button to lock it.

Dérailleur arrière

X-Horizon™: tirez la chape du dérailleur vers le bas puis appuyez sur le bouton Cage Lock™ pour verrouiller le dérailleur.

Derailleur traseiro

X-Horizon™: Puxe para baixo a caixa do derailleur e carregue no botão Cage Lock™ (tranca da armação) para a trancar.

X-Horizon™-Schaltwerk:

Ziehen Sie den Schaltwerk Käfig nach unten und drücken Sie den Cage Lock™-Knopf, um den Käfig zu verriegeln.

Deragliatore posteriore

X-Horizon™: Tirare verso il basso sulla gabbia del deragliatore e premere il pulsante Cage Lock™ per bloccarlo.

X-Horizon™リア・ディレラー: ディレラーのケージを押し下げ、Cage Lock™ ボタンを押してディレラーをロックします。

Desviador trasero

X-Horizon™: Tire hacia abajo de la jaula del desviador y presione el botón Cage Lock™ para bloquearla.

X-Horizon™ -

achterderailleur: Trek de derailleur omlaag en druk op de Cage Lock™ knop om hem vast te zetten.

X-Horizon™ 后变速器: 向下拉变速器导板,并按压 Cage Lock™ 按钮以锁定变速器导板。

For other rear derailleurs, pull back and down and then proceed to step 3.

Pour tous les autres dérailleurs arrière, tirez vers l'arrière et vers le bas puis passez à l'étape 3.

Para outros derailleurs traseiros, puxe para trás e para baixo e depois faça o passo 3.

Bei anderen Modellen ziehen Sie das Schaltwerk nach hinten und unten und fahren Sie dann mit Schritt 3 fort.

Per altri deragliatori posteriori, tirare indietro e verso il basso, quindi procedere al punto 3.

その他のリア・ディレラーの場合は、後ろに引いてから押し下げ、次の手順3に進みます。

Para los otros desviadores traseros, tire hacia atrás y hacia abajo y continúe con el paso 3.

Voor andere achterderailleurs, trek achteruit en omlaag, en ga vervolgens naar stap 3.

对于其他后变速器,则向后向下拉,然后进行第3步。

Cage Lock™

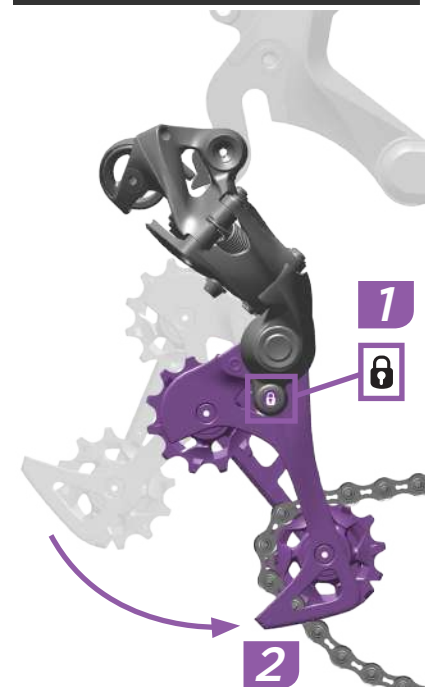

Adjust
Einstellen
Ajustar

Régler
Regolare
Atstellen

Ajustar
調節
調整

Install the wheel into the dropouts so that the chain wraps around the smallest cog of the cassette.

Through axle hubs: Install the through axle into the hub and frame according to the axle manufacturer's instructions.

Setzen Sie das Laufrad so in die Ausfallenden ein, dass die Kette den kleinsten Zahnkranz der Kassetten umschließt.

Naben mit Steckachse: Montieren Sie die Steckachse gemäß den Anweisungen des Achsenherstellers in der Nabe und im Rahmen.

Instale la rueda en las punteras de modo que la cadena rodee el piñón más pequeño del casete.

Bujes de eje pasante: Instale el eje pasante en el buje y en el cuadro, siguiendo las instrucciones del fabricante del eje.

X-Horizon™ Rear Derailleur: Push forward on the rear derailleur to release the Cage Lock™ and return it to its original position.

X-Horizon™-Schaltwerk: Schieben Sie das Schaltwerk nach vorne, um die Cage Lock™-Sperre freizugeben und das Schaltwerk zurückfedern zu lassen.

Desviador trasero X-Horizon™: Empuje hacia adelante el desviador trasero para liberar el bloqueo de la jaula Cage Lock™ y vuelva a dejarlo en su posición original.

Installez la roue dans les pattes de fixation de manière à ce que la chaîne s'enroule autour du plus petit pignon de la cassette.

Moyeux à axe traversant : installez l'axe traversant dans le moyeu et le cadre conformément aux instructions du fabricant de l'axe.

Installare la ruota nei forcellini in modo tale che la catena si avvolga attorno al più piccolo pignone della cassetta.

Mozzi con asse passante: Installare l'asse passante nel mozzo e nel telaio secondo le istruzioni del produttore dell'asse.

Installeer het wiel in de uiteinden zodat de ketting rond het kleinste tandwiel van de cassette wordt gewikkeld.

Doorvoerasnaven: Installeer de doorvoeras in de naaf en het frame volgens de aanwijzingen van de asfabrikant.

Dérailleur arrière X-Horizon™ : poussez le dérailleur arrière vers l'avant pour désengager le Cage Lock™ et permettre au dérailleur de retrouver sa position initiale.

Deragliatore posteriore X-Horizon™: Spingere in avanti sul deragliatore posteriore per rilasciare il Cage Lock™ e riportarlo alla posizione originale.

X-Horizon™ achterderailleur: Duw de achterderailleur naar voren om de Cage Lock™ te ontgrendelen zodat deze naar zijn originele positie terugkeert.

Instale a roda nos encaixes de modo que a corrente fique a abraçar em volta do carreto mais pequeno da cassetete.

Cubos com eixo de atravessamento: Instale o eixo de atravessamento através da roda e do garfo, seguindo as instruções do seu fabricante.

ドロップアウトにホイールを取り付け、カセットの最も小さいコグのまわりにチェーンが巻きつくようにします。

スルー・アクスル対応ハブ: アクスル・メーカーの使用説明書に従って、スルー・アクスルをハブとフレームに取り付けます。

将车轮安装到勾爪中,使链条包围在飞轮最小的链齿上。

插轴轮毂:按照车轴厂商的说明将插轴安装到轮毂和车架中。

Derailleur traseiro X-Horizon™: Empurre para a frente o derailleur traseiro para soltar o Cage Lock™ (tranca da armação) e faça-o regressar à sua posição original.

X-Horizon™リア・ディレラー: リア・ディレラーを前に押ししてCage Lock™を解除し、その後、ディレラーを元の位置に戻します。

X-Horizon™后变速器: 向前推后变速器以打开Cage Lock™, 并将其恢复到原始位置。

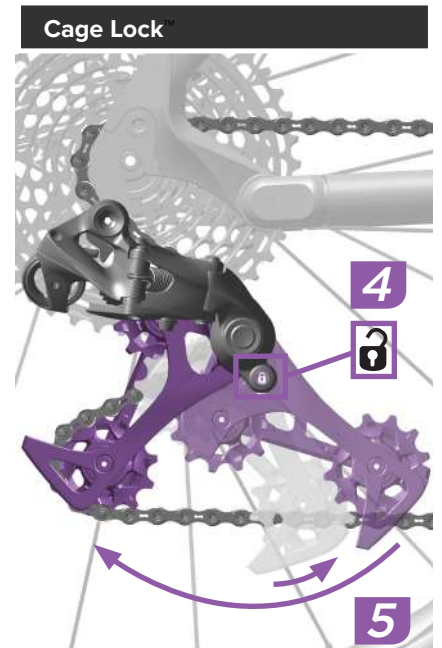

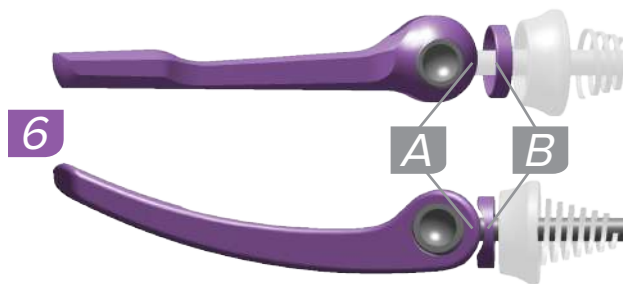

Align the lever (A) with the curved surface of the cam bushing (B).

⚠WARNING - CRASH HAZARD

Misalignment of the lever and cam bushing can cause damage to the parts and can result in insufficient clamping force while the lever is closed. A damaged cam bushing or lever may require higher lever clamping force which may result in insufficient wheel retention. Do not deviate from the installation procedure to reduce force required to close the lever as this will result in insufficient wheel retention.

Richten Sie den Hebel (A) auf die Rundung in der Lagerbuchse (B) aus.

⚠WARNUNG - UNFALLGEFAHR

Wenn der Hebel und die Lagerbuchse falsch ausgerichtet sind, können die Teile beschädigt werden, sodass der Hebel in geschlossener Stellung nicht mehr genug Spannkraft erzeugt. Beschädigte Lagerbuchsen oder Hebel können dazu führen, dass eine höhere Spannkraft benötigt wird, sodass das Laufrad nicht richtig fixiert wird. Befolgen Sie das Einbauverfahren und reduzieren Sie nicht die Kraft, die zum Schließen des Schnellspannhebels benötigt wird. Andernfalls wird das Laufrad nicht sicher fixiert.

Alinee la palanca (A) con la superficie curvada del casquillo de la leva (B).

⚠ATENCIÓN - RIESGO DE ACCIDENTE

Una mala alineación entre la palanca y el casquillo de la leva puede provocar daños en esos componentes que reduzcan la fuerza de agarre que ejerce la palanca en la posición de cierre. Si la palanca o el casquillo de la leva están dañados, puede que necesite una mayor fuerza de agarre de la palanca, en cuyo caso la rueda no quedará bien retenida. No se desvíe del procedimiento de instalación indicado en un intento de reducir la fuerza necesaria para cerrar la palanca, ya que con ello conseguirá que la rueda no quede bien retenida.



Alignez le levier (A) avec la surface incurvée de la bague de la came (B).

⚠AVERTISSEMENT - RISQUE DE CHUTE

Un mauvais alignement du levier avec la bague de la came peut endommager les pièces et provoquer une force de serrage insuffisante du levier en position fermée. Avec une bague de la came ou un levier endommagé(e), il faut une plus grande force de serrage pour fermer le levier et cela peut être insuffisant pour fixer la roue solidement. Ne modifiez jamais les procédures d'installation pour réduire la force nécessaire à la fermeture du levier car cela peut être insuffisant pour fixer la roue solidement.

Allineare la leva (A) con la superficie curva della boccola (B) della camma.

⚠AVVERTENZA: PERICOLO DI INCIDENTE

Il cattivo allineamento della leva e della boccola della camma può causare danni alle parti con conseguente insufficiente forza di bloccaggio mentre la leva è chiusa. Una boccola della camma o una leva danneggiate possono richiedere una maggiore forza di bloccaggio sulla leva, il che può risultare in una insufficiente ritenzione delle ruote. Non deviare dalla procedura di installazione per ridurre la forza necessaria per chiudere leva, in quanto questo comporterebbe un'insufficiente ritenzione della ruota.

Breng de hendel (A) op één lijn met het gebogen oppervlak van de nokkenbus (B).

⚠WAARSCHUWING - GEVAAR OP EEN ONGEVAL

Het verkeerd uitlijnen van de hendel en nokkenbus kan de onderdelen beschadigen, wat kan leiden tot onvoldoende klemkracht wanneer de hendel gesloten is. Een beschadigde nokkenbus of hendel kan meer klemkracht vergen om de hendel te sluiten waardoor het wiel onvoldoende wordt vastgezet. Wijk niet af van de installatieprocedure om de kracht nodig voor het sluiten van de hendel te verlagen, het wiel zal onvoldoende worden vastgezet.

Alinhe a alavanca (A) com a superfície encurvada da chumaceira da came (B).

⚠AVISO - PERIGO DE ACIDENTE

Um mau alinhamento da alavanca e da chumaceira da came pode causar danos às peças e pode resultar em insuficiente tensão de aperto quando a alavanca estiver fechada. Uma chumaceira da came ou uma alavanca danificada pode precisar de uma maior força para fechar a alavanca, o que pode resultar em insuficiente retenção da roda. Não se desvie do procedimento de instalação para reduzir a força necessária para fechar a alavanca, porque isto resultará em insuficiente retenção da roda.

レバー (A) を、カム・ブッシングのカーブ面 (B) にきちんと揃えます。

⚠警告 - 事故につながる危険性

レバーとカム・ブッシングの位置がきちんと揃っていない場合は部品が損傷する可能性があります。レバーが閉じているときに、締め付け力が不十分になることがあります。カム・ブッシングまたはレバーが損傷すると、より強い締め付け力が必要になり、ホイールのリテンションが不十分になることがあります。レバーを閉じる際に必要な力を低減させるために、通常の取り付け手順以外の方法を行うことはしないでください。ホイールのリテンションが不十分になります。

将快脱杆 (A) 与凸轮衬套的曲面 (B) 对齐。

⚠警告 - 撞伤隐患

快脱杆与凸轮衬套未对齐可能会导致部件损坏, 在快脱杆闭合时使杆体夹力不足。如果凸轮衬套或杆体损坏, 则可能需要更大的杆体夹力, 进而导致车轮不够紧固。请勿违反安装程序减少闭合杆体所需的力道, 因为这会导致车轮不够紧固。



Adjust
Einstellen
Ajustar

Régler
Regolare
Afstellen

Ajustar
調節
調整

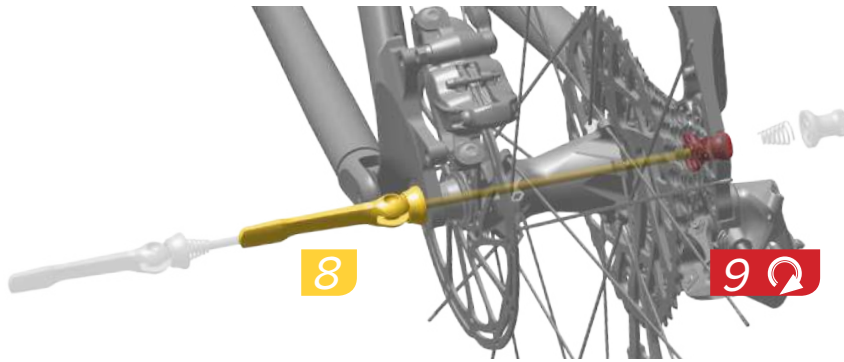

Insert the quick release axle through the non-drive side of the hub. With the lever in the open position, push and hold the lever cam and nut against the non-drive side dropout. Thread the adjusting nut onto the axle by hand until it contacts the dropout. The adjusting nut must be threaded clockwise a minimum of four full turns on the axle. Close the lever toward the rear of the bicycle, parallel to the ground.

Führen Sie die Schnellspannachse durch die Nicht-Antriebsseite der Nabe ein. Während sich der Hebel in der offenen Position befindet, drücken Sie die Hebelbuchse und Mutter gegen das Ausfallende auf der Nicht-Antriebsseite. Schrauben Sie die Einstellmutter von Hand auf die Achse, bis sie das Ausfallende berührt. Die Einstellmutter muss mindestens um vier volle Umdrehungen im Uhrzeigersinn auf die Achse geschraubt werden. Schließen Sie den Hebel parallel zum Boden in Richtung der Hinterseite des Fahrrades.

Inserte el eje de desmontaje rápido por el lado no motriz del buje. Con la palanca en posición abierta, presione y mantenga sujeta la leva de la palanca y la tuerca contra la puntera de la horquilla del lado no motriz. Enrosque a mano al eje la tuerca de ajuste, hasta tocar la puntera. La tuerca de ajuste debe quedar enroscada al eje un mínimo de cuatro vueltas completas en sentido horario. Cierre la palanca en dirección a la parte trasera de la bicicleta, dejándola paralela al suelo.

Insérez l'axe du blocage rapide dans le moyeu par le côté opposé à la chaîne. Avec le levier en position ouverte, poussez et maintenez la came du levier et l'écrou contre la patte de fixation située du côté opposé à la chaîne. À la main, vissez l'écrou de réglage sur l'axe jusqu'à ce qu'il touche la patte de fixation. L'écrou de réglage doit être vissé sur l'axe dans le sens des aiguilles d'une montre d'au moins quatre tours complets. Rabattez le levier en position fermée vers l'arrière du vélo de manière à ce qu'il soit parallèle au sol.

Inserire l'asse a sgancio rapido attraverso il lato non di guida del mozzo. Con la leva in posizione aperta, spingere e trattenerne la camma della leva e il dado contro il forcellino sul lato non di guida. Avvitare a mano il dado di regolazione sull'asse fino a che non sia a contatto con il forcellino. Il dado di regolazione deve essere avvitato in senso orario di un minimo di quattro giri completi sull'asse. Chiudere la leva verso la parte posteriore della bicicletta, parallela al terreno.

Breng de spanas door de niet-aandrijfzijde van de naaf. Met de hendel in de open positie, duw en houd de hendelnok en moer tegen de opening aan niet-aandrijfzijde. Draai de borgmoer met de hand op de as vast totdat het contact maakt met het uiteinde. Draai de borgmoer met minstens vier volledige omwentelingen op de as vast. Sluit de hendel richting de achterkant van de fiets en evenwijdig met de verder af.



Insira o eixo de desprendimento rápido através do lado do cubo oposto às cremalheiras. Com a alavanca na posição aberta, empurre e segure a came e a porca da alavanca contra o encaixe do lado sem cremalheiras. Enrosque a porca de ajuste no eixo com a mão até que ela entre em contacto com o encaixe. A porca de ajuste tem que ser enroscada no eixo no sentido dos ponteiros do relógio pelo menos quatro voltas. Feche a alavanca em direcção à traseira da bicicleta, paralelamente ao solo.

クイック・リリース・アクスルを、ハブの非ドライブ側に挿入します。レバーをオープンポジションにして、レバーのカムとナットを、非ドライブ側のドロップアウトに押しつけて保持します。調節ナットをアクスルに手で回し入れ、ドロップアウトに接触するようにします。調節ナットは右に回し、アクスルに最低4回転分のみ合わせる必要があります。レバーを自転車の後部に向けて、地面と平行になるように閉じます。

將快脫軸插入輪轂的非傳動側。讓杆體處於打開位置，同時推動杆體凸輪使之抵住非傳動側鉤爪並握住。用手將調節螺母旋入快脫軸，直至螺母接觸到鉤爪。必須將調節螺母順時針旋入快脫軸至少4整圈。向自行車後方閉合杆體，與地面平行。



Clamping force is sufficient if the lever leaves an imprint on your hand and the adjusting nut is engaged with at least 4 threads on the axle. To increase clamping force, open the lever and turn the adjusting nut clockwise. Close the lever to recheck clamping force. Repeat until the clamping force is sufficient, then close the lever. If further attempts to center align the wheel fail, consult a professional bicycle mechanic.

Die Spannkraft ist ausreichend, wenn der Hebel auf Ihrer Handfläche einen Abdruck hinterlässt und mindestens 4 Gewindegänge der Einstellmutter auf der Schnellspannachse fassen. Um die Spannkraft zu erhöhen, öffnen Sie den Hebel und drehen Sie die Einstellmutter im Uhrzeigersinn. Schließen Sie den Schnellspannhebel, um die Spannkraft erneut zu prüfen. Wiederholen Sie den Vorgang, bis die Spannkraft ausreicht, und schließen Sie dann den Hebel. Wenn sich das Laufrad auch nach weiteren Versuchen nicht mittig ausrichten lässt, wenden Sie sich an einen Fahrradmechaniker.

La fuerza de agarre será suficiente si la palanca le deja huella en la mano y la tuerca de ajuste queda enroscada al eje un mínimo de 4 vueltas de rosca. Para aumentar la fuerza de agarre, abra la palanca y gire la tuerca de ajuste en sentido horario. Cierre la palanca para volver a comprobar la fuerza de agarre. Repita el procedimiento hasta que la fuerza de agarre sea suficiente, y cierre entonces la palanca. Si después de varios intentos no consigue alinear la rueda, consulte con un mecánico de bicicletas profesional.

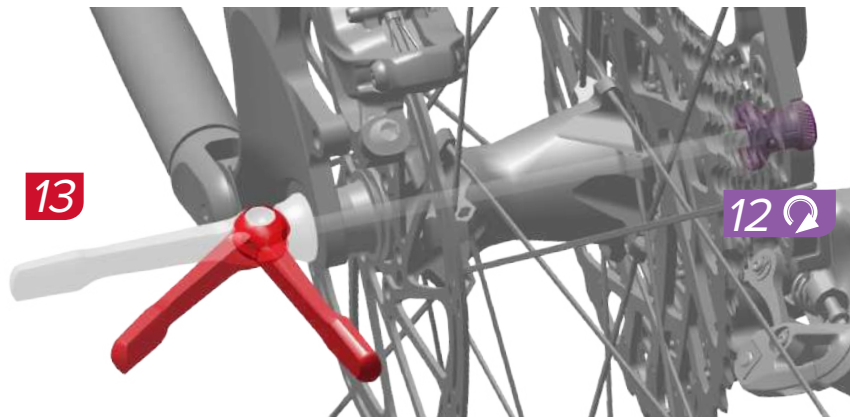

La force de serrage est suffisante lorsque le levier laisse une marque dans la paume de votre main et que l'écrou de réglage est engagé sur le filetage de l'axe d'au moins 4 tours. Pour augmenter la force de serrage, mettez le levier en position ouverte puis tournez l'écrou de réglage dans le sens des aiguilles d'une montre. Rabattez le levier en position fermée afin de vérifier à nouveau la force de serrage. Répétez l'opération jusqu'à ce que la force de serrage soit suffisante, puis rabattez le levier en position fermée. Si vous ne parvenez toujours pas à centrer la roue correctement, consultez un mécanicien vélo professionnel.

La forza di bloccaggio della leva è sufficiente se la stessa lascia un'impronta sulla mano e il dado di regolazione è inserito con almeno 4 filettature sull'asse. Per aumentare la forza di bloccaggio, aprire la leva e ruotare il dado di regolazione in senso orario. Chiudere la leva per ricontrollarne la forza di bloccaggio. Ripetere l'operazione fino al raggiungimento di un grado di forza di bloccaggio sufficiente, quindi chiudere la leva. Se si tenta di allineare ulteriormente la ruota senza successo, consultare un meccanico professionista per biciclette.

De klemkracht is voldoende als de hendel een afdruck in uw hand achterlaat en na minstens 4 volledige omwentelingen van de borgmoer op de as. Om de klemkracht te verhogen, open de hendel en draai de borgmoer met de klok mee. Sluit de hendel om de klemkracht opnieuw te controleren. Herhaal totdat de klemkracht voldoende is en sluit vervolgens de hendel. Raadpleeg een professionele fietsenmaker indien het wiel niet perfect kan worden gecentreerd.

A tensão de aperto da alavanca será suficiente se a alavanca deixar uma marca na sua mão e se houver pelo menos 4 fios de rosca da porca de ajuste apertados no eixo. Para aumentar a tensão de aperto da alavanca, abra a alavanca e rode a porca de ajuste no sentido dos ponteiros do relógio. Feche a alavanca para voltar a verificar a tensão na alavanca. Repita até que a tensão de aperto seja suficiente e depois feche a alavanca. Se falharem novas tentativas de alinhar a roda de forma adequada centrando-a, deverá consultar um mecânico profissional de bicicletas.

レバーの跡が手に付けば、締め付け力は十分です。また、調節ナットのアクスルへのかみ合わせは、最低4回転必要です。締め付け力を上げるには、レバーを開いて調節ナットを右に回します。レバーを閉じて、締め付け力をチェックします。締め付け力が十分になるまでこの作業を繰り返し、その後レバーを閉じます。ホイールを中心に位置させるためのホイールの調整がうまくいかない場合は、専門の自転車整備士にご相談ください。

如果杆体在您手上留下印痕，且调节螺母在轴上旋入至少4圈螺纹，则说明杆体已充分夹紧。如需增加夹力，请打开杆体，顺时针旋转调节螺母。合拢快脱杆以再次检查夹力。重复操作直至充分夹紧，然后合拢杆体。如果进一步尝试对齐后，车轮仍未在车架的正中心位置，则应咨询专业的自行车技师。



Remove/Loosen Retirer/Desserrer Retirar/Desapertar
Entfernen/Lösen Rimuovere/Allentare 取り外し/緩める
Quitar/Aflojar Verwijderen/Losmaken 拆卸/旋松



Adjust Einstellen Ajustar

Régler Regolare Aftellen

Ajustar 調節



Torque Drehmoment Serrage Coppia Momento de torção
Par de apriete Aandraaimoment 締め付け
扭矩

Wheels with Disc Brakes

Laufräder mit Scheibenbremse
Ruedas con frenos de disco

Roues équipées de freins à disque
Ruote con freni a disco
Wielen met schijfremmen

Rodas com travões de disco
ディスク・ブレーキ付きのホイール
使用盘式刹车的车轮

The rotor must be centered in the caliper. If the wheel is installed properly and the rotor is not centered, consult your brake manufacturer's instructions to align the caliper.

Die Bremsscheibe muss im Bremssattel zentriert sein. Wenn das Laufrad ordnungsgemäß eingebaut ist und die Bremsscheibe nicht mittig sitzt, lesen Sie in der Anleitung des Bremsenherstellers nach, wie Sie den Bremssattel ausrichten.

El rotor debe quedar centrado en la pinza. Si la rueda está bien instalada pero el rotor no queda centrado, consulte las instrucciones del fabricante del freno para alinear la pinza.

Le disque de frein doit être centré dans l'étrier. Si la roue est installée correctement mais que le disque de frein n'est pas centré, veuillez vous reporter aux instructions du fabricant des freins pour savoir comment aligner l'étrier.

Il rotore deve essere centrato nella pinza. Se la ruota è installata correttamente e il rotore non è centrato, consultate le istruzioni del produttore dei freni per allineare la pinza.

De rotor moet zich in het midden van de remklauw bevinden. Als het wiel juist is geïnstalleerd en de rotor bevindt zich niet in het midden, raadpleeg de gebruiksaanwijzing van uw remfabrikant om de remklauw op één lijn te brengen.

O rotor tem que ficar centrado na maxila. Se a roda estiver instalada corretamente e o rotor não ficar centrado, consulte as instruções do fabricante do seu travão para alinhar a maxila.

ローターをキャリパーの中心に位置させなければなりません。ホイールが正しく取り付けられているにもかかわらず、ローターが中心に位置していない場合は、ブレーキメーカーの使用説明書に従ってキャリパーの位置を調整してください。

刹车碟必须位于卡钳的正中间。如果车轮安装正确但刹车碟没有位于正中间,则参阅您的刹车厂商说明并将卡钳对齐。

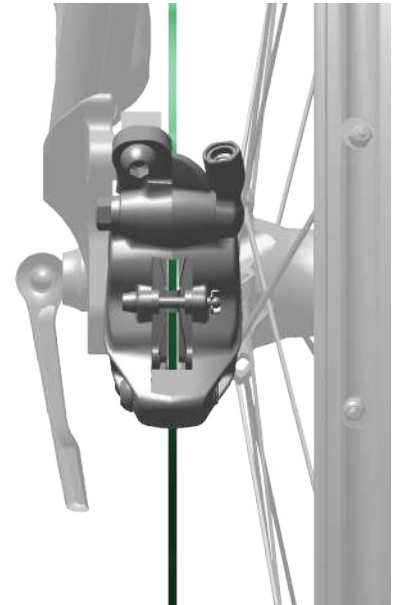

Use mild soap and water to clean your wheels. Transport wheels in a wheel bag for protection. Do not set objects on wheels.

Every ride

Check that the wheel is properly seated and the quick release/axle is secure. Check tire condition and pressure. Check rims and spokes for damage. Check that hubs spin freely without play. Check that wheels are centered.

Every 100 hours

Clean and grease the quick release/axle. Perform front and rear hub maintenance. Replace tubeless rim tape (if applicable).

Rim tape needs to be removed to service the wheel or spokes. For additional service information, please visit www.sram.com/service.

Reinigen Sie Ihre Laufräder mit Wasser und Seife. Transportieren Sie Laufräder zum Schutz in einer Laufradtasche. Legen Sie keine Gegenstände auf Laufräder.

Bei jeder Fahrt

Vergewissern Sie sich, dass das Laufrad ordnungsgemäß sitzt und der Schnellspanner/die Achse festgezogen ist. Überprüfen Sie den Reifendruck und den Zustand des Reifens. Prüfen Sie die Felgen und Speichen auf Beschädigungen. Vergewissern Sie sich, dass sich die Nabe ohne Spiel frei dreht. Vergewissern Sie sich, dass die Laufräder mittig sitzen.

Alle 100 Stunden

Reinigen und fetten Sie den Schnellspanner/die Achse. Warten Sie die Vorder- und Hinternabe. Ersetzen Sie das Felgenband (falls notwendig).

Zur Wartung des Laufrads oder der Speichen muss das Felgenband abgenommen werden. Weitere Informationen zur Wartung finden Sie im Internet unter www.sram.com/service.

Para limpiar las ruedas, utilice agua y jabón no abrasivo. Transporte las ruedas en una bolsa especial para protegerlas. No ponga ningún objeto encima de las ruedas.

Cada vez que monte

Compruebe que la rueda esté bien asentada y el eje y el mecanismo de desmontaje rápido bien sujetos. Compruebe la presión y el estado de los neumáticos. Compruebe si hay daños en la llanta o en los radios. Compruebe que los bujes giren libremente sin holgura alguna. Compruebe que las ruedas estén bien centradas.

Cada 100 horas

Limpie y engrase el eje y el mecanismo de desmontaje rápido. Realice las operaciones de mantenimiento de los bujes delantero y trasero. Cambie la cinta de fondo de llanta para el neumático sin cámara (si es el que utiliza).

Para realizar cualquier operación de mantenimiento de la llanta o de los radios, necesitará retirar la cinta de fondo de llanta. Si desea información adicional sobre las operaciones de mantenimiento, visite www.sram.com/service.

Utilisez du savon doux et de l'eau pour nettoyer vos roues. Transportez vos roues dans un sac de transport pour roues de vélo. Ne déposez pas d'objets sur les roues.

À chaque sortie

Vérifiez que la roue est bien installée et que le blocage rapide/l'axe est bien fixé. Vérifiez l'état et la pression des pneus. Vérifiez que les jantes et les rayons ne sont pas endommagés. Vérifiez que les moyeux tournent librement et qu'il n'y a pas de jeu. Vérifiez que les roues sont centrées.

Toutes les 100 heures

Nettoyez et lubrifiez le blocage rapide/l'axe. Procédez à l'entretien des moyeux avant et arrière. Remplacez le fond de jante tubeless (le cas échéant).

Le fond de jante doit être retiré pour pouvoir procéder à l'entretien de la roue ou des rayons. Pour de plus amples informations sur l'entretien, veuillez consulter le site www.sram.com/service.

Utilizzare sapone neutro e acqua per pulire le ruote. Trasportare le ruote in una borsa protettiva per ruote. Non poggiare oggetti sulle ruote.

Ogni sessione di guida

Verificare che la ruota sia posizionata correttamente e che il meccanismo di sgancio rapido/asse sia fissato. Controllare le condizioni e la pressione degli pneumatici. Verificare la presenza di danni a cerchioni e raggi. Verificare che i mozzi ruotino liberamente senza gioco. Verificare che le ruote siano centrate.

Ogni 100 ore

Pulire e lubrificare il meccanismo di sgancio rapido/asse. Eseguire la manutenzione del mozzo anteriore e posteriore. Sostituire il nastro per cerchioni tubeless (se del caso).

Rimuovere il nastro per cerchioni per eseguire la manutenzione della ruota o dei raggi. Per ulteriori informazioni sull'assistenza, visitare il sito www.sram.com/service.

Maak uw wielen schoon met water en milde zeep. Voor bescherming, transporteer uw wielen in een wieltas. Plaats geen voorwerpen op de wielen.

Elke rit

Controleer of het wiel juist is geplaatst en de snelsluiting/as goed is vastgemaakt. Controleer de staat van de band en de bandendruk. Controleer de velgen en spaken op schade. Controleer of de naven ongehinderd en zonder speling draaien. Controleer of de wielen zich in het midden bevinden.

Elke 100 uur

Reinig en smeer de snelsluiting/as. Voer onderhoud op de voor- en achternaaf uit. Vervang het binnenbandloos velglijnt (indien van toepassing).

Verwijder het velglijnt alvorens het wiel of de spaken te onderhouden. Voor bijkomende onderhoudsinformatie, ga naar www.sram.com/service.

Use sabão suave e água para limpar as suas rodas. Transporte as rodas numa bolsa própria para rodas, para a sua protecção. Não ponha nenhuns objectos em cima das rodas.

Cada vez que andar de bicicleta

Verifique que a roda esteja devidamente assente e que o eixo/desprendimento rápido esteja firmemente preso. Verifique o estado dos pneus e a sua pressão. Inspeccione os aros e os raios para detectar quaisquer danos. Verifique que os cubos das rodas rodem livremente sem folgas. Verifique que as rodas estejam centradas.

Cada 100 horas

Limpe e lubrifique o eixo/desprendimento rápido. Faça a manutenção dos cubos da frente e traseiro. Substitua a fita do aro dos pneus sem câmara (se for o caso).

A fita do aro tem que ser retirada para fazer a manutenção das rodas e dos raios. Para obter instruções adicionais de manutenção, visite o site www.sram.com/service.

弱い石鹸と水を使用して、ホイールを洗浄します。ホイールを運搬するときは、ホイール・バッグを使用して保護してください。ホイールには、物を付けたり載せたりしないでください。

走行のあと毎回

ホイールが正しく収まっており、クイック・リリース / アクスルがしっかりと固定されていることを確認します。タイヤの状況と空気圧を確認します。リムとスポークの損傷を確認します。ハブにぶれがなく、スムーズに回転することを確認します。ホイールが中心に位置していることを確認します。

乗車 100 時間ごと

クイック・リリース / アクスルを清掃し、グリスを塗布します。フロントおよびリア・ハブのメンテナンスを実施します。チューブレス・リム・テープを交換 (該当する場合) します。

ホイールまたはスポークの修理や整備の際は、リム・テープを取り外す必要があります。サービスに関するさらなる情報は、www.sram.com/service をご参照ください。

请使用温性肥皂和水清洗车轮。运输时请将车轮装在车轮袋中以保护车轮。请勿在车轮上放置物体。

每次骑行

检查车轮是否正确安装, 快脱机构 / 轮轴是否固定。检查轮胎状况和胎压。检查轮圈和辐条有无损坏。检查轮辋是否自由转动且不摇晃。检查车轮是否位于中心位置。

每骑行 100 小时

清洗快脱机构 / 轮轴并涂抹润滑脂。保养前后轮辋。更换无内胎式轮圈垫带 (如适用)。

保养车轮或辐条时需要卸除轮圈垫带。欲知其他保养信息, 请访问 www.sram.com/service。

SRAM[®]

www.sram.com

“We will revolutionize the relationship that our users have with SRAM products, cultivating a bond between the rider and bicycle. Our technical communication will be delivered in innovative and exciting ways, with deliberation and accuracy that inspires loyalty and trust across the globe.”

-SRAM TechCom Vision Statement



ASIAN HEADQUARTERS
SRAM Taiwan
No. 1598-8 Chung Shan Road
Shen Kang Hsiang, Taichung City
Taiwan R.O.C.

WORLD HEADQUARTERS
SRAM LLC
1000 W. Fulton Market, 4th Floor
Chicago, Illinois 60607
USA

EUROPEAN HEADQUARTERS
SRAM Europe
Paasbosweg 14-16
3862ZS Nijkerk
The Netherlands