

# Eagle AXS™



## USER MANUAL

Eagle AXS Systems  
User Manual

Bedienungsanleitung für  
Eagle AXS-Systeme

Manual de usuario de sistemas  
Eagle AXS

Manuel utilisateur des systèmes  
Eagle AXS

Manuale utente dei sistemi Eagle AXS

Eagle AXS-systemen  
Gebruikershandleiding

Manual do Utilizador do Sistema  
Eagle AXS

Eagle AXSシステム  
ユーザー・マニュアル

Eagle AXS 系統用户手册

## SAFETY INSTRUCTIONS

You must read and understand the Safety Instructions document included with your product before proceeding with installation. Improperly installed components are extremely dangerous and could result in severe and/or fatal injuries. If you have any questions about the installation of these components, consult a qualified bicycle mechanic. This document is also available on [www.sram.com](http://www.sram.com).

## CONSIGNES DE SÉCURITÉ

Vous devez lire et comprendre le document consacré aux instructions de sécurité livré avec votre produit avant de procéder à son installation. Des composants installés de manière inappropriée sont extrêmement dangereux et peuvent provoquer des blessures graves, voire mortelles. Pour toute question concernant l'installation de ces composants, consultez un mécanicien vélo professionnel. Ce document est également disponible sur [www.sram.com](http://www.sram.com).

## INSTRUÇÕES DE SEGURANÇA

Tem que ler e compreender o documento de Instruções de Segurança, incluído com o seu produto, antes de proceder com a instalação. Os componentes instalados de forma incorrecta são extremamente perigosos e poderão resultar em lesões graves e/ou fatais. Se tiver quaisquer perguntas sobre a instalação destes componentes, consulte um mecânico de bicicletas qualificado. Este documento também está disponível em [www.sram.com](http://www.sram.com).

## SICHERHEITSHINWEISE

Bevor Sie mit der Installation beginnen, müssen Sie die Ihrem Produkt beiliegenden Sicherheitshinweise gelesen und verstanden haben. Falsch montierte Komponenten stellen eine erhebliche Gefahr dar und könnten zu schweren und/oder tödlichen Verletzungen führen. Wenn Sie Fragen zur Montage dieser Komponenten haben, wenden Sie sich an einen qualifizierten Fahrradmechaniker. Dieses Dokument steht auch unter [www.sram.com](http://www.sram.com) zur Verfügung.

## ISTRUZIONI DI SICUREZZA

L'utente deve leggere e comprendere il documento di Istruzioni di sicurezza accluso al prodotto, prima di procedere all'installazione. I componenti, se installati in modo improprio, sono estremamente pericolosi e potrebbero essere all'origine di ferite gravi e/o mortali. In caso di domande sull'installazione di questi componenti, consultare un meccanico per biciclette qualificato. Il presente documento è disponibile anche sul sito [www.sram.com](http://www.sram.com).

## 安全にお使いいただくために

取り付けを開始する前に、製品に付属している安全に関する記述を必ず読み、内容を理解してください。コンポーネントを間違えて取り付けると、非常に危険な状態になり、その結果、重度または致命的な障害を引き起こすことがあります。これらのコンポーネントの取り付けに関して質問がある場合は、正規の自転車整備士にご相談ください。このマニュアルは [www.sram.com](http://www.sram.com) にも掲載されています。

## INSTRUCCIONES DE SEGURIDAD

Antes de proceder a la instalación de este producto, es necesario que lea y entienda perfectamente el documento de instrucciones de seguridad que lo acompaña. Unos componentes mal instalados suponen un enorme peligro y pueden ocasionar lesiones graves o incluso mortales. Si tiene alguna pregunta acerca de la instalación de estos componentes, consulte con un mecánico de bicicletas cualificado. Este documento está disponible también en la dirección [www.sram.com](http://www.sram.com).

## VEILIGHEIDSINSTRUCTIES

Lees en begrijp het document met veiligheidsinstructies dat met uw product is meegeleverd voordat u met de installatie begint. Verkeerd geïnstalleerde componenten kunnen buitengewoon gevaarlijk zijn en kunnen leiden tot ernstige en/of fatale verwondingen. Als u vragen hebt over de installatie van deze componenten, raadpleeg een vakbekwame fietsenmaker. Dit document is tevens beschikbaar op [www.sram.com](http://www.sram.com).

## 安全说明

进行安装之前，您必须阅读并理解产品随附的安全说明书。部件安装不当是极为危险的，可能导致严重甚至致命的人身伤害。如果您对部件安装有任何疑问，请咨询专业自行车技工。本文件也发布在 [www.sram.com](http://www.sram.com) 上。

## NOTICE

This manual is a complete system installation guide, from unboxing each component to heading out for a ride. Complete the installation and setup in the order described in the manual. Do not begin a new section before completing the previous sections.

AXS components are only compatible with other AXS components. Consult the *Compatibility Map AXS Components* for compatibility information.

Consult [www.sram.com/service](http://www.sram.com/service) whenever a separate manual is referenced in this document.

## AVIS

Ce manuel est un guide complet sur l'installation du système, depuis le déballage de chaque composant jusqu'à la première sortie à vélo. Effectuez l'installation et le réglage en suivant les étapes décrites dans ce manuel. Ne passez pas à un nouveau chapitre avant d'avoir terminé les chapitres précédents.

Les composants AXS ne sont compatibles qu'avec d'autres composants AXS. Pour obtenir plus de renseignements sur les compatibilités, reportez-vous au *Schéma des compatibilités des composants AXS*.

Consultez le site [www.sram.com/service](http://www.sram.com/service) pour vous reporter aux différents manuels spécifiques indiqués dans ce document.

## NOTIFICAÇÃO

Este manual é um guia completo de instalação do sistema, desde retirar cada componente da caixa até sair para um passeio de bicicleta. Complete a instalação e configuração pela ordem descrita no manual. Não inicie uma nova seção antes de ter completado as seções anteriores.

Os componentes AXS só são compatíveis com outros componentes AXS. Consulte o *Compatibilidade Map AXS Components* para obter informações de compatibilidade.

Consulte [www.sram.com/service](http://www.sram.com/service) sempre que um outro manual diferente seja mencionado como referência neste documento.

## HINWEIS

Diese Bedienungsanleitung ist eine vollständige Anleitung für die Systeminstallation vom Auspacken der einzelnen Komponenten bis zum Losfahren. Führen Sie die Installation und Einrichtung in der in dieser Bedienungsanleitung beschriebenen Reihenfolge durch. Beginnen Sie erst mit einem neuen Abschnitt, wenn Sie die vorherigen Abschnitte abgeschlossen haben.

AXS-Komponenten sind nur mit anderen AXS-Komponenten kompatibel. Beachten Sie die Informationen zur Kompatibilität in der *Compatibility Map AXS Components*.

Wird in diesem Dokument auf andere Anleitungen verwiesen, finden Sie diese auf [www.sram.com/service](http://www.sram.com/service).

## AVVISO

Questo manuale è una guida completa per l'installazione del sistema, dal disimballaggio di ogni componente fino all'uscita in sella alla tua bici. Completare l'installazione e la configurazione nell'ordine descritto nel manuale. Non iniziare una nuova sezione prima di aver completato le sezioni precedenti.

I componenti AXS sono compatibili solo con altri componenti AXS. Per informazioni sulla compatibilità, consultare la *Compatibility Map AXS Components*.

Consultare [www.sram.com/service](http://www.sram.com/service) ogni volta che in questo documento si fa riferimento a un manuale separato.

## 注意事項

このマニュアルは、システムの取り付けに関する完全なガイドです。各コンポーネントを箱から取り出し、ライドに出かけられるようにするまでの手順を網羅しています。取り付けとセットアップは、このマニュアルで説明する順序に従って完了してください。前のセクションを終えずに、次のセクションの手順を始めないでください。

AXSのコンポーネントは、他のAXSコンポーネントにのみ適合しています。適合性に関する情報は、*Compatibility Map AXS Components* 参照してください。

このマニュアルで参照することが案内されている別のマニュアルについては、[www.sram.com/service](http://www.sram.com/service) でご覧いただけます。

## AVISO

Este manual es una guía completa de instalación del sistema, desde el desembalaje de cada componente hasta que la bicicleta está lista para salir a montar. Realice la instalación y configuración siguiendo el orden que se describe en el manual. No comience una nueva sección hasta terminar las anteriores.

Los componentes AXS solo son compatibles con otros componentes AXS. Consulte el *Compatibility Map AXS Components* para obtener información de compatibilidad.

Consulte [www.sram.com/service](http://www.sram.com/service) siempre que en este documento se haga referencia a otro manual.

## MEDEDELING

Deze handleiding beschrijft de volledige installatieprocedure van het systeem, vanaf het uitpakken van alle componenten tot aan het rijden met de fiets. Voltooi de installatieprocedure in de volgorde zoals beschreven in deze handleiding. Begin geen nieuwe sectie alvorens de vorige secties zijn voltooid.

AXS-componenten zijn alleen compatibel met andere AXS-componenten. Raadpleeg de *Compatibility Map AXS Components* voor meer informatie over de compatibiliteit.

Ga naar [www.sram.com/service](http://www.sram.com/service) telkens naar een andere handleiding in dit document wordt verwezen.

## 注意

本手册是完整的系统安装指南，涵盖从每个部件拆箱直至骑行启程的整个过程。按照本手册所述的顺序，完成相应的安装与设置。完成上一步操作后，方可开始下一步操作。

AXS 部件只与其它 AXS 部件相兼容。兼容方面的信息请参阅《*Compatibility Map AXS Components*》。

若本手册中提及其它手册，请访问 [www.sram.com/service](http://www.sram.com/service) 进行相应查阅。

<p><b>Tools and Supplies</b> <span style="float: right;"><b>8</b></span></p> <hr/> <p>Werkzeuge und Material  Herramientas y accesorios  Outils et accessoires  Strumenti e forniture  Gereedschap en benodigdheden  Ferramentas e Produtos a Usar  ツールおよび付属品  工具和用品</p>	<p><b>SRAM Battery</b> <span style="float: right;"><b>15</b></span></p> <hr/> <p>SRAM-Batterie  Batería SRAM  Batterie SRAM  Batteria SRAM  SRAM-accu  Bateria SRAM  SRAMの電池  SRAM 電池</p>
<p><b>SRAM AXS App</b> <span style="float: right;"><b>9</b></span></p> <hr/> <p>SRAM AXS App  Aplicación SRAM AXS  Application SRAM AXS  App SRAM AXS  SRAM AXS-app  App AXS da SRAM  SRAM AXSアプリ  SRAM AXS 应用程序</p>	<p><b>Battery Charging</b> <span style="float: right;"><b>16</b></span></p> <hr/> <p>Laden der Batterie  Recarga de la batería  Recharge de la batterie  Carica della batteria  De accu opladen  Carga da bateria  電池の充電  電池充电</p>
<p><b>e-MTB/Pedelec Shifting and Multi-shift</b> <span style="float: right;"><b>12</b></span></p> <hr/> <p>e-MTB/Pedelec Schalten und Mehrfach-Schalten  Cambio de marchas y cambio múltiple para e-MTB/  Pedelec  Passage de vitesse et Multi-shift pour vélos Pedelec/  VTTAE  Cambio e funzionalità Multi-Shift e-MTB/Pedelec  e-MTB/Pedelec schakelen en multi-shift  Meter uma ou múltiplas mudanças e-MTB/Pedelec  e-MTB / Pedelecのシフティングおよびマルチシフト  e-MTB/Pedelec 变速和多档位变速</p>	<p><b>SRAM Battery Installation</b> <span style="float: right;"><b>17</b></span></p> <hr/> <p>Einsetzen der SRAM-Batterie  Instalación de la batería SRAM  Installation de la batterie SRAM  Installazione della batteria SRAM  De SRAM-accu installeren  Instalação da bateria SRAM  SRAM の電池の取り付け  SRAM 電池安装</p>
<p><b>SRAM AXS Controller</b> <span style="float: right;"><b>13</b></span></p> <hr/> <p>SRAM AXS-Controller  Controlador SRAM AXS  Commande SRAM AXS  Controller SRAM AXS  SRAM AXS-controller  Controlador SRAM AXS  SRAM AXS コントローラー  SRAM AXS 致动器</p>	<p><b>Extension Cord Installation</b> <span style="float: right;"><b>20</b></span></p> <hr/> <p>Einbau des Verlängerungskabels  Instalación del alargador  Installation de la rallonge  Installazione della prolunga  De verlengkabel installeren  Instalação da extensão de cabo eléctrico  エクステンション・コードの取り付け  延长线安装</p>
<p><b>SRAM AXS Rear Derailleur</b> <span style="float: right;"><b>14</b></span></p> <hr/> <p>SRAM AXS-Schaltwerk  Desviador trasero SRAM AXS  Dérailleur arrière SRAM AXS  Deragliatore posteriore SRAM AXS  SRAM AXS-achterderailleur  Dérailleur traseiro AXS da SRAM  SRAM AXSリア・ディレイラー  SRAM AXS 后变速器</p>	<p><b>System Pairing</b> <span style="float: right;"><b>21</b></span></p> <hr/> <p>Koppeln des Systems  Emparejamiento del sistema  Synchronisation du système  Accoppiamento del sistema  Het systeem koppelen  Emparelhamento do sistema  システムのペアリング  系统配对</p>

<b>AXS Button Functions</b>	<b>24</b>	<b>Chain Sizing</b>	<b>32</b>
Funktionen der AXS-Taste Funciones del botón AXS Fonctionnalités du bouton AXS Funzioni del pulsante AXS Functies van de AXS-knop Funções do botão AXS AXS ボタンの機能 AXS 按钮的功能		Kettenlänge Tamaño de la cadena Longueur de la chaîne Dimensionamento della catena Kettinglengte Tamanho da corrente チェーン長の調節 链条尺寸测量	
<b>Shifting</b>	<b>25</b>	<b>Full Suspension Bicycles</b>	<b>33</b>
Schalten Cambio de marchas Passage des vitesses Cambio Schakelen Meter Mudanças シフティング 变速		Vollgefederte Fahrräder Bicicletas de suspensión integral Vélos tout suspendus Biciclette a sospensione totale Fietsen met voor- en achtervering Bicicletas com suspensão completa フル・サスペンションの自転車 全避震自行车	
<b>AXS Button Shifting</b>	<b>26</b>	<b>Eagle X-SYNC 2 Chainrings</b>	<b>34</b>
Schalten mit der AXS-Taste Cambio con el botón AXS Passage des vitesses avec le bouton AXS Cambio pulsante AXS Schakelen met de AXS-knop Meter mudanças com o botão AXS AXS ボタンによるシフティング AXS 按钮变速		<b>Eagle X-SYNC 2 Oval Chainrings</b>	<b>35</b>
<b>Cassette Installation</b>	<b>27</b>	<b>Chain Installation</b>	<b>36</b>
Einbau der Kassette Instalación del casete Installation de la cassette Installazione della cassetta De cassette installeren Instalação da casete カセットの取り付け 飞轮安装		Kettenmontage Instalación de la cadena Installation de la chaîne Installazione della catena De ketting installeren Instalação da Corrente チェーンの取り付け 链条安装	
<b>Crankset Installation</b>	<b>29</b>	<b>Chain Gap Adjustment</b>	<b>40</b>
Einbau der Kurbelgarnitur Instalación del juego de bielas Installation du pédalier Installazione della guarnitura Het crankstel monteren Instalação da pedaleira クランクセットの取り付け 曲柄组安装		Chain Gap-Einstellung Ajuste de la holgura de la cadena Réglage de l'espace d'enroulement de la chaîne Regolazione del chain gap Kettingspeling afstellen Afinação da folga da corrente チェーン間隔の調節 链隙调节	
<b>Derailleur Installation</b>	<b>30</b>	<b>Chain Gap Adjustment with Gauge</b>	<b>41</b>
Einbau des Schaltwerks Instalación del desviador Installation du dérailleur Installazione deragliatore De derailleur monteren Instalação do desviador/derailleur ディレイラーの取り付け 变速器安装		Chain Gap-Einstellung mit Messlehre Ajuste de la holgura de la cadena con una galga Réglage de l'espace d'enroulement de la chaîne avec un outil de mesure Regolazione del chain gapcon calibro Kettingspeling afstellen met de meter Afinação da folga da corrente com a ferramenta calibradora ゲージを使用したチェーン・ギャップの調節 測量尺辅助下链隙调节	

<p><b>Chain Gap Adjustment without Gauge</b> <b>43</b></p> <p>Chain Gap-Einstellung ohne Messlehre  Ajuste de la holgura de la cadena sin una galga  Réglage de l'espace d'enroulement de la chaîne sans outil de mesure  Regolazione del chain gapsenza calibro  Kettingspeling afstellen zonder meter  Afinação da folga da corrente sem uma ferramenta calibradora  ゲージを使用しないチェーン・ギャップの調節  无测量尺辅助下链隙调节</p>	<p><b>AXS Controller Discrete Clamp</b> <b>49</b></p> <p>Discrete-Klemmschelle für AXS-Controller  Abrazadera Discrete del controlador AXS  Collier Discrete de la commande AXS  Morsetto Discrete controller AXS  Discrete klem voor AXS-controller  Braçadeira Discrete do controlador AXS  AXS コントローラー Discreteクランプ  AXS 致动器 Discrete 夹具</p>
<p><b>Derailleur Adjustments</b> <b>44</b></p> <p>Schaltwerk-Einstellungen  Ajustes del desviador  Réglages du dérailleur  dérailleur  Regolazioni del deragliatore posteriore  Dérailleur-instellingen  Ajuste de desviador/  ディレイラー調整  变速器调节</p>	<p><b>MMX Clamp</b> <b>51</b></p> <p>MMX-Schelle  Abrazadera MMX  Collier MMX  Morsetto MMX  MMX-klem  Braçadeira MXX  MMXクランプ  MMX 夹具</p>
<p><b>Adjust Limit Screws</b> <b>46</b></p> <p>Anschlagschrauben einstellen  Ajuste de los tornillos limitadores  Réglage des vis de butée  Vite di registro di fine corsa  De grensschroeven aanpassen  Ajuste de parafusos limitadores  リミット・ネジの調節  调节限位螺钉</p>	<p><b>AXS Controller Paddle Change</b> <b>52</b></p> <p>Austausch der Schaltwippe des AXS-Controllers  Cambio de la paleta del controlador AXS  Changement de la gâchette de commande AXS  Sostituzione paletta controller AXS  Hendel van AXS-controller vervangen  Substituição do manípulo achatado do controlador AXS  AXSコントローラー・パドルの変更  AXS 致动器叶片更换</p>
<p><b>Fine Tuning</b> <b>48</b></p> <p>Feineinstellung  Ajuste fino  Réglage précis  Taratura  Fijnafstelling  Regulação fina  ファイン・チューニング  精细调节</p>	<p><b>Battery Overview</b> <b>54</b></p> <p>Übersicht über die Batterie  Descripción de la batería  Présentation de la batterie  Panoramica della batteria  Overzicht van de accu  Vista Geral da Bateria  電池の概要  电池概述</p>
<p><b>AXS Controller Installation</b> <b>49</b></p> <p>Einbau des AXS-Controllers  Instalación del controlador AXS  Installation de la commande AXS  Installazione del controller AXS  AXS-controller monteren  Instalação do controlador AXS  AXS コントローラーの取り付け  AXS 致动器安装</p>	<p><b>Battery Charge LED Indicator</b> <b>54</b></p> <p>Batterieladezustandsanzeige-LED  LED indicador de carga de la batería  Indicateur à LED du niveau de charge de la batterie  LED indicatore di carica della batteria  LED-controlelampje voor accuniveau  LED indicador de carga da bateria  電池充電 LED インジケーター  电池电量 LED 指示灯</p>

**Controller Battery Replacement 56**

Wechsel der Controller-Batterie  
Sustitución de la batería del controlador  
Remplacement de la pile de la commande  
Sostituzione della batteria del controller  
De batterij in de controller vervangen  
Substituição da bateria do controlador  
コントローラーの電池の交換  
致动器电池更换

**Maintenance 59**

Wartung  
Mantenimiento  
Entretien  
Manutenzione  
Onderhoud  
Manutenção  
メンテナンス  
保养

**Storage and Transportation 60**

Lagerung und Transport  
Almacenamiento y transporte  
Stockage et transport  
Stoccaggio e trasporto  
Opslag en transport  
Armazenagem e transporte  
保管と運搬  
储存与运输

**Extension Cord Maintenance 61**

Wartung des Verlängerungskabels  
Mantenimiento del alargador  
Entretien de la rallonge  
Manutenzione della prolunga  
De verlengkabel onderhouden  
Manutenção da extensão de cabo eléctrico  
エクステンション・コードのメンテナンス  
延长线保养

**Chain Replacement 62**

Austausch der Kette  
Sustitución de la cadena  
Remplacement de la chaîne  
Sostituzione della catena  
De ketting vervangen  
Substituição da corrente  
チェーンの交換  
链条更换

**B-Bolt Removal 63**

Ausbau der B-Schraube  
Extracción del tornillo B  
Désinstallation de la vis B  
Rimozione B-Bolt  
B-bout verwijderen  
Desmontagem do perno B  
B テンションボルトの取り外し  
B 螺栓拆卸

**B-Bolt Installation 64**

Einbau der B-Schraube  
Instalación del tornillo B  
Installation de la vis B  
Installazione del B-Bolt  
B-bout installeren  
Instalação do perno B  
B テンション・ボルトの取り付け  
B 螺栓安装

**Recycling 65**

Recycling  
Reciclaje  
Recyclage  
Riciclaggio  
Recycling  
Reciclagem  
リサイクルリング  
回收

## Tools and Supplies

Werkzeuge und Material  
Herramientas y accesorios

Outils et accessoires  
Strumenti e forniture  
Gereedschap en benodigdheden

Ferramentas e Produtos a Usar  
ツールおよび付属品  
工具和用品

Highly specialized tools and supplies are required for the installation of your SRAM components. We recommend that you have a qualified bicycle mechanic install your SRAM components.

Für den Einbau Ihrer SRAM-Komponenten werden Spezialwerkzeuge und spezielles Material benötigt. Es wird empfohlen, den Einbau Ihrer SRAM-Komponenten von einem qualifizierten Fahrradmechaniker durchführen zu lassen.

Para instalar los componentes SRAM se necesitan herramientas y accesorios muy especializados. Recomendamos que confíe la instalación de sus componentes SRAM a un mecánico de bicicletas cualificado.

Des outils et accessoires hautement spécialisés sont nécessaires pour l'installation de vos composants SRAM. Nous vous recommandons de faire installer vos composants SRAM par un mécanicien vélo qualifié.

Sono necessari strumenti e forniture altamente specializzati per l'installazione dei componenti SRAM. Consigliamo di far installare i componenti SRAM da un meccanico per biciclette qualificato.

Hooggespecialiseerd gereedschap en benodigdheden zijn nodig voor de installatie van uw SRAM-componenten. We bevelen aan om uw SRAM-componenten door een vakbekwame fietsenmaker te laten installeren.

São necessárias ferramentas altamente especializadas e produtos específicos para a instalação dos seus componentes SRAM. Recomendamos que mande um mecânico de bicicletas qualificado instalar os seus componentes SRAM.

SRAM コンポーネントの取り付けには、非常に特殊なツールおよび付属品が必要です。当社では、SRAM コンポーネントの取り付けは、専門の自転車整備士に依頼することを推奨しています。

安装 SRAM 组件需要非常专业的工具和用品。我们建议您让专业的自行车技工安装 SRAM 组件。

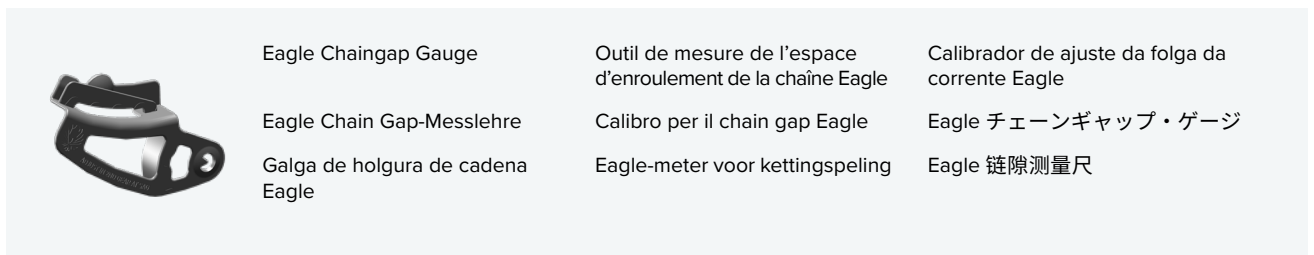



Download the SRAM AXS app, available for free in the app stores, to create your SRAM account, add your components, and customize your SRAM AXS experience.

Through the app, you will also be able to:

- Connect your components via Bluetooth to the SRAM AXS Mobile App.
- Build and personalize multiple bike profiles.
- Monitor bike performance and readiness.
- Customize component behavior to match your riding style.
- Assign custom actions to your controls.

For component customization within the SRAM AXS app, all AXS components must be paired into a single system. Procedures for pairing multiple systems, such as an AXS seatpost and AXS drivetrain, can be found in the [System Pairing](#) section.

For optimal system performance and compatibility make sure you have installed the latest version of the SRAM AXS app and component firmware. Firmware updates are performed through the app.

Téléchargez l'app SRAM AXS, disponible gratuitement dans les app stores, pour créer votre compte SRAM, ajouter vos composants et personnaliser votre expérience SRAM AXS.

Grâce à cette application, vous pourrez également :

- Connecter vos composants à l'app SRAM AXS mobile grâce au Bluetooth.
- Créer et personnaliser de nombreux profils de vélo.
- Gérer les performances et la réactivité du vélo.
- Configurer le comportement des composants en fonction de votre style de pratique.
- Assigner des actions personnalisées à vos commandes.

Pour personnaliser les composants dans l'app SRAM AXS, tous les composants AXS doivent être synchronisés au sein d'un même système. Vous trouverez la description des procédures de synchronisation pour plusieurs systèmes (par exemple, une tige de selle AXS et une transmission AXS) dans la rubrique [Synchronisation du système](#).

Pour garantir les meilleures performances et compatibilités du système, vérifiez que vous avez bien installé la version la plus récente de l'app SRAM AXS et du micrologiciel des composants. Les micrologiciels se mettent à jour via l'application.

Baixe (download) a app AXS da SRAM, que está disponível gratuitamente nas lojas de apps, para criar a sua conta SRAM, acrescentar os seus componentes e personalizar a sua experiência SRAM AXS.

Através da app, também vai poder:

- Ligar os seus componentes por via do Bluetooth à App SRAM AXS Mobile.
- Construir e personalizar múltiplos perfis de bicicleta.
- Monitorizar o desempenho da bicicleta e a sua disponibilidade.
- Personalizar o comportamento de componentes para que se ajustem ao seu estilo de ciclismo.
- Atribuir ações especificamente personalizadas aos seus controlos.

Para a personalização de componentes dentro da app SRAM AXS, todos os componentes AXS têm que ser emparelhados num único sistema. Procedimentos para emparelhar múltiplos sistemas, tais como um espigão de assento AXS e uma transmissão AXS, podem ser encontrados na secção [Emparelhamento de Sistemas](#).

Para desempenho e compatibilidade ótimos do sistema, assegure-se de que instalou a versão mais recente da app SRAM AXS e do firmware (software de fábrica) do componente. As actualizações do firmware (software de fábrica) são efectuadas através da app.

### NOTICE

Rear derailleurs with an extension cord must have the e-bike motor powered on when updating firmware. Allowing the e-bike to power off during a firmware update could result in damage to the rear derailleur.

### AVIS

Pour mettre à jour le micrologiciel des dérailleurs arrière équipés d'une rallonge, le moteur de l'assistance électrique du vélo doit être allumé. Le fait d'éteindre le moteur de l'assistance électrique du vélo pendant la mise à jour du micrologiciel pourrait endommager le dérailleur arrière.

### NOTIFICAÇÃO

Os derailleurs traseiros com um cabo de extensão têm que ter o motor da bicicleta e-bike ligado quando se vai actualizar o firmware (software de fábrica). Se se deixar que a bicicleta e-bike seja desligada durante uma actualização do firmware (software de fábrica), isso poderá ter como resultado danos ao derailleur traseiro.

Laden Sie sich die in den App-Stores kostenlos erhältliche SRAM AXS App herunter, um Ihr SRAM-Konto zu erstellen, Ihre Komponenten hinzuzufügen und Ihr SRAM AXS-Benutzererlebnis anzupassen.

In der App können Sie außerdem folgende Aufgaben ausführen:

- Ihre Komponenten über Bluetooth mit der SRAM AXS Mobile App verbinden.
- Mehrere Fahrradprofile erstellen und personalisieren.
- Die Leistung und Betriebsbereitschaft Ihres Fahrrads überwachen.
- Das Verhalten von Komponenten an Ihren Fahrstil anpassen.
- Ihren Bedienelementen benutzerdefinierte Aktionen zuweisen.

Zur Anpassung von Komponenten in der SRAM AXS App müssen alle AXS-Komponenten innerhalb eines Systems gekoppelt sein. Verfahren zum Koppeln mehrerer Systeme, wie z. B. eine AXS-Sattelstütze und einen AXS-Antrieb, finden Sie im Abschnitt [Koppeln des Systems](#).

Um eine optimale Systemleistung und Kompatibilität sicherzustellen, vergewissern Sie sich, dass Sie die neueste Version der SRAM AXS App und Komponenten-Firmware installiert haben. Firmware-Aktualisierungen werden über die App durchgeführt.

Scaricare l'app SRAM AXS, disponibile gratuitamente negli app store, per creare un account SRAM personale, aggiungere i componenti e personalizzare la propria esperienza SRAM AXS.

Attraverso l'applicazione, sarete anche in grado di:

- Collegare i componenti tramite Bluetooth all'app SRAM AXS Mobile.
- Creare e personalizzare vari profili di bicicletta.
- Monitorare le prestazioni e lo stato della bicicletta.
- Personalizzare il comportamento dei componenti in base al proprio stile di guida.
- Assegnare azioni personalizzate ai comandi.

Per la personalizzazione dei componenti all'interno dell'app SRAM AXS, tutti i componenti AXS devono essere abbinati in un unico sistema. Le procedure per l'abbinamento di più sistemi, come un reggisella AXS e una trasmissione AXS, sono disponibili nella sezione [Abbinamento del sistema](#).

Per ottimizzare le prestazioni e la compatibilità di sistema, verificare di aver installato l'ultima versione dell'app SRAM AXS e del firmware dei componenti. Gli aggiornamenti del firmware vengono eseguiti tramite l'app.

アプリストアから無料で入手できる SRAM AXS アプリをダウンロードして、ご自分の SRAM アカウントを作成し、コンポーネントを追加して、SRAM AXS のエクスペリエンスをカスタマイズしてください。

アプリで利用できる主な機能は次のとおりです:

- Bluetooth を介してコンポーネントを SRAM AXS モバイル・アプリに接続できます。
- 複数のバイク・プロフィールを構築し、それらを自分専用カスタマイズできます。
- 自転車のパフォーマンスと準備状態をモニターできます。
- ご自分の乗車スタイルに合わせて、コンポーネントの動作をカスタマイズできます。
- カスタマイズしたアクションを割り当て、好みのコントロールを実現できます。

SRAM AXS アプリ内でコンポーネントをカスタマイズするには、すべての AXS コンポーネントを 1 つのシステムにペアリングする必要があります。AXS シートポストや AXS ドライブトレインなど、複数のシステムをペアリングする手順は、[システムのペアリングセクション](#)を参照してください。

システムのパフォーマンスと適合性を最大限に引き出すため、必ず最新バージョンの SRAM AXS アプリとコンポーネント・ファームウェアをインストールしてください。ファームウェアの更新は、アプリで実行できます。

## HINWEIS

Bei Schaltwerken mit einem Verlängerungskabel muss der Motor des E-Bikes eingeschaltet werden, wenn die Firmware aktualisiert wird. Wenn das E-Bike sich während einer Firmware-Aktualisierung ausschaltet, kann das Schaltwerk beschädigt werden.

## AVVISO

I deraglieratori posteriori con cavo di prolunga devono avere il motore della e-bike acceso durante l'aggiornamento del firmware. Spegnerla la e-bike durante un aggiornamento del firmware potrebbe causare danni al deragliatore posteriore.

## 注意事項

エクステンション・コード付きのリア・ディレイラーは、ファームウェアを更新する際に e-bike モーターの電源をオンにする必要があります。ファームウェアの更新中に e-bike の電源をオフにすると、リア・ディレイラーが損傷することがあります。

Descargue la aplicación SRAM AXS, disponible de forma gratuita en las tiendas de aplicaciones, para crear su cuenta de SRAM, añadir componentes y personalizar su experiencia con AXS de SRAM.

Mediante la aplicación, también podrá hacer lo siguiente:

- Conectar sus componentes vía Bluetooth con la aplicación para móvil SRAM AXS.
- Crear y personalizar varios perfiles de bicicleta.
- Controlar el rendimiento y el correcto estado de la bicicleta.
- Personalizar el comportamiento de los componentes para que se adapten a su estilo de conducción.
- Asignar acciones personalizadas a los controles.

Para personalizar componentes desde la aplicación SRAM AXS, es necesario haber emparejado todos los componentes AXS a fin de crear un único sistema. Puede encontrar los procedimientos para emparejar varios sistemas, como una tija de sillín AXS y una transmisión AXS, en la sección [Emparejamiento del sistema](#).

Para conseguir un rendimiento y una compatibilidad óptimos del sistema, asegúrese de tener instalada la última versión de la aplicación SRAM AXS y del firmware de los componentes. Las actualizaciones de firmware se realizan a través de la aplicación.

#### AVISO

Los desviadores traseros con un cable de extensión deben tener el motor de la e-bike encendido al actualizar el firmware. Dejar que la e-bike se apague durante la actualización del firmware podría dañar el desviador trasero.

Download de SRAM AXS-app, gratis beschikbaar in de app store, om uw SRAM-account aan te maken, uw onderdelen toe te voegen en uw SRAM AXS-ervaring naar wens aan te passen.

Gebruik de app om onder andere het volgende te doen:

- Uw onderdelen via Bluetooth met de SRAM AXS mobiele app verbinden.
- Meerdere fietsprofielen maken en personaliseren.
- Toezicht op de prestaties en paraatheid van de fiets houden.
- Het rijgedrag van het onderdeel aanpassen aan om het met uw rijstijl te laten overeenstemmen.
- Aangepaste acties aan uw bediening toewijzen.

Voor het aanpassen van de onderdelen in de SRAM AXS-app moeten alle AXS-onderdelen in een enkel systeem zijn gekoppeld. Procedures voor het koppelen van verschillende systemen, zoals een AXS-zadelpen of AXS-aandrijflijn, kunnen worden gevonden in de sectie [Het systeem koppelen](#).

Voor optimale systeemprestaties en compatibiliteit, zorg dat u de laatste versie van de SRAM AXS-app en firmware voor het onderdeel hebt geïnstalleerd. Updates van de firmware gebeuren via de app.

#### MEDEDELING

Voor achterderailleurs met een verlengsnoer moet de motor van de e-bike ingeschakeld zijn wanneer de firmware wordt bijgewerkt. De e-bike tijdens het bijwerken van de firmware uitschakelen kan leiden tot het beschadigen van de achterderailleur.

使用 SRAM AXS 应用程序（可从应用商店免费下载）来创建您的 SRAM 账户，添加您的部件，并自定义您的 SRAM AXS 体验。

您还可以利用应用程序来：

- 通过蓝牙将您的部件连接至 SRAM AXS 移动应用程序。
- 构建和自定义多个自行车简档。
- 监控自行车性能和就绪程度。
- 自定义部件行为，以匹配您的骑行风格。
- 将自定义行为分配至您的控件。

若要实现 SRAM AXS 应用程序内的部件自定义，所有 AXS 部件都必须配对至同一个系统。多个系统（例如 AXS 座杆和 AXS 传动系统）的配对程序详见[系统配对](#)一节。

为了获得最佳的系统性能和兼容性，请确保您已安装最新版的 SRAM AXS 应用程序和部件固件。固件更新通过应用程序进行。

#### 注意

当更新固件时，对于带有延长线的后变速器，电动自行车的电机必须已启动。当更新固件时，如果允许电动自行车关机，可能导致后变速器受损坏。

## e-MTB/Pedelec Shifting and Multi-shift

e-MTB/Pedelec Schalten und Mehrfach-Schalten

Cambio de marchas y cambio múltiple para e-MTB/Pedelec

Passage de vitesse et Multi-shift pour vélos Pedelec/VTAE

Cambio e funzionalità Multi-Shift e-MTB/Pedelec

e-MTB/Pedelec schakelen en multi-shift

Meter uma ou múltiplas mudanças e-MTB/Pedelec

e-MTB / Pedelecのシフティングおよびマルチシフト

e-MTB/Pedelec 変速和多档位变速

### NOTICE

SRAM components are designed for use only on bicycles that are pedal powered or pedal assisted (e-MTB/Pedelec).

SRAM Eagle AXS systems have multi-shift functionality disabled by default. To protect the components from damage and preserve the warranty, an Eagle Chain, Cassette, and AXS Rear Derailleur must be used with the SRAM AXS Controller's Multi-shift disabled when used on e-MTB/Pedelec style bicycles.

To enable the Multi-shift function, navigate to the system's Drivetrain Settings within the SRAM AXS app.

The complete SRAM Warranty is available at [www.sram.com](http://www.sram.com).

### AVIS

Les composants SRAM sont conçus pour être utilisés exclusivement sur des vélos classiques ou sur des vélos équipés d'une assistance au pédalage (VTAE/Pedelec).

Sur les systèmes SRAM Eagle AXS, la fonction Multi-shift (passage de vitesses multiples) est désactivée par défaut. Dans le cas d'une utilisation de vélos Pedelec/VTAE et pour éviter d'endommager les composants et préserver la garantie, une chaîne et une cassette Eagle ainsi qu'un dérailleur arrière AXS doivent être utilisés avec la commande SRAM AXS dont la fonction Multi-shift est désactivée.

Pour désactiver la fonction Multi-shift, accédez à la page des paramètres de la transmission dans l'appli SRAM AXS.

La garantie SRAM complète est disponible sur le site [www.sram.com](http://www.sram.com).

### NOTIFICAÇÃO

Os componentes SRAM são concebidos apenas para uso em bicicletas que são propulsionadas por pedais ou com a assistência de pedais (e-MTB/Pedelec).

Os sistemas SRAM Eagle AXS têm uma funcionalidade para meter múltiplas mudanças, que está desactivada como pré-definição (default). Para proteger de danos os componentes e para preservar a garantia, uma corrente Eagle Chain, cassete e derailleur/desviador traseiro AXS têm que ser usados com o controlo de mudanças múltiplas Multi-shift do Controlador SRAM AXS desactivado, quando em uso em bicicletas de estilo e-MTB/Pedelec.

Para activar a função de mudanças múltiplas Multi-shift, deverá navegar para as Configurações da Transmissão (Drivetrain Settings) do sistema, dentro da app SRAM AXS.

A Garantia SRAM completa está disponível em [www.sram.com](http://www.sram.com).

### HINWEIS

SRAM-Komponenten sind ausschließlich für die Verwendung an Fahrrädern ausgelegt, die mit Pedalkraft oder Pedalkraftunterstützung (e-MTBs/Pedelecs) angetrieben werden.

Bei SRAM Eagle AXS-Systemen ist die Mehrfach-Schaltfunktion standardmäßig deaktiviert. Um die Komponenten vor Schäden zu schützen und die Garantie aufrechtzuerhalten, muss bei Verwendung von Eagle-Ketten, -Kassetten und AXS-Schaltwerken an e-MTBs/Pedelecs die Mehrfach-Schaltfunktion des SRAM AXS-Controllers deaktiviert sein.

Zum Aktivieren der Mehrfach-Schaltfunktion navigieren Sie in der SRAM AXS App zu den Antriebseinstellungen des Systems.

Die vollständige SRAM-Garantie ist auf [www.sram.com](http://www.sram.com) verfügbar.

### AVVISO

I componenti SRAM sono stati concepiti per essere utilizzati solo su biciclette elettriche o a pedalata assistita (e-MTB/Pedelec).

I sistemi SRAM Eagle AXS hanno la funzionalità Multi-shift disabilitata per impostazione predefinita. Per proteggere i componenti da danni e per poter continuare ad usufruire della garanzia, è necessario utilizzare una catena Eagle, una cassette e un deragliatore posteriore AXS con il cambio multiplo del controller SRAM AXS disabilitato quando utilizzato su biciclette e-MTB/Pedelec.

Per abilitare la funzione Multi-shift, andare alle Impostazioni di trasmissione del sistema nell'app SRAM AXS.

La garanzia SRAM completa è disponibile all'indirizzo [www.sram.com](http://www.sram.com).

### 注意事項

SRAMのコンポーネントは、ペダル動作またはペダル・アシスト動作(e-MTB / Pedelec)で推進力を得る自転車にのみ使用するよう設計されています。

SRAM Eagle AXSシステムは、デフォルト設定でマルチシフト機能がオフになっています。コンポーネントを損傷から保護し、保証を有効に保つため、Eagleチェーン、カセット、およびAXSリア・ディレイラーは、e-MTB / Pedelecスタイルの自転車に使用する場合、SRAM AXSコントローラーのマルチシフトをオフにした状態で使用する必要があります。

マルチシフト機能は、SRAM AXSアプリにある、システムのDrivetrain Settings (ドライブ・トレインの設定)でオンにすることができます。

完全なSRAMの保証規定は、[www.sram.com](http://www.sram.com)に掲載されています。

### AVISO

Los componentes SRAM están diseñados para su uso exclusivo en bicicletas de pedaleo normal o asistido (e-MTB/Pedelec).

Los sistemas SRAM Eagle AXS incluyen una función de cambio múltiple que está desactivada de manera predeterminada. Para proteger los componentes frente a daños y mantener la validez de la garantía, es necesario emplear una cadena Eagle, un casete y un desviador trasero AXS con el cambio múltiple del controlador SRAM AXS desactivado si se utiliza en bicicletas de tipo e-MTB/Pedelec.

Para activar la función de cambio múltiple, acceda a la configuración de transmisión del sistema en la aplicación SRAM AXS.

La garantía completa de SRAM está disponible en [www.sram.com](http://www.sram.com).

### MEDEDELING

SRAM-componenten zijn alleen ontworpen voor gebruik op fietsen met pedaalbediening of trapondersteuning (e-MTB/Pedelec).

Bij SRAM Eagle AXS-systemen is de multi-shifffunctionaliteit standaard uitgeschakeld. Om beschadiging van de componenten te vermijden en de garantie te vrijwaren, moeten de Eagle-ketting, cassette en AXS-achterderailleur worden uitgeschakeld met de multi-shift van de SRAM AXS-controller uitgeschakeld wanneer ze op e-MTB's/Pedelecs worden gemonteerd.

Om de multi-shifffunctie in te schakelen, ga naar de aandrijvingsinstellingen van het systeem in de SRAM AXS-app.

De volledige SRAM-garantie is te vinden op [www.sram.com](http://www.sram.com).

### 注意

SRAM 零部件旨在仅用于脚踏驱动或脚踏辅助的自行车 (e-MTB/Pedelec)。

SRAM Eagle AXS 系统有多档位变速功能。默认状态下, 该功能已被禁用。为了防止零部件受损并且为了使保修有效, 在用于 e-MTB/ Pedelec 式自行车时, Eagle Chain 链条、飞轮和 AXS 后变速器必须与 SRAM AXS 致动器的已禁用多档位变速搭配使用。

若要启用多档位变速功能, 请在 SRAM AXS 应用程序中浏览系统的传动系统设置。

《SRAM 保修》完整版可在 [www.sram.com](http://www.sram.com) 上查看。

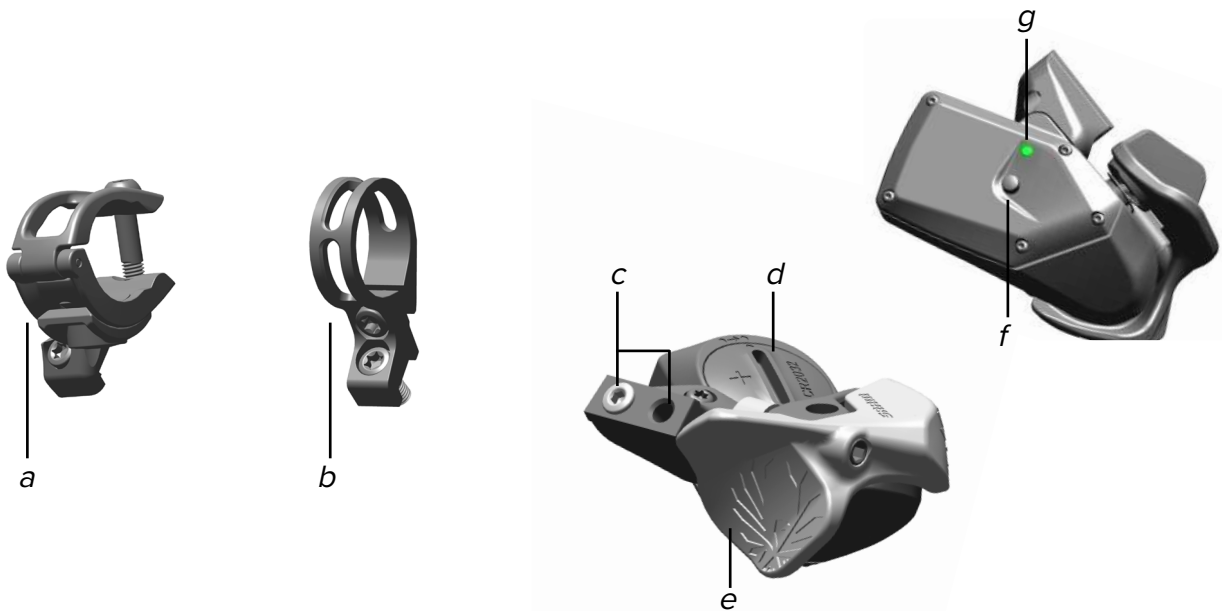

- a. MatchMaker X (MMX) Clamp
- b. AXS Controller Discrete Clamp
- c. Mount Plug Screw and Clamp Bolt Holes
- d. Battery Cover
- e. Paddle
- f. AXS Button (Pairing)
- g. LED Indicator

- a. Collier MatchMaker X (MMX)
- b. Collier Discrete de la commande AXS
- c. Vis de fixation et orifices pour la fixation sur le collier
- d. Couvercle de la pile
- e. Gâchette
- f. Bouton AXS (synchronisation)
- g. Indicateur à LED

- a. MatchMaker X (MMX) Braçadeira de fixação
- b. Braçadeira Discrete do controlador AXS
- c. Parafuso tampão de montagem e orifícios para os pernos da braçadeira
- d. Tampa da bateria
- e. Manípulo achatado (patilha)
- f. Botão AXS (Emparelhamento)
- g. LED indicador

- a. MatchMaker X (MMX)-Schelle
- b. Discrete-Klemmschelle für AXS-Controller
- c. Löcher für Befestigungsverschlusschraube und Klemmschraube
- d. Batterieabdeckung
- e. Schaltwippe
- f. AXS-Taste (Kopplung)
- g. LED-Anzeige

- a. Morsetto MatchMaker X (MMX)
- b. Morsetto Discrete controller AXS
- c. Vite a tappo di montaggio e fori dei bulloni di bloccaggio
- d. Coperchio della batteria
- e. Paletta
- f. Pulsante AXS (accoppiamento)
- g. Indicatore LED

- a. MatchMaker X (MMX)クランプ
- b. AAXS コントローラー Discrete クランプ
- c. マウント・プラグ・ネジおよびクランプ・ボルト穴
- d. 電池カバー
- e. パドル
- f. AXS ボタン(ペアリング)
- g. LED インジケータ

- a. Abrazadera MatchMaker X (MMX)
- b. Abrazadera Discrete del controlador AXS
- c. Tornillo/tapón de montaje y orificios de los pernos de la abrazadera
- d. Tapa de la batería
- e. Paleta
- f. Botón AXS (emparejamiento)
- g. LED indicador

- a. MatchMaker X (MMX) klem
- b. Discrete klem voor AXS-controller
- c. Vastzetschroef en klemboutgaten
- d. Batterijkap
- e. Hendel
- f. AXS-knop (Koppelen)
- g. LED-controlelampje

- a. MatchMaker X (MMX) 夹具
- b. AXS 致动器 Discrete 夹具
- c. 夹具安装螺栓、夹具螺栓孔
- d. 电池盖
- e. 叶片
- f. AXS 按钮(配对)
- g. LED 指示灯

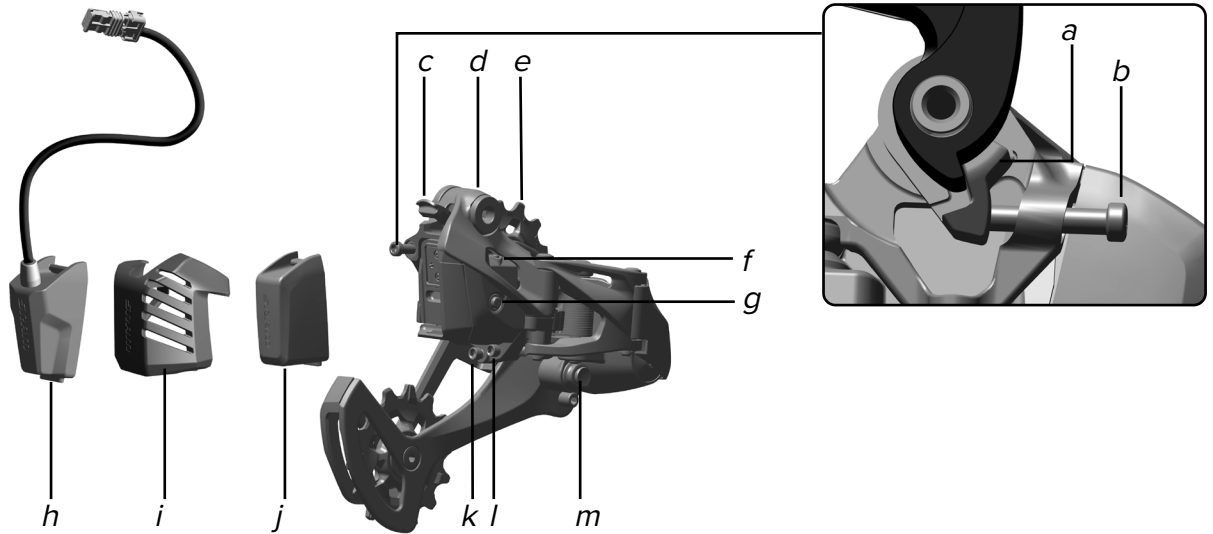

- a. B-Adjust Washer
- b. B-Adjust Screw
- c. Battery Latch
- d. Mounting Bolt
- e. Upper Pulley
- f. LED Indicator
- g. AXS Button (Battery Status, Pairing)
- h. Extension Cord
- i. Battery Protector
- j. SRAM Battery
- k. High Limit Screw
- l. Low Limit Screw
- m. Cage Lock Button

- a. Rondelle de réglage B
- b. Vis de réglage B
- c. Loquet de la batterie
- d. Vis de fixation
- e. Galet supérieur
- f. Indicateur à LED
- g. Bouton AXS (état de la batterie, synchronisation)
- h. Rallonge
- i. Protection de la batterie
- j. Batterie SRAM
- k. Vis de butée supérieure
- l. Vis de butée inférieure
- m. Bouton Cage Lock

- a. Anilha de ajuste B
- b. Parafuso de ajuste B
- c. Trinco da bateria
- d. Perno de montagem
- e. Polia superior
- f. LED indicador
- g. Botão AXS (Estado da bateria, Emparelhamento)
- h. Extensão de cabo eléctrico
- i. Protector da bateria
- j. Bateria SRAM
- k. Parafuso do limite superior
- l. Parafuso do limite inferior
- m. Botão Cage Lock

- a. B-Einstellscheibe
- b. B-Einstellschraube
- c. Batterieverriegelung
- d. Befestigungsschraube
- e. Obere Umlenkrolle
- f. LED-Anzeige
- g. AXS-Taste (Batteriestatus, Kopplung)
- h. Verlängerungskabel
- i. Batterieschutz
- j. SRAM-Batterie
- k. Obere Anschlagsschraube
- l. Untere Anschlagsschraube
- m. Cage Lock-Taste

- a. Rondella di registro B
- b. Vite di registro B
- c. Fermo della batteria
- d. Bullone di montaggio
- e. Puleggia superiore
- f. Indicatore LED
- g. Pulsante AXS (stato della batteria, accoppiamento)
- h. Prolunga
- i. Dispositivo di protezione delle batterie
- j. Batteria SRAM
- k. Vite di fine corsa superiore
- l. Vite di fine corsa inferiore
- m. Pulsante Cage Lock

- a. B 調節ワッシャー
- b. B 調節ネジ
- c. 電池ラッチ
- d. 取り付けボルト
- e. アッパー・プーリー
- f. LED インジケーター
- g. AXS ボタン (電池の状態、ペアリング)
- h. エクステンション・コード
- i. 電池プロテクター
- j. SRAM の電池
- k. ハイ・リミット・ネジ
- l. ロー・リミット・ネジ
- m. Cage Lock ボタン

- a. Arandela de ajuste B
- b. Tornillo de ajuste B
- c. Pestillo de la batería
- d. Perno de montaje
- e. Polea superior
- f. LED indicador
- g. Botón AXS (estado de la batería, emparejamiento)
- h. Alargador
- i. Protector de la batería
- j. Batería SRAM
- k. Tornillo limitador superior
- l. Tornillo limitador inferior
- m. Botón del mecanismo Cage Lock

- a. B-stelschijf
- b. B-stelschroef
- c. Accuslot
- d. Montagebout
- e. Bovenste derailleurwielkje
- f. LED-controlelampje
- g. AXS-knop (Accustatus, Koppelen)
- h. Verlengkabel
- i. Accubeschermkap
- j. SRAM-accu
- k. Schroef voor bovengrens
- l. Schroef voor ondergrens
- m. Cage Lock-knop

- a. B 调节垫圈
- b. B 调节螺钉
- c. 电池卡扣
- d. 安装螺栓
- e. 上滑轮
- f. LED 指示灯
- g. AXS 按钮 (电池状态、配对)
- h. 延长线
- i. 电池护罩
- j. SRAM 电池
- k. 上限螺钉
- l. 下限螺钉
- m. Cage Lock 按钮

#### **NOTICE**

Hands and gloves must be clean before handling the SRAM battery. Contact with sunscreen or hydrocarbon cleaners may cause the battery to crack.

#### **AVIS**

Ne manipulez la batterie SRAM qu'avec des mains ou des gants propres. Tout contact avec des crèmes solaires ou des nettoyants à base d'hydrocarbures pourrait fissurer la batterie.

#### **NOTIFICAÇÃO**

Tanto as mãos como as luvas têm que estar limpas antes de manipular a bateria SRAM. O contacto com cremes de protecção contra o sol ou com produtos de limpeza com hidrocarbonetos pode causar que a bateria rache.

#### **HINWEIS**

Berühren Sie SRAM-Batterien nur mit sauberen Händen und Handschuhen. Kontakt mit Sonnenmilch oder kohlenwasserstoffhaltigen Reinigungsmitteln kann die Batterie beschädigen.

#### **AVVISO**

Le mani e i guanti devono essere puliti prima di maneggiare la batteria SRAM. Il contatto con protezione solare o idrocarburi detergenti può causare la rottura della batteria.

#### **注意事項**

SRAM の電池を取り扱う前に、手と手袋を必ずきれいにしてください。日焼け止めや炭化水素クリーナーなどが付着すると、電池に亀裂が生じる可能性があります。

#### **AVISO**

Las manos y los guantes deben estar limpios antes de manipular la batería SRAM. El contacto con protectores solares o limpiadores de hidrocarburos puede hacer que la batería se agriete.

#### **MEDEDELING**

Zorg dat uw handen of handschoenen schoon zijn voordat u de SRAM-accu aanraakt. Contact met zonnebrandcrème of een reinigingsmiddel met koolwaterstof kan de accu doen barsten.

#### **注意**

手套和手都必须洁净，才可操作 SRAM 电池。电池如果接触到防晒霜或碳氢清洗剂，可能会发生破裂。



## Battery Charging

Laden der Batterie  
Recarga de la batería

Recharge de la batterie  
Carica della batteria  
De accu opladen

Carga da bateria  
電池の充電  
電池充電



Remove the battery cover from the battery, and charge the battery.

Consult the SRAM *Battery and Charger user manual* for charging instructions, battery maintenance, and traveling guidelines.

### NOTICE

Do not discard the battery cover. To protect the battery terminals, install the battery cover on the battery when it is not on the charger or derailleur.

Entfernen Sie die Batterieabdeckung von der Batterie und laden Sie die Batterie.

Hinweise zum Laden, zur Wartung und zum Transport der Batterien finden Sie in der *SRAM Bedienungsanleitung für Batterie und Ladegerät*.

### HINWEIS

Bewahren Sie die Batterieabdeckung auf. Um die Batteriekontakte zu schützen, bringen Sie die Batterieabdeckung an, wenn sich die Batterie nicht im Ladegerät oder Schaltwerk befindet.

Quitele la tapa a la batería y cárguela.

Consulte el *Manual de usuario de la batería y el cargador SRAM* para obtener instrucciones de carga y mantenimiento de la batería, así como directrices de transporte.

### AVISO

No tire la tapa de la batería. Cuando la batería no esté colocada en el cargador o instalada en el desviador, colóquela la tapa para proteger sus terminales.



Retirez le couvercle de la batterie puis rechargez la batterie.

Consultez le *Manuel utilisateur des batteries et chargeurs SRAM* pour connaître les instructions concernant la charge et l'entretien de la batterie ainsi que les consignes de transport.

### AVIS

Ne jetez pas le couvercle de la batterie. Pour protéger les bornes de la batterie, laissez le couvercle sur la batterie lorsqu'elle n'est pas installée sur le chargeur ou sur le dérailleur.

Rimuovere il coperchio della batteria dalla batteria e caricare la batteria.

Consultare il *Manuale della batteria e del caricabatteria SRAM* per istruzioni sulla carica, sulla manutenzione della batteria e sulle linee guida per la regolazione.

### AVVISO

Non gettare il coperchio della batteria. Per proteggere i terminali della batteria, installare il coperchio della batteria sulla batteria quando non è sul caricabatteria o sul deragliatore.

Verwijder de accukap van de accu en laad de accu op.

Raadpleeg de *SRAM-accu en lader Gebruikershandleiding* voor de juiste laad-, onderhouds- en transportinstructies.

### MEDEDELING

Gooi de accukap niet weg. Om de accuaansluitingen te beschermen, installeer de accukap op de accu wanneer het zich niet op de lader of derailleur bevindt.



Retire a tampa da bateria para fora da bateria e carregue a bateria.

Consulte o *Manual do Utilizador da Bateria e Carregador SRAM* para obter instruções para a carga, manutenção da bateria e diretrizes para viagem.

### NOTIFICAÇÃO

Não descarte a tampa da bateria. Para proteger os terminais da bateria, instale a tampa da bateria sobre a bateria quando ela não estiver no carregador ou no desviador/derailleur.

電池本体から電池カバーを取り外し、電池を交換します。

充電に関する説明、電池のメンテナンス、旅行時のガイドラインについては、*SRAMの電池および充電器ユーザー・マニュアル*を参照してください。

### 注意事項

電池カバーは廃棄しないでください。電池の端子を保護するため、電池が充電器またはディレイラーに取り付けられていないときは、電池に電池カバーを取り付けてください。

从电池上卸下电池防护罩，并给电池充电。

充电说明、电池保养和旅行指南请参阅《*SRAM 电池和充电器用户手册*》。

### 注意

请勿丢弃电池防护罩。当电池不在充电器或变速器上时，请给电池装上电池防护罩，以保护电池接线端。



**SRAM Battery Installation**  
Einsetzen der SRAM-Batterie  
Instalación de la batería SRAM

Installation de la batterie SRAM  
Installazione della batteria SRAM  
De SRAM-accu installeren

Instalação da bateria SRAM  
SRAM の電池の取り付け  
SRAM 電池安裝

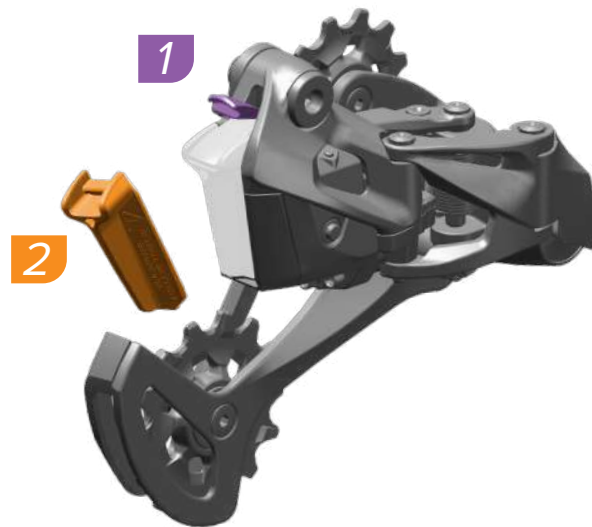

**NOTICE**

Do not discard the derailleur battery block (A) or the battery cover (B). To prevent battery depletion during transportation, remove the battery and install the derailleur battery blocks and battery covers. Failure to cover the battery and derailleur terminals could result in damage to the terminals.

**AVIS**

Ne jetez pas la cale de la batterie du dérailleur (A) ni le couvercle de la batterie (B). Pour éviter toute décharge lors du transport, retirez la batterie puis installez la cale de la batterie du dérailleur ainsi que le couvercle de la batterie. Le fait de ne pas protéger les bornes de la batterie et du dérailleur peut les endommager.

**NOTIFICAÇÃO**

Não descarte o bloco da bateria do derailleur (A) nem a tampa da bateria (B). Para evitar o esgotamento da bateria durante o transporte, retire a bateria e instale o bloco da bateria do derailleur e a tampa da bateria. Não cobrir os terminais da bateria e do derailleur poderá resultar em danos aos terminais.

**HINWEIS**

Bewahren Sie den Batterietrenner (A) und die Batterieabdeckung (B) für das Schaltwerk auf. Um ein Entladen der Batterien während des Transports zu vermeiden, entfernen Sie die Batterie und bringen Sie den Batterietrenner und die Batterieabdeckung für das Schaltwerk an. Wenn die Batteriekontakte und die Kontakte des Schaltwerks nicht abgedeckt werden, können die Kontakte beschädigt werden.

**AVVISO**

Non gettare via il blocco della batteria del deragliatore (A) o il coperchio della batteria (B). Per evitare il deterioramento della batteria durante il trasporto, rimuovere la batteria e installare i blocchi della batteria del deragliatore e le coperture della batteria. La mancata copertura dei morsetti della batteria e del deragliatore potrebbe causare danni ai morsetti.

**注意事項**

ディレイラーの電池ブロック (A) または電池カバー (B) を廃棄しないでください。電池の消耗を防ぐため、運搬中は電池を取り外し、ディレイラーの電池ブロックと電池カバーを取り付けてください。電池とディレイラーの端子にカバーを取り付けしないと、端子を損傷する可能性があります。

**AVISO**

No tire el bloque de batería del desviador (A) ni la tapa de batería (B). Para evitar que la batería se descargue durante el transporte, retírela e instale el bloque de batería del desviador y la tapa de la batería. Si deja al descubierto los terminales de la batería y del desviador, los terminales podrían dañarse.

**MEDEDELING**

Gooi het derailleuraccublok (A) of de accukap (B) niet weg. Om het onnodig ontladen van de accu tijdens het transport te vermijden, verwijder de accu en installeer de derailleuraccublokken en -kappen. Het niet afdekken van de aansluitklemmen op de accu en derailleur kan schade aan de aansluitklemmen veroorzaken.

**注意**

不要丢弃变速器电池阻块 (A) 或电池防护罩 (B)。为防止电池在运输过程中损耗电能，请卸下电池并安装变速器电池阻块和电池防护罩。若未能覆盖电池和变速器的接线端，可能导致接线端受损。



Adjust  
Einstellen  
Ajustar

Régler  
Regolare  
Afstellen

Ajustar  
調節  
調整



Remove/Loosen  
Entfernen/Lösen  
Quitar/Aflojar

Retirer/Desserrer  
Rimuovere/Allentare  
Verwijderen/Losmaken

Retirar/Desapertar  
取り外し / 緩める  
拆卸 / 旋松

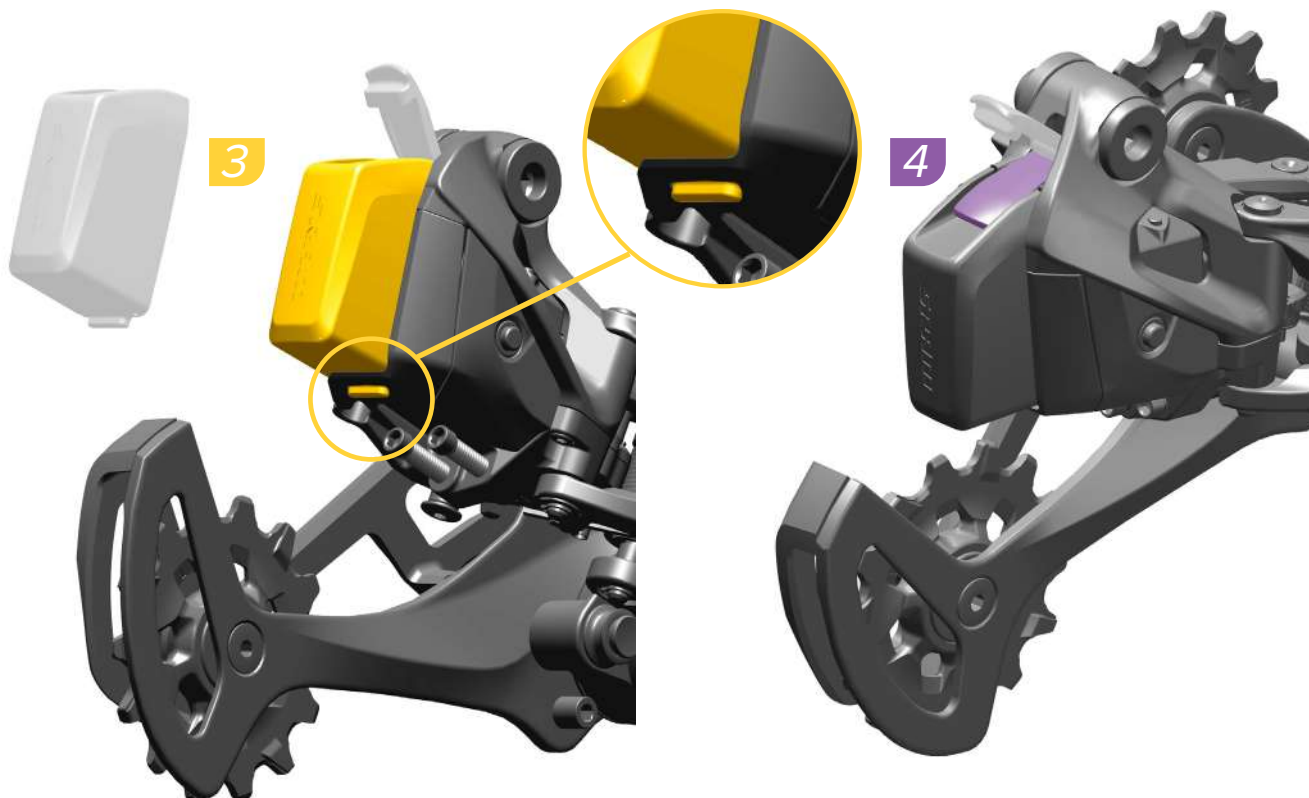

Insert the fully charged battery into the derailleur and close the battery latch. When installed correctly, the latch will snap into place.

Setzen Sie die vollständig geladene Batterie in das Schaltwerk ein und schließen Sie die Batterieverriegelung. Wenn die Batterie ordnungsgemäß eingesetzt ist, rastet die Verriegelung ein.

Inserte la batería completamente cargada en el desviador y cierre el pestillo. Si se instala correctamente, el pestillo encajará en su posición.

Insérez la batterie entièrement chargée dans le dérailleur puis fermez le loquet de la batterie. Si l'installation est correcte, le loquet s'emboîtera avec un petit déclic.

Inserire la batteria completamente carica nel deragliatore e chiudere il fermo della batteria. Una volta installata correttamente, il fermo scatterà in posizione.

Stop de volledig opgeladen accu in de derailleur en sluit het accuslot. Bij een juiste installatie komt het slot op zijn plaats vast te zitten.

Inserir a bateria completamente carregada dentro do desviador/derailleur e fechar o trinco da bateria. Quando a instalação for feita correctamente, o trinco encaixará no seu lugar.

フルに充電された電池をディレイラーに挿入し、電池のラッチを閉じます。正しく取り付けると、ラッチが所定の場所にきちんと収まります。

将充满电的电池插入变速器，然后闭合电池卡扣。若安装正确，卡扣可以扣到位。



Install  
Einbauen  
Instalar

Installer  
Installare  
Monteren

Instalar  
取り付け  
安装



Adjust  
Einstellen  
Ajustar

Régler  
Regolare  
Afstellen

Ajustar  
調節  
调节

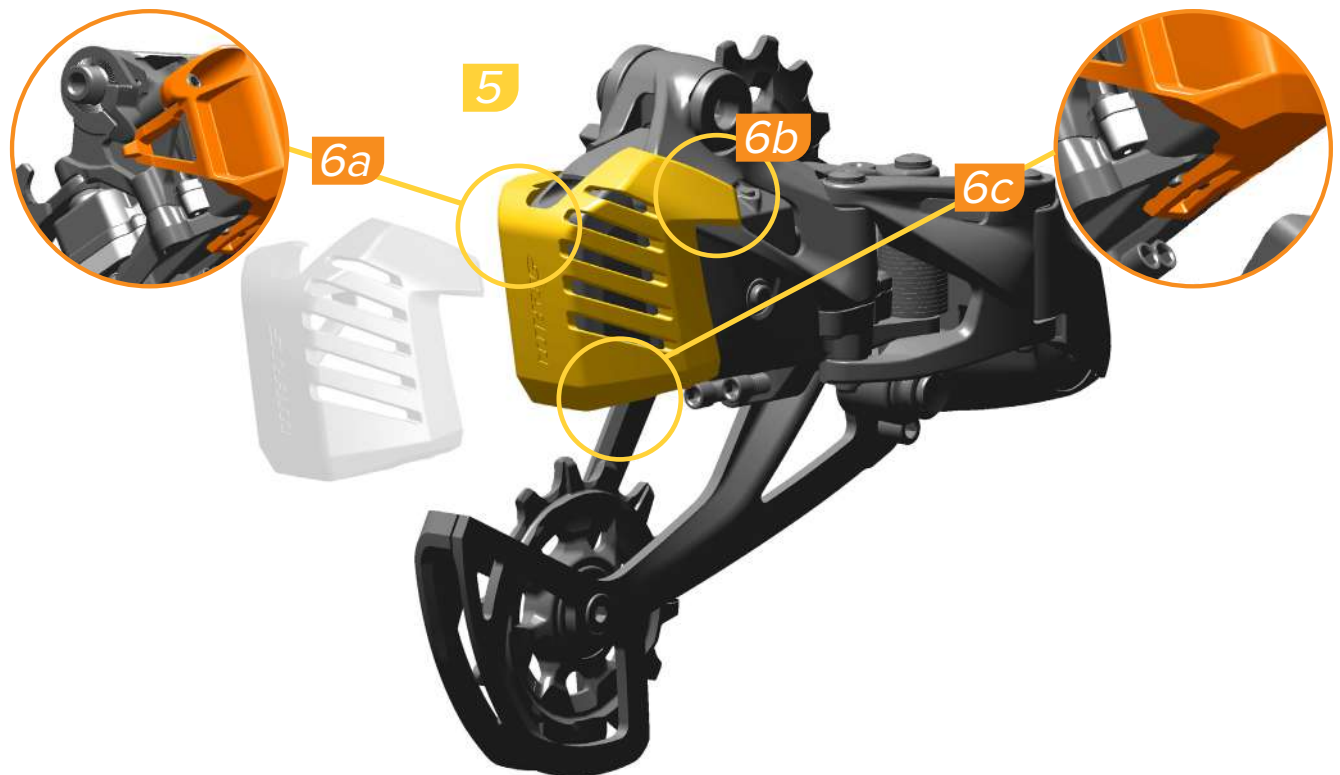

Install the battery protector until it snaps in place. To remove the battery protector, unhook the points at 6a, 6b, and 6c and pull off.

Schieben Sie den Batterieschutz über die Batterie, bis er einrastet. Um den Batterieschutz zu entfernen, haken Sie ihn an den Punkten 6a, 6b und 6c aus und ziehen Sie ihn dann ab.

Instale el protector de la batería hasta que encaje en su sitio. Para quitar el protector de la batería, desenganche los puntos en 6a, 6b y 6c y tire.

Installez la protection de la batterie jusqu'à ce qu'elle s'enclenche dans son logement. Pour retirer la protection de la batterie, décrochez d'abord les clips 6a, 6b et 6c.

Installare il dispositivo di protezione delle batterie fino a che non scatta in posizione. Per rimuovere il dispositivo di protezione delle batterie, sganciare i punti in posizione 6a, 6b, e 6c e tirare.

Installeer de accubeschermkap totdat deze op zijn plaats klikt. Maak de punten op 6a, 6b en 6c los, en trek aan de accubeschermkap om deze te verwijderen.

Instale o protector da bateria até que ele encaixe no seu lugar. Para retirar o protector da bateria, desengate os pontos em 6a, 6b e 6c e puxe para fora.

電池プロテクターを所定の位置にきちんとはめ込んで取り付けます。電池プロテクターを取り外すには、6a、6b、6cの個所でフックを外して引き抜きます。

安装电池护罩，直至其扣到位。若要卸下电池护罩，请使6a、6b和6c脱钩，然后拉下电池护罩。

## Extension Cord Installation

Einbau des Verlängerungskabels  
Instalación del alargador

Installation de la rallonge

Installazione della prolunga  
De verlengkabel installeren

Instalação da extensão de cabo eléctrico  
エクステンション・コードの取り付け  
延長線安装

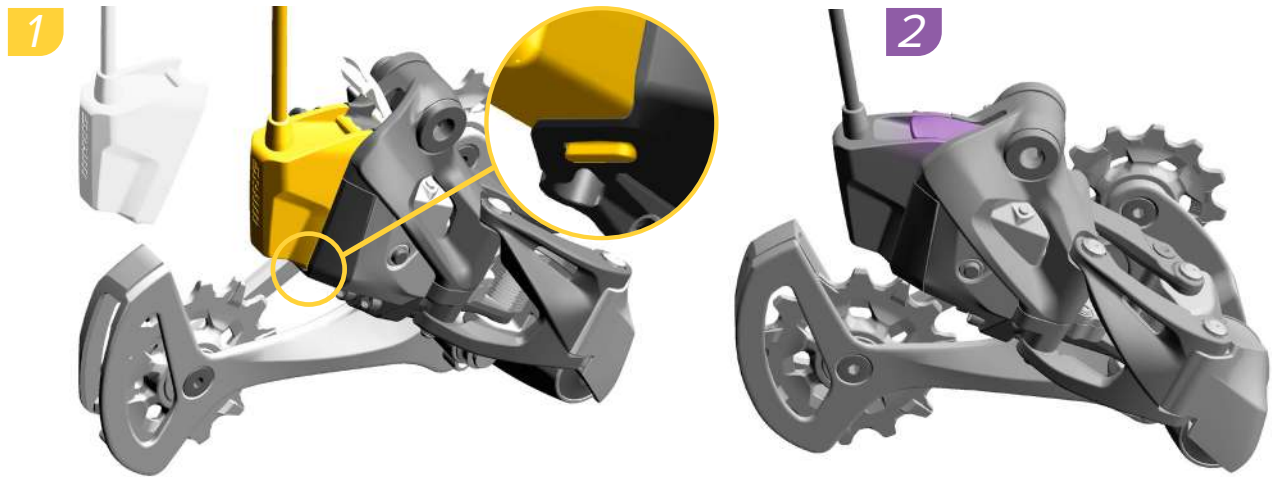

Insert the extension cord into the derailleur and close the battery latch. When installed correctly, the latch will snap into place. Consult the motor manufacturer's instructions for plug installation.

Insérez la rallonge dans le dérailleur puis fermez le loquet de la batterie. Si l'installation est correcte, le loquet s'emboîtera avec un petit déclic. Consultez les instructions du fabricant du moteur pour le branchement sur la prise.

Inserir a extensão de cabo eléctrico dentro do desviador/derailleur e fechar o trinco da bateria. Quando a instalação for feita correctamente, o trinco encaixará no seu lugar. Consulte as instruções do fabricante do motor para fazer a instalação do tampão.

### ⚠ WARNING

The extension cord is not a battery. Never install the extension cord into the battery charger. Consult your motor manufacturer for safety instructions.

### ⚠ AVERTISSEMENT

La rallonge n'est pas une batterie. Ne jamais installer la rallonge sur le chargeur de batterie. Consultez le fabricant de votre moteur pour obtenir les consignes de sécurité.

### ⚠ AVISO

A extensão de cabo eléctrico não é a bateria. Nunca instale a extensão de cabo eléctrico no carregador da bateria. Consulte o fabricante do seu motor para obter instruções de segurança.

Setzen Sie das Verlängerungskabel in das Schaltwerk ein und schließen Sie die Batterieverriegelung. Wenn das Verlängerungskabel ordnungsgemäß eingesetzt ist, rastet die Verriegelung ein. Angaben zur Steckerinstallation entnehmen Sie bitte den Anleitungen des Motorherstellers.

Inserire la prolunga nel deragliatore e chiudere il fermo della batteria. Una volta installato correttamente, il fermo scatterà in posizione. Consultare le istruzioni del fabbricante del motore per l'installazione della spina.

エクステンション・コードをディレイラーに挿入し、電池のラッチを閉じます。正しく取り付けると、ラッチが所定の場所にきちんと収まります。プラグの取り付けについては、モーター・メーカーの説明書を参照してください。

### ⚠ WARNUNG

Das Verlängerungskabel ist keine Batterie. Setzen Sie das Verlängerungskabel niemals in das Batterieladegerät ein. Falls Sie Fragen zur Sicherheit haben, wenden Sie sich an den Motorhersteller.

### ⚠ AVVERTENZA

La prolunga non è una batteria. Non inserire mai la prolunga completamente nel caricabatterie. Consultare il produttore del motore per le istruzioni di sicurezza.

### ⚠ 警告

エクステンション・コードは電池ではありません。エクステンション・コードは絶対に電池充電器に取り付けしないでください。安全のための指示については、モーター・メーカーの説明書を参照してください。

Inserte el alargador en el desviador y cierre el pestillo de la batería. Si está bien instalada la batería, el pestillo encajará en su sitio. Consulte las instrucciones del fabricante del motor para saber cómo instalar el enchufe.

Stop de verlengkabel in de derailleur en sluit het accuslot. Bij een juiste installatie komt het slot op zijn plaats vast te zitten. Raadpleeg de gebruiksaanwijzing van de motorfabrikant voor de installatie van de stekker.

将延长线插入变速器，然后闭合电池卡扣。若安装正确，卡扣可以扣到位。请参阅电机厂商的说明书，以了解如何安装插头。

### ⚠ ADVERTENCIA

El alargador no es una batería. No coloque nunca el alargador en el cargador de batería. Consulte al fabricante del motor para obtener instrucciones de seguridad.

### ⚠ WAARSCHUWING

De verlengkabel is geen accu. Installeer de verlengkabel nooit in de acculader. Raadpleeg de fabrikant van de motor voor de veiligheidsinstructies.

### ⚠ 警告

延长线不是电池。请勿把延长线安装入电池充电器。请参阅电机厂商的说明书，以了解安全说明。

## System Pairing

Koppeln des Systems

Emparejamiento del sistema

Synchronisation du système

Accoppiamento del sistema

Het systeem koppelen

Emparelhamento do sistema

システムのペアリング

系統配对

Each AXS system has a primary component that begins and ends the pairing session. The SRAM AXS controller must be paired with the Eagle AXS rear derailleur primary component. Pairing allows the controller to communicate when a shift command is transmitted.

Additional AXS systems can be combined to create one AXS system. To combine AXS systems, begin pairing with any one of the primary components.

Jedes AXS-System verfügt über eine Hauptkomponente, mit der die Kopplungssitzung gestartet und beendet wird. Die SRAM AXS-Steuerung muss mit dem Eagle AXS-Schaltwerk als Hauptkomponente gekoppelt werden. Die Kopplung ermöglicht der Steuerung die Kommunikation, wenn ein Schaltbefehl übertragen wird.

Mehrere AXS-Systeme können zu einem AXS-System zusammengefasst werden. Um AXS-Systeme zusammenzufassen, koppeln Sie zunächst eine der Hauptkomponenten.

Cada sistema AXS tiene un componente principal que comienza y termina la sesión de emparejamiento. El controlador SRAM AXS debe emparejarse con el componente principal del desviador trasero Eagle AXS. El emparejamiento permite que el controlador pueda comunicarse al transmitir una orden de cambio.

Se pueden combinar sistemas AXS adicionales para crear un único sistema AXS. Para combinar varios sistemas AXS, comience por emparejar cualquiera de los componentes principales.

Chaque système AXS possède un composant principal qui démarre et termine la session de synchronisation. La commande SRAM AXS doit être synchronisée avec le composant principal du dérailleur arrière Eagle AXS. La synchronisation permet à la commande de communiquer à chaque fois qu'un passage de vitesse est transmis.

Des systèmes AXS supplémentaires peuvent être ajoutés pour créer un seul système AXS. Pour relier plusieurs systèmes AXS, commencez la synchronisation avec l'un des composants principaux.

Ogni sistema AXS prevede un componente principale che inizia e termina la sessione di accoppiamento. Il controller SRAM AXS deve essere accoppiato al deragliatore posteriore Eagle AXS utilizzato come componente principale. L'accoppiamento consente al controller di comunicare quando viene trasmesso un comando di cambiata.

Ulteriori sistemi AXS possono essere combinati per creare un unico sistema AXS. Per combinare i sistemi AXS, iniziare l'accoppiamento con uno qualsiasi dei componenti principali.

Elk AXS-systeem heeft een hoofdonderdeel dat de koppelingssessie start en eindigt. De SRAM AXS-controller moet aan het hoofdonderdeel van de Eagle AXS-achterderrailleur worden gekoppeld. De koppeling zorgt voor het communiceren van de controller wanneer een schakelopdracht wordt verzonden.

Bijkomende AXS-systemen kunnen worden gecombineerd om één AXS-systeem te vormen. Om AXS-systemen te combineren, koppel eerst een van de hoofdonderdelen.

Cada sistema AXS tem um componente primário que inicia e termina a sessão de emparelhamento. O controlador SRAM AXS tem que ser emparelhado com o componente primário do derailleur traseiro Eagle AXS. O emparelhamento permite que o controlador comunique quando um comando de mudança for transmitido.

Sistemas AXS adicionais podem ser combinados para criar um só sistema AXS. Para combinar sistemas AXS, comece por emparelhar com qualquer dos componentes primários.

各 AXS システムには、ペアリング・セッションの開始と終了を司るマスター・コンポーネントが存在します。SRAM AXS コントローラーは、Eagle AXS リア・ディレイラーのマスター・コンポーネントとペアリングする必要があります。ペアリングによって、コントローラーはシフト・コマンドの送信時に通信できるようになります。

追加の AXS システムは、既存の AXS システムに組み合わせて、1 つの統合システムを構築できます。AXS システムを組み合わせるには、マスター・コンポーネントのいずれか 1 つとペアリングを開始してください。

每个 AXS 系统都有一个主部件用于开始和结束配对操作。SRAM AXS 致动器必须与 Eagle AXS 后变速器主部件进行配对。配对让致动器在变速指令发出时能进行通信。

可与其它 AXS 系统相连，形成一个 AXS 系统。若要使多个 AXS 系统相互连接，请从任何一个主部件开始配对。

1



Begin the pairing session at the rear derailleur. Press and hold the AXS button until the green LED blinks slowly, then release.

The pairing session will time out after 30 seconds of inactivity.

Beginnen Sie mit der Kopplung am Schaltwerk. Halten die AXS-Taste gedrückt, bis die grüne LED langsam blinkt. Lassen Sie dann die Taste los.

Die Kopplungssitzung wird nach 30 Sekunden Inaktivität automatisch beendet.

Empiece la sesión de emparejamiento por el desviador trasero. Mantenga presionado el botón AXS hasta que el LED verde parpadee lentamente y suéltelo a continuación.

La sesión de emparejamiento terminará después de 30 segundos de inactividad.

Commencez par synchroniser le dérailleur arrière. Maintenez appuyé le bouton AXS jusqu'à ce que la LED verte clignote lentement, puis relâchez le bouton.

La synchronisation s'interrompt au bout de 30 secondes d'inactivité.

Iniziare la sessione di accoppiamento sul deragliatore posteriore. Tenere premuto il pulsante AXS fino a che il LED verde non lampeggia lentamente, quindi rilasciarlo.

La sessione di accoppiamento scadrà dopo 30 secondi di inattività.

Start de koppelingsprocedure aan de achterderailleur. Druk en houd de AXS-knop ingedrukt totdat de groene LED langzaam knippert en laat vervolgens los.

De koppelingsprocedure stopt na 30 seconden van inactiviteit.

Inicie a sessão de emparelhamento no derailleur traseiro. Pressione e segure o botão AXS até que o LED verde pisque lentamente, e então solte-o.

A sessão de emparelhamento será automaticamente cancelada (time out) decorridos 30 segundos de inatividade.

ペアリングの作業は、リア・ディレイラーから始めます。AXS ボタンを押して保持し、緑色の LED がゆっくり点滅したら、ボタンを放します。

ペアリングのセッションは、30 秒間何もしないとタイムアウトになります。

开始后变速器的配对操作。按住 AXS 按钮，直到绿色 LED 缓慢地闪烁，再放开。

若持续 30 秒不活跃，则配对操作将超时。

2



Press and hold the AXS button on the controller until the green LED blinks quickly, then release.

Halten Sie die AXS-Taste am Controller gedrückt, bis die grüne LED schnell blinkt. Lassen Sie dann die Taste los.

Mantenga presionado el botón AXS del controlador hasta que el LED verde parpadee rápidamente y suéltelo a continuación.

Maintenez appuyé le bouton AXS situé sur la commande jusqu'à ce que la LED verte clignote rapidement, puis relâchez le bouton.

Tenere premuto il pulsante AXS sul controller fino a che il LED verde non lampeggia rapidamente, quindi rilasciarlo.

Druk en houd de AXS-knop op de controller ingedrukt totdat de groene LED snel knippert en laat vervolgens los.

Pressione e segure o botão AXS no controlador, até que o LED verde pisque rapidamente, e então solte-o.

コントローラーの AXS ボタンを押して保持し、緑色の LED が素早く点滅したら、ボタンを放します。

按住致动器上的 AXS 按钮，直到绿色 LED 快速地闪烁，再放开。



Press and hold  
Gedrückt halten  
Mantener presionado

Maintenir appuyé  
Premere e tenere premuto  
Ingedrukt houden

Pressione e segure  
押しして保持  
按住



3



Press and release the AXS button on the rear derailleur to end the pairing session, or wait 30 seconds for the pairing session to time out. The green LED will stop blinking.

Pour terminer le processus de synchronisation, appuyez une fois sur le bouton AXS situé sur le dérailleur arrière ou attendez 30 secondes que la synchronisation prenne fin. La LED verte cessera alors de clignoter.

Pressione e solte o botão AXS no derailleur traseiro para terminar a sessão de emparelhamento, ou espere 30 segundos para que a sessão termine por esgotamento do período de tempo permitido (time out). O LED verde deixará de piscar.

Drücken Sie die AXS-Taste am Schaltwerk und lassen Sie sie wieder los, um die Kopplung zu beenden. Sie können auch 30 Sekunden warten, bis die Kopplungssitzung automatisch beendet wird. Die grüne LED hört auf zu blinken.

Premere e rilasciare il pulsante AXS sul deragliatore posteriore per terminare la sessione di accoppiamento, oppure attendere 30 secondi affinché la sessione di accoppiamento scada. Il LED verde smette di lampeggiare.

リア・ディレイラーの AXS ボタンを押して放し、ペアリングのセッションを終了します。または、30 秒待ってペアリングのセッションをタイムアウトさせます。緑色の LED の点滅が止まります。

Para finalizar la sesión de emparejamiento, presione y suelte el botón AXS del desviador trasero, o bien espere 30 segundos para que la sesión termine automáticamente. El LED verde dejará de parpadear.

Druk en laat de AXS-knop op de achterderailleur los om de koppelingsprocedure te beëindigen, of wacht 30 seconden en de koppelingsprocedure wordt automatisch gestopt. De groene LED stopt met knipperen.

按壓并放开后变速器上的 AXS 按钮结束配对操作，或等待 30 秒让配对操作自动结束。绿色 LED 将停止闪烁。

The pairing process does **not** need to be repeated when batteries are removed and/or replaced.

The pairing process **must** be repeated if any components are replaced, added, or removed.

Der Kopplungsvorgang braucht **nicht** wiederholt zu werden, wenn Batterien entfernt und/oder eingesetzt werden.

Der Kopplungsvorgang **muss** wiederholt werden, wenn Komponenten ausgetauscht, hinzugefügt oder entfernt werden.

**No** es necesario repetir el proceso de emparejamiento tras retirar y/o sustituir las baterías.

El proceso de emparejamiento **debe** repetirse si se sustituye, añade o retira algún componente.

Il **n'est pas** nécessaire d'effectuer à nouveau le processus de synchronisation lorsque la batterie a été retirée et/ou remplacée.

Il est **nécessaire** d'effectuer à nouveau le processus de synchronisation si l'un des composants a été remplacé, ajouté ou retiré.

Il processo di accoppiamento **non** deve essere ripetuto quando le batterie vengono rimosse e/o sostituite.

Il processo di accoppiamento **deve** essere ripetuto in caso di sostituzione, aggiunta o rimozione di componenti.

De koppelingsprocedure moet **niet** worden herhaald wanneer er batterijen/accu's worden verwijderd en/of vervangen.

De koppelingsprocedure **moet** worden herhaald als er componenten worden vervangen, toegevoegd of verwijderd.

O processo de emparelhamento **não** precisa de ser repetido quando as baterias são retiradas e/ou substituídas.

O processo de emparelhamento **tem** que ser repetido se quaisquer componentes forem substituídos, acrescentados ou retirados.

電池を取り外したり、交換した場合には、ペアリングのプロセスを繰り返す必要は**ありません**。

何らかのコンポーネントの交換、追加、取り外しを行った場合は、ペアリングのプロセスを繰り返す必要が**あります**。

若发生任何电池拆卸和 / 或更换，配对流程**无需**再次进行。

若发生任何部件更换、增加或卸除，配对流程**必须**再次进行。



Press & release  
Drücken und loslassen  
Presionar y soltar

Appuyer puis relâcher  
Premere e rilasciare  
Drukken en loslaten

Pressione e solte  
押し放す  
按壓并放开

## AXS Button Functions

Funktionen der AXS-Taste

Funciones del botón AXS

The AXS button has different functions that vary from component to component. Descriptions of each function can be found in their respective sections.

Die AXS-Taste hat verschiedene Funktionen, die von Komponente zu Komponente variieren. Beschreibungen der einzelnen Funktionen finden Sie in den jeweiligen Abschnitten.

El botón AXS tiene diferentes funciones que varían de un componente a otro. La descripción de cada función aparece en su sección correspondiente.

Fonctionnalités du bouton AXS

Funzioni del pulsante AXS

Functies van de AXS-knop

Le bouton AXS possède plusieurs fonctionnalités qui varient d'un composant à un autre. Vous trouverez la description de chaque fonctionnalité dans les chapitres correspondants.

Il pulsante AXS ha diverse funzioni che variano da componente a componente. Le descrizioni di ciascuna funzione sono riportate nelle rispettive sezioni.

De AXS-knop heeft verschillende functies die naargelang het component kunnen verschillen. Een beschrijving van elke functie kan in hun respectieve sectie worden gevonden.

Funções do botão AXS

AXS ボタンの機能

AXS 按钮的功能

O botão AXS tem diversas funções que variam de componente para componente. As descrições de cada função podem ser encontradas nas suas respectivas secções.

AXS ボタンは、コンポーネントごとに、さまざまに異なる機能を有しています。各機能についての詳しい説明は、それぞれのセクションに記載されています。

对于不同的部件，AXS 按钮的功能有所差异。每项功能详见各自的章节。

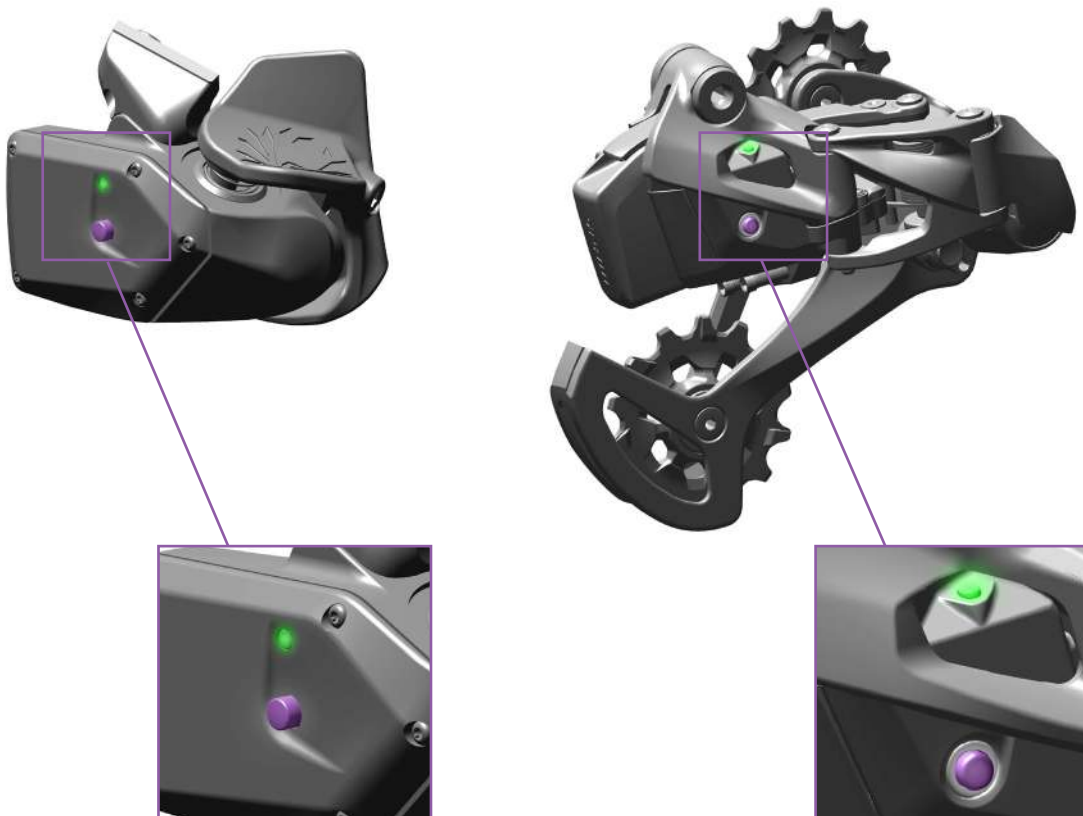



Use the SRAM AXS App to personalize your system's logic.

Pour personnaliser la logique de votre système, utilisez l'application SRAM AXS.

Use a app SRAM AXS App para personalizar a lógica do seu sistema.

Verwenden Sie die SRAM AXS App, um die Logik Ihres Systems zu personalisieren.

Utilizzare l'App SRAM AXS per personalizzare la logica del sistema.

SRAM AXS アプリを使用して、お使いのシステムのロジックを、ご自分用にパーソナライズしてください。

Utilice la aplicación SRAM AXS para personalizar la lógica de su sistema.

Gebruik de SRAM AXS-app om de logica van uw systeem naar wens aan te passen.

利用 SRAM AXS 应用程序，自定义您的系统逻辑。

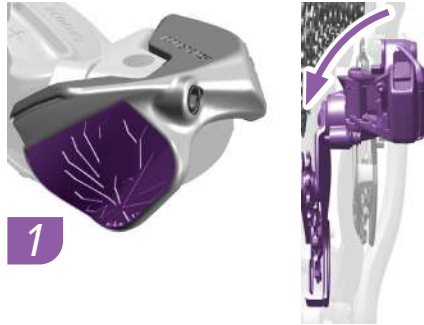

To move the derailleur inboard to a larger cog, press the controller paddle downward. Press and hold the paddle for multiple shifts.

Pour déplacer le dérailleur vers l'intérieur sur un plus grand pignon, actionnez la gâchette de la commande vers le bas. Maintenez la gâchette appuyée pour passer plusieurs pignons.

Para mover o derailleur para o lado de "dentro" para um carreto maior, pressione para baixo no manípulo achatado do controlador. Pressione e segure o manípulo achatado (patilha) para meter múltiplas mudanças.

Um das Schaltwerk nach innen auf einen größeren Zahnkranz zu bewegen, drücken Sie die Schaltwippe des Controllers nach unten. Halten Sie die Schaltwippe gedrückt, um mehrere Gänge zu schalten.

Per spostare il deragliatore posteriore verso l'interno su un pignone più grande, premere la paletta del controller verso il basso. Premere e tenere premuta la paletta per cambi multipli.

ディレイラーをより大きなコグへとインボードにシフトさせるには、コントローラーのパドルを下方方向に押します。パドルを押して保持すると、複数回シフトします。

Para mover el desviador hacia dentro hasta un piñón más grande, presione la paleta del controlador hacia abajo. Mantenga presionada la paleta para realizar varios cambios seguidos.

Om de derailleur inwaarts naar een groter tandwiel te brengen, druk de schakelhendel omlaag. Druk en houd de schakelhendel ingedrukt voor meerdere schakelingen.

向下按压致动器叶片，可使变速器向内侧移动并靠近大齿轮。按住叶片，可完成多次变速。



To move the derailleur outboard to a smaller cog, press the controller paddle upward, or press down on the forward paddle. Press and hold the paddle for multiple shifts.

Pour déplacer le dérailleur vers l'extérieur sur un plus petit pignon, actionnez la gâchette de la commande vers le haut ou vers l'avant. Maintenez la gâchette appuyée pour passer plusieurs pignons.

Para mover o derailleur para o lado de "fora" para um carreto mais pequeno, pressione para cima no manípulo achatado do controlador, ou pressione para baixo no manípulo achatado da frente. Pressione e segure o manípulo achatado (patilha) para meter múltiplas mudanças.

Um das Schaltwerk nach außen auf einen kleineren Zahnkranz zu bewegen, drücken Sie die Schaltwippe des Controllers nach oben, oder drücken Sie den vorderen Teil der Schaltwippe nach unten. Halten Sie die Schaltwippe gedrückt, um mehrere Gänge zu schalten.

Per spostare il deragliatore posteriore verso l'esterno su un pignone più piccolo, premere la paletta del controller verso l'alto o premere verso il basso la paletta anteriore. Premere e tenere premuta la paletta per cambi multipli.

ディレイラーをより小さなコグへとアウトボードにシフトさせるには、コントローラーのパドルを上方向に押すか、フォワード・パドルを押し下げます。パドルを押して保持すると、複数回シフトします。

Para mover el desviador hacia fuera hasta un piñón más pequeño, presione la paleta del controlador hacia arriba o presione la paleta de avance hacia abajo. Mantenga presionada la paleta para realizar varios cambios seguidos.

Om de derailleur uitwaarts naar een kleiner tandwiel te brengen, druk de schakelhendel omhoog of druk de voorwaartse schakelhendel omlaag. Druk en houd de schakelhendel ingedrukt voor meerdere schakelingen.

向上按压致动器叶片或者向下按压前叶片，可使变速器向外侧移动并靠近小齿轮。按住叶片，可完成多次变速。

## AXS Button Shifting

Schalten mit der AXS-Taste  
Cambio con el botón AXS

Passage des vitesses avec  
le bouton AXS

Cambio pulsante AXS

Schakelen met de AXS-knop

Meter mudanças com o botão AXS

AXS ボタンによるシフティング

AXS 按钮变速



Press and release the AXS button on the rear derailleur once to move the derailleur outboard one position, or twice quickly to move inboard one position.

Drücken Sie die AXS-Taste am Schaltwerk einmal und lassen Sie sie wieder los, um das Schaltwerk um eine Position nach außen zu bewegen. Wenn Sie die Funktionstaste zweimal kurz hintereinander drücken, bewegt sich das Schaltwerk um eine Position nach innen.

Presione y suelte el botón AXS del desviador trasero una sola vez para desplazar el desviador una posición hacia fuera, o dos veces rápidamente para desplazarlo una posición hacia dentro.

Appuyez une fois sur le bouton AXS du dérailleur arrière pour le faire bouger d'un cran vers l'extérieur ou deux fois rapidement pour le faire bouger d'un cran vers l'intérieur.

Premere e rilasciare il pulsante AXS sul deragliatore posteriore una volta per spostare il deragliatore verso l'esterno di una posizione o due volte rapidamente per spostarlo verso l'interno di una posizione.

Druk eenmaal op de AXS-knop op de achterderrailleur en laat los om de derailleur één positie naar buiten te brengen of tweemaal snel na elkaar om de derailleur één positie naar binnen te brengen.

Pressione e solte o botão AXS do derailleur traseiro uma vez, para mover o derailleur para "fora" uma posição, ou duas vezes rapidamente para mover para "dentro" uma posição.

リア・ディレイラーの AXS ボタンを 1 回押して放すと、ディレイラーがアウトボードに 1 段階シフトし、素早く 2 回押すとインボードに 1 段階シフトします。

按壓一次并放开后变速器上的 AXS 按钮使变速器向外移动一个位置，或快速按壓两次使变速器向内移动一个位置。



Press & release  
Drücken und loslassen  
Presionar y soltar

Appuyer puis relâcher  
Premere e rilasciare  
Drukken en loslaten

Pressione e solte  
押して放す  
按壓并放开



Double press  
Doppelt drücken  
Presionar dos veces

Appuyer deux fois  
Doppia pressione  
Tweemaal drukken

Pressione duas vezes  
2回押す  
按壓两次

## Cassette Installation

Einbau der Kassette  
Instalación del casete

Installation de la cassette  
Installazione della cassetta  
De cassette installeren

Instalação da cassete  
カセットの取り付け  
飞轮安装

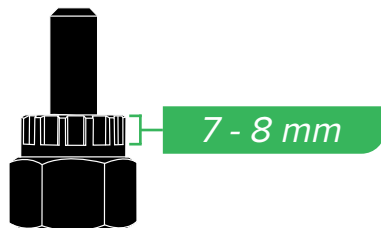

### SRAM XD

#### NOTICE

Use a tool with a guide pin to prevent damage to the components.

Cassette locking tool splines must fully engage the cassette locking or locktube (XD). Splines must be between 7 and 8 mm in length for XD cassettes.

If there is lateral play or movement in the cassette after tightening it, contact your SRAM dealer.

SRAM XD cassettes are compatible with the SRAM XD driver body and with the XDR driver body using a 1.85 mm spacer.

#### HINWEIS

Verwenden Sie ein Werkzeug mit einem Führungsstift, um Schäden an den Komponenten zu vermeiden.

Das Profil des Sicherungsring-Werkzeugs der Kassette muss vollständig in den Sicherungsring oder das Verriegelungsrohr (XD) der Kassette eingreifen. Die Profile müssen für XD-Kassetten 7 bis 8 mm lang sein.

Wenn die Kassette nach dem Anziehen seitliches Spiel aufweist oder sich seitlich bewegt, wenden Sie sich an Ihren SRAM-Händler.

SRAM XD-Kassetten sind mit dem SRAM XD-Freilaufkörper sowie mit einem 1,85-mm-Distanzring mit dem XDR-Freilaufkörper kompatibel.

#### AVISO

Utilice una herramienta con un pasador guía para evitar dañar los componentes.

Las ranuras de la herramienta de anillo de bloqueo del casete deben encajar completamente en el anillo de bloqueo o el tubo de bloqueo del casete (XD). Las ranuras deben tener una longitud de entre 7 y 8 mm para los casetes XD.

Si el casete presenta alguna holgura lateral o movimiento después de haberlo apretado, contacte con su distribuidor de SRAM para más información.

Los casetes XD de SRAM son compatibles con el núcleo XD de SRAM y con el núcleo XDR si se usa un espaciador de 1,85 mm.

#### AVIS

Utilisez un outil doté d'une broche de guidage pour éviter d'endommager les composants.

Les cannelures de l'outil pour bague de verrouillage de cassette doivent être complètement engagées sur la bague de verrouillage ou le tube de verrouillage de la cassette (XD). Les cannelures doivent mesurer de 7 à 8 mm de longueur pour les cassettes XD.

Si vous constatez du jeu latéral ou du mouvement dans la cassette après l'avoir serrée, contactez votre revendeur SRAM.

Les cassettes SRAM XD sont compatibles avec le corps de cassette SRAM XD et avec le corps de cassette XDR si l'on utilise une entretoise de 1,85 mm.

#### AVVISO

Utilizzare un utensile con perno guida per evitare danni ai componenti.

Le scanalature dello strumento anello di blocco della cassetta devono ingranare completamente nell'anello di blocco o nel tubo di blocco (XD). Le scanalature devono avere una lunghezza compresa tra 7 e 8 mm per le cassette XD.

Se esiste movimento o gioco laterale nella cassetta dopo aver serrato, contattare il rivenditore SRAM.

Le cassette SRAM XD sono compatibili con il corpo dell'elemento motore SRAM XD e con il corpo dell'elemento motore XDR utilizzando un distanziale da 1,85 mm.

#### MEDEDELING

Gebruik een gereedschap met een geleidingspen om schade aan de componenten te vermijden.

De inkepingen van de borgringafnemer moeten volledig in de borgring of borgbuis (XD) grijpen. De inkepingen moeten voor XD-cassettes tussen 7 en 8 mm lang zijn.

Als er na het aandraaien van de cassette laterale speling of beweging aanwezig is, neem contact op met uw SRAM-handelaar.

SRAM XD-cassettes zijn compatibel met de SRAM XD-aandrijver en met de XDR-aandrijver die van een 1,85 mm afstandshouder is voorzien.

#### NOTIFICAÇÃO

Use uma ferramenta com uma haste guia para evitar danos aos componentes.

As estrias da ferramenta para o anel de bloqueio/freio da cassete têm que encaixar completamente no anel de bloqueio ou tubo de bloqueio da cassete (XD). As estrias têm que ter entre 7 e 8 mm de comprimento para cassetes XD.

Se houver folga lateral ou movimento na cassete depois de a apertar, contacte o seu concessionário SRAM.

As cassetes SRAM XD são compatíveis com o corpo accionador SRAM XD, e com o corpo accionador XDR usando um espaçador de 1,85 mm.

#### 注意事項

ガイド・ピンの付いたツールを使用して、コンポーネントへの損傷を防いでください。

カセット・ロックリング・ツールのスプラインが、カセットのロックリングまたはロックチューブ (XD) に完全に噛み合っている必要があります。XD カセットに対するスプラインの長さは、7～8 mm の間でなければなりません。

締めた後に、カセットに横方向への遊びがあったり、動いたりする場合は、SRAMディーラーまでご連絡ください。

SRAM XD カセットは、SRAM XD ドライバー・ボディおよび 1.85 mm のスペーサーを伴った XDR ドライバー・ボディに対応しています。

#### 注意

使用一个带定位梢的工具，以防部件受损。

飞轮锁环工具齿条必须完全啮合飞轮锁环或锁管 (XD)。对于 XD 飞轮，齿条长度必须在 7 mm 至 8 mm 之间。如果拧紧后飞轮内仍有侧向游隙或松动，则请咨询 SRAM 经销商。

SRAM XD 飞轮与 SRAM XD 塔基兼容，并在使用 1.85 mm 垫圈的情况下与 XDR 塔基兼容。

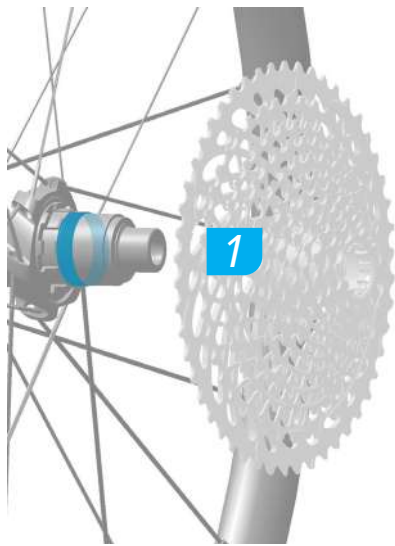

Install the cassette onto the driver body until it is fully seated with the splines engaged, then tighten the cassette.

#### NOTICE

Grease is critical to prevent the cassette from seizing onto the driver body. Make sure the hub driver body and cassette interface are free of dirt and debris.

Schieben Sie die Kassette vollständig auf den Freilaufkörper, bis alle Profile fassen, und ziehen Sie sie dann fest.

#### HINWEIS

Schmierfett ist unerlässlich, damit sich die Kassette auf dem Freilaufkörper nicht festfrisst. Stellen Sie sicher, dass die Kontaktflächen des Freilaufkörpers der Nabe und der Kassette frei von Schmutz und Ablagerungen sind.

Instale el casete en el núcleo hasta que quede completamente asentado con las ranuras encajadas. A continuación, apriete el casete.

#### AVISO

La grasa es fundamental para evitar que el casete se agarre contra el núcleo. Asegúrese de que no haya polvo ni suciedad en la superficie de contacto entre el casete y el núcleo del buje.



Installez la cassette sur le corps de cassette en veillant à bien engager les cannelures, puis serrez la cassette.

#### AVIS

Il est très important de lubrifier la cassette pour éviter qu'elle ne se bloque dans le corps de cassette. Veillez à ce que le corps de roue libre du moyeu arrière et l'interface de la cassette ne présentent pas de poussière ou de débris.

Installare la cassetta sul corpo dell'elemento motore fino a quando non è completamente ingranata con le scanalature inserite, quindi serrare la cassetta.

#### AVVISO

Il grasso è fondamentale per evitare che la cassetta grippi sul corpo dell'elemento motore. Assicurarsi che il corpo dell'elemento motore del mozzo e l'interfaccia della cassetta siano privi di detriti e sporcizia.

Installeer de cassette op de aandrijver totdat het volledig in de inkepingen zit. Maak de cassette vervolgens vast.

#### MEDEDELING

Het aanbrengen van smeer is nodig om het vastlopen van de cassette op de aandrijver te vermijden. Zorg dat de naafaandrijver en het contactvlak van de cassette vrij van vuil zijn.



Instale a cassette no veio propulsor até que fique completamente assente com as estrias engatadas, e depois aperte a cassette.

#### NOTIFICAÇÃO

A massa lubrificante é crítica para evitar que a cassette gripe (se agarre) no corpo do accionador. Assegure-se de que o corpo da manga propulsora do cubo e a interface da cassette estejam livres de sujidade e de detritos.

スプラインが噛み合って完全に収まるようにカセットをドライバー・ボディに取り付け、カセットを締めます。

#### 注意事項

グリスの塗布は、カセットがドライバー・ボディに括着するのを防ぐうえで大変重要です。ハブ・ドライバー・ボディとカセットの表面に付着した土や汚れは、きれいに落としてください。

将飞轮安装在塔基上，直至完全卡入并与花键咬合，然后旋紧飞轮。

#### 注意

润滑油对于防止飞轮卡住塔基至关重要。确保轮毂塔基和飞轮接口无污垢和碎屑。



Grease  
Schmierfett  
Engrasar

Lubrifier  
Ingrassare  
Smeren

Massa lubrificante  
グリス  
潤滑



Install  
Einbauen  
Instalar

Installer  
Installare  
Monteren

Instalar  
取り付け  
安装



Torque  
Drehmoment  
Par de apriete

Serrage  
Coppia  
Aandremoment

Momento de torção  
締め付け  
扭紧

## Crankset Installation

Einbau der Kurbelgarnitur  
Instalación del juego de bielas

Installation du pédalier  
Installazione della guarnitura  
Het crankstel monteren

Instalação da pedaleira  
クランクセットの取り付け  
曲柄組安裝

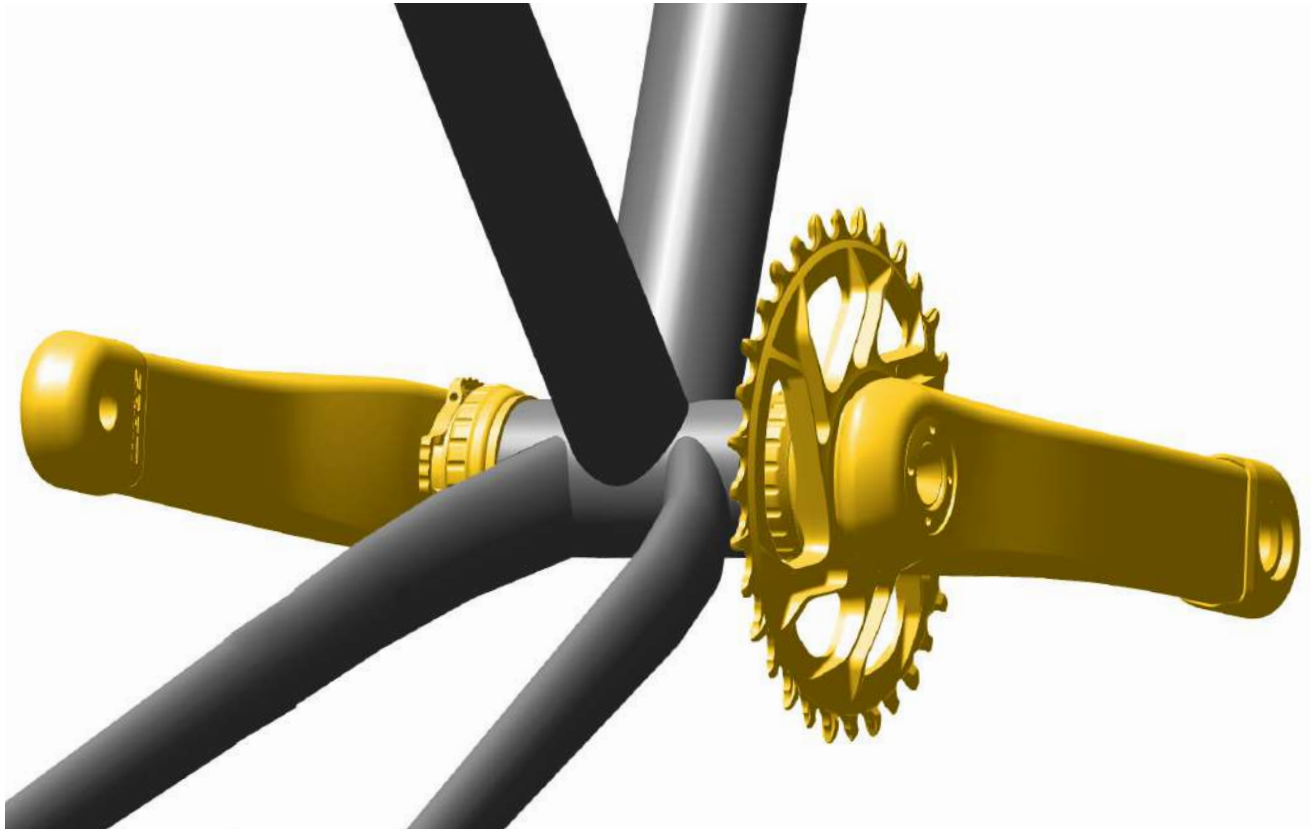

Consult the *SRAM DUB MTB and Road Cranksets and Bottom Brackets* user manual at [www.sram.com/service](http://www.sram.com/service) for crankset and bottom bracket installation before proceeding.

Lesen Sie die Anweisungen zum Einbau der Kurbelgarnitur und des Innenlagers in der *Bedienungsanleitung für SRAM DUB MTB- und Rennrad-Kurbelgarnituren und Innenlager* auf [www.sram.com/service](http://www.sram.com/service), bevor Sie mit dem Einbau beginnen.

Consulte el *Manual de usuario de conjuntos de bielas y pedalerías DUB para MTB y carretera de SRAM* en [www.sram.com/service](http://www.sram.com/service) para conocer el procedimiento de instalación del conjunto de bielas y el pedalier antes de continuar.

Pour obtenir les instructions d'installation du boîtier de pédalier et du pédalier, consultez le manuel utilisateur *Boîtiers de pédalier et pédaliers VTT et route SRAM DUB* sur le site [www.sram.com/service](http://www.sram.com/service).

Consultare il manuale utente delle Guarniture e dei movimenti centrali da strada SRAM DUB MTB all'indirizzo [www.sram.com/service](http://www.sram.com/service) per l'installazione delle guarniture e dei movimenti centrali prima di procedere.

Raadpleeg de *SRAM DUB crankstellen en trapassen voor mountainbikes en racefietsen Gebruikershandleiding* op [www.sram.com/service](http://www.sram.com/service) voor het monteren van het crankstel en de trapas voordat u doorgaat.

Consulte o Manual do Utilizador de *Pedaleiras e Eixos Pedaleiros SRAM DUB MTB e Road* em [www.sram.com/service](http://www.sram.com/service) para obter o procedimento de instalação de pedaleiras e eixos pedaleiros, antes de prosseguir.

クランクセットおよびボトムブラケットの取り付けを始める前に、[www.sram.com/service](http://www.sram.com/service)に掲載されているSRAM DUB MTBとロードクランクセットおよびボトム・ブラケット・ユーザー・マニュアルで、取り付け方法を参照してください。

安裝曲柄组和中轴之前，请先查阅[www.sram.com/service](http://www.sram.com/service)上的《SRAM DUB 山地车和公路车曲柄组和中轴用户手册》。



Install  
Einbauen  
Instalar

Installer  
Installare  
Monteren

Instalar  
取り付け  
安裝



## Derailleur Installation

Einbau des Schaltwerks  
Instalación del desviador

Installation du dérailleur  
Installazione deragliatore  
De derailleur monteren

Instalação do desviador/derailleur  
ディレイラーの取り付け  
変速器安裝

Use a rear derailleur hanger alignment tool to make sure the derailleur hanger is straight.

### NOTICE

A bent derailleur hanger can impact shifting performance.

Verwenden Sie ein Richtwerkzeug für Schaltaugen, um sicherzustellen, dass das Schaltauge gerade ist.

### HINWEIS

Ein verbogenes Schaltauge kann die Schaltleistung beeinträchtigen.

Utilice una herramienta de alineación de la percha del desviador trasero para asegurarse de que la percha está recta.

### AVISO

Una percha de desviador doblada puede afectar al rendimiento del cambio.

Utilisez un outil de réglage de l'alignement de la patte du dérailleur arrière pour vous assurer que celle-ci est bien droite.

### AVIS

Une patte de dérailleur tordue peut nuire aux passages des vitesses.

Utilizzare un attrezzo per l'allineamento della staffa del deragliatore posteriore per verificare che la staffa del deragliatore sia diritta.

### AVVISO

Una staffa del deragliatore piegata può compromettere le prestazioni del cambio.

Gebruik een uitlijningsinstrument om na te gaan of de derailleurhanger recht is aangebracht.

### MEDEDELING

Een gebogen derailleurhanger kan een negatieve impact op de schakelprestaties hebben.

Use uma ferramenta de alinhamento do suporte suspensor do derailleur traseiro para se assegurar que o suporte suspensor do derailleur está direito.

### NOTIFICAÇÃO

Um suporte suspensor do derailleur dobrado pode afectar o desempenho do meter das mudanças.

リア・ディレイラー・ハンガーのアライメント・ツールを使用して、ディレイラー・ハンガーが真っ直ぐであることを確認します。

### 注意事項

湾曲したディレイラー・ハンガーは、シフティングの性能に影響を与えることがあります。

请使用后变速器挂钩对齐工具，确保变速器挂钩笔直。

### 注意

变速器挂钩若弯曲，可能会影响变速性能。



B-Adjust Washer

1

2

5

11 N-m  
(97 in-lb)

### NOTICE

Do not apply grease to the mounting bolt or derailleur hanger threads.

Push the B-adjust washer forward when installing the derailleur. Make sure there is no gap between the B-Adjust washer and the derailleur hanger. A gap can cause poor shifting performance.

### AVIS

N'appliquez jamais de graisse sur la vis de fixation ou sur le filetage de la patte du dérailleur.

Poussez la rondelle de réglage B vers l'avant pour installer le dérailleur. Vérifiez qu'il n'y a pas d'espace entre la rondelle de réglage B et la patte de dérailleur. Un tel espace pourrait nuire au bon fonctionnement du dérailleur.

### NOTIFICAÇÃO

Não aplique massa lubrificante nos fios de rosca do perno de montagem nem do suspensor do derailleur.

Empurre a anilha de ajuste-B para a frente quando instalar o derailleur. Assegure-se de que não haja folga entre a anilha de ajuste-B e o suporte que suspende o derailleur. Uma folga pode causar mau desempenho ao meter mudanças.

### HINWEIS

Tragen Sie kein Fett auf das Gewinde der Montageschraube oder des Schaltauges auf.

Drücken Sie die B-Einstellscheibe beim Einbau des Schaltwerks nach vorne. Stellen Sie sicher, dass zwischen der B-Einstellscheibe und dem Schaltauge kein Spalt vorhanden ist. Ein Spalt kann die Schaltleistung beeinträchtigen.

### AVVISO

Non applicare grasso al bullone di montaggio o al gancio del deragliatore.

Spingere la rondella di registro B in avanti durante il montaggio del deragliatore. Accertarsi che non vi sia alcuno spazio tra la rondella B e la staffa del deragliatore. Uno spazio può portare a prestazioni di cambio scarse.

### 注意事項

取り付けボルトまたはディレイラー・ハンガーのスレッドにグリスを塗布しないでください。

ディレイラーを取り付ける際は、B 調節ワッシャーを前に押し込みます。B 調整ワッシャーとディレイラー・ハンガーの間に隙間がないことを確かめてください。隙間があると、シフティングの性能に支障を及ぼす可能性があります。

### AVISO

No aplique grasa al perno de montaje ni las roscas de la percha del desviador.

Empuje la arandela de ajuste B hacia delante al instalar el desviador. Asegúrese de que no quede holgura entre la arandela de ajuste B y la percha del desviador. La holgura puede causar un rendimiento del cambio deficiente.

### MEDEDELING

Breng geen smeer op de montagebout of schroefdraad van de derailleurhanger aan.

Duw de B-stelschijf naar voren tijdens het installeren van de derailleur. Er mag geen ruimte tussen de B-stelschijf en de derailleurhanger zijn. Ruimte kan tot slechtere schakelprestaties leiden.

### 注意

请勿在安装螺栓或变速器挂钩螺纹上涂抹润滑脂。

安装变速器时向前推动 B 调节垫圈。请确保 B 调节垫圈与变速器挂钩之间没有空隙。否则，可能导致变速性能变差。



Install  
Einbauen  
Instalar

Installer  
Installare  
Monteren

Instalar  
取り付け  
安裝



Torque  
Drehmoment  
Par de apriete

Serrage  
Coppia  
Aandremoment

Momento de torção  
締め付け  
扭緊



Adjust  
Einstellen  
Ajustar

Régler  
Regolare  
Afstellen

Ajustar  
調節  
調節

### NOTICE

A chain must be installed to properly adjust your derailleur. For detailed chain installation instruction, visit [www.sram.com/service](http://www.sram.com/service).

### ⚠ WARNING – CRASH HAZARD

Failure to size or connect the chain properly may lead to chain failure or cause the rider to crash, resulting in serious injury and/or death.

### HINWEIS

Damit Sie Ihr Schaltwerk ordnungsgemäß einstellen können, muss eine Kette montiert sein. Detaillierte Anweisungen zum Einbau der Kette finden Sie unter [www.sram.com/service](http://www.sram.com/service).

### ⚠ WARNUNG – UNFALLGEFAHR

Wenn Sie die Kette nicht korrekt kürzen oder richtig verbinden, kann die Kette versagen oder Unfälle verursachen, die zu schweren oder tödlichen Verletzungen führen können.

### AVISO

Para poder ajustar bien el desviador, debe estar instalada una cadena. Puede encontrar instrucciones detalladas de instalación de la cadena en [www.sram.com/service](http://www.sram.com/service).

### ⚠ ATENCIÓN – RIESGO DE ACCIDENTE

Una cadena mal conectada o de longitud incorrecta puede resultar dañada o provocar un accidente, con consecuencias graves o incluso mortales para el ciclista.

### AVIS

Pour pouvoir régler convenablement votre dérailleur, il faut d'abord installer une chaîne. Pour obtenir des instructions d'installation de la chaîne plus détaillées, consultez le site [www.sram.com/service](http://www.sram.com/service).

### ⚠ AVERTISSEMENT – RISQUE DE CHUTE

Le fait d'installer la chaîne de manière inappropriée ou de ne pas respecter la longueur adéquate peut entraîner une défaillance de la chaîne ou la chute du cycliste et provoquer des blessures graves, voire mortelles.

### AVVISO

Per regolare correttamente il deragliatore, la catena deve essere presente. Per le istruzioni dettagliate di installazione della catena, visitare il sito [www.sram.com/service](http://www.sram.com/service).

### ⚠ AVVERTENZA – PERICOLO DI INCIDENTE

Il mancato dimensionamento corretto o il mancato collegamento della catena potrebbe comportare il cedimento della stessa o la caduta del biker con conseguenti gravi lesioni e/o la morte.

### MEDEDELING

Breng de ketting aan om uw derailleur juist af te stellen. Voor gedetailleerde installatie-instructies voor de ketting, ga naar [www.sram.com/service](http://www.sram.com/service).

### ⚠ WAARSCHUWING – GEVAAR OP EEN ONGEVAL

Een onjuist ingekorte ketting of een verkeerde aansluiting kan de ketting beschadigen en leiden tot breuk. De fietser kan daarbij ten val komen wat tot ernstig letsel en/of de dood kan leiden.

### NOTIFICAÇÃO

Uma corrente tem que estar montada para poder ajustar correctamente o seu derailleur. Para obter informações detalhadas sobre a instalação da corrente, visite [www.sram.com/service](http://www.sram.com/service).

### ⚠ AVISO – PERIGO DE ACIDENTE

Se o comprimento da corrente não for determinado correctamente ou se ela não ficar fixada/fechada correctamente no seu lugar, poderá provocar a avaria da corrente ou fazer com que o ciclista tenha um acidente, de onde resultarão ferimentos graves e/ou morte.

### 注意事項

ディレイラーを正しく調節するため、チェーンを取り付ける必要があります。チェーンの詳しい取り付け方法は、[www.sram.com/service](http://www.sram.com/service)に掲載されています。

### ⚠ 警告 – 事故につながる危険性

チェーン長の調節を適切に行わなかったか、または正しく固定しなかった場合は、チェーンの損傷、あるいは事故を引き起こし、重傷および/または死亡につながる可能性があります。

### 注意

必须安装链条，以便正常调节变速器。详细的链条安装说明请访问 [www.sram.com/service](http://www.sram.com/service)。

### ⚠ 警告 – 撞伤隐患

链条尺寸测量不当或未适当连接，可能导致链条故障，或引起骑行者撞车，从而造成严重伤害甚至死亡。



### NOTICE

Full Suspension Frames: To size the chain, the rear shock must be fully compressed. Deflate or remove the rear shock if necessary.

### AVIS

Cadres tout suspendus : l'amortisseur arrière doit être complètement comprimé pour pouvoir mesurer correctement la longueur de chaîne nécessaire. Diminuez la pression de l'amortisseur arrière ou retirez-le si nécessaire.

### NOTIFICAÇÃO

Quadros com suspensão completa: Para pôr a corrente ao tamanho correcto, o amortecedor traseiro tem que estar completamente comprimido. Descomprima/despressurize ou retire o amortecedor traseiro se for necessário.

### HINWEIS

Vollgefederte Rahmen: Um die Länge der Kette zu ermitteln, muss der Hinterbaudämpfer vollständig eingefedert sein. Lassen Sie bei Bedarf die Luft aus dem Hinterbaudämpfer ab oder bauen Sie ihn aus.

### AVVISO

Telai con sospensione completa: per dimensionare la catena, l'ammortizzatore posteriore deve essere completamente compresso. Sgonfiare o rimuovere l'ammortizzatore posteriore se necessario.

### 注意事項

フル・サスペンション・フレーム: チェーン長を正確に決定するため、リアショックを完全に圧縮しなければなりません。必要であれば、リア・ショックの空気を抜くか、取り外してください。

### AVISO

Cuadros con suspensión integral: Para determinar con exactitud el tamaño de la cadena, el amortiguador trasero debe estar totalmente comprimido. Despresurice o retire el amortiguador trasero si es necesario.

### MEDEDELING

Frames met voor- en achtervering: De achterschokbreker moet volledig ingedrukt zijn om de ketting op een nauwkeurige manier te kunnen inkorten. Indien nodig, laat de achterschokbreker leeglopen of verwijder ze.

### 注意

全避震车架: 后减震器必须彻底压缩, 以便测量链条尺寸。如有必要, 将后减震器放气或卸下。



## Eagle X-SYNC 2 Chainrings

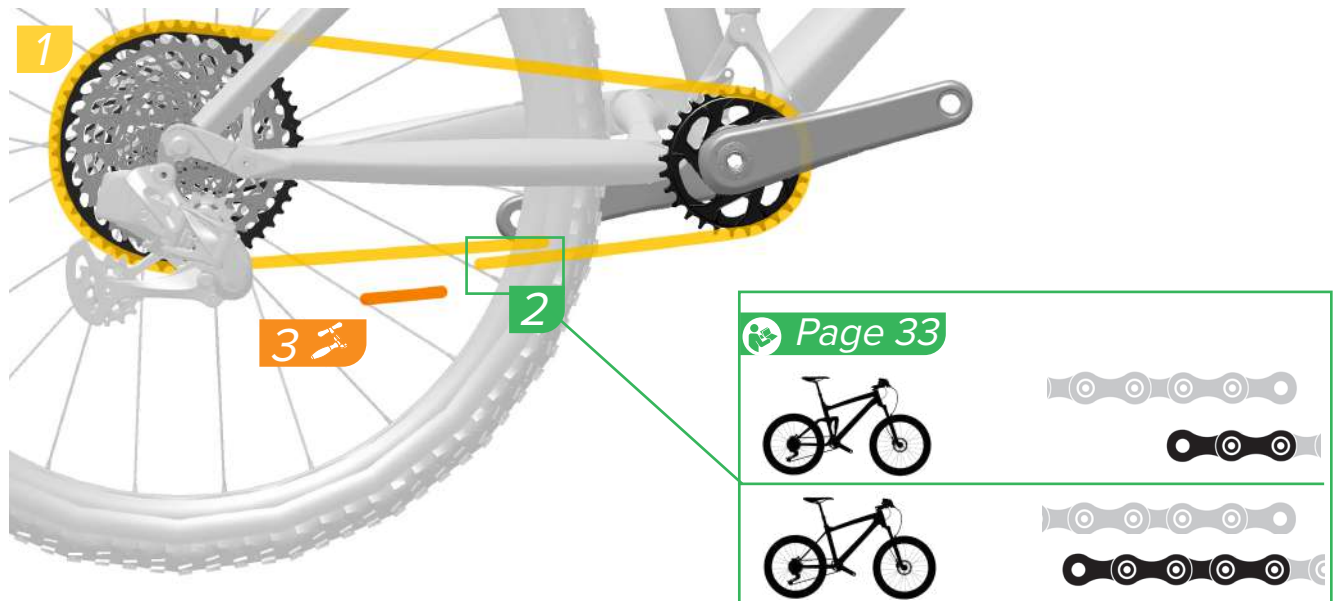

Wrap the chain around the chainring and largest cassette cog.

For **full suspension** bicycles, add one inner link and one outer link where the chain starts to overlap. For **hardtail** bicycles, add two inner links and two outer links where the chain starts to overlap.

Use a chain breaker tool to break the chain at the inner link.

Führen Sie die Kette um das Kettenblatt und den größten Zahnkranz.

Bei **vollgefederten** Fahrrädern fügen Sie an dem Punkt, an dem sich die Kette zu überlappen beginnt, ein inneres und ein äußeres Glied hinzu. Bei **Hardtail**-Fahrrädern fügen Sie an dem Punkt, an dem sich die Kette zu überlappen beginnt, zwei innere und zwei äußere Glieder hinzu.

Verwenden Sie einen Kettennietdrücker, um die Kette am inneren Glied zu öffnen.

Engrane la cadena alrededor del plato y del piñón más grande del casete.

En bicicletas de **suspensión integral**, añada un eslabón interior y otro exterior en el punto por donde la cadena empieza a solaparse. En bicicletas **sin suspensión trasera**, añada dos eslabones interiores y dos exteriores en el punto por donde la cadena empieza a solaparse.

Utilice un tronchacadenas para abrir la cadena por el eslabón interior.

Faites passer la chaîne autour du plateau et autour du plus grand pignon de la cassette.

Avec les vélos **tout suspendus**, ajoutez un maillon interne et un maillon externe à l'endroit où les deux extrémités de la chaîne se rejoignent. Avec les vélos **suspendus à l'avant**, ajoutez deux maillons internes et deux maillons externes à l'endroit où les deux extrémités de la chaîne se rejoignent.

À l'aide d'un dérive-chaîne, déboîtez la chaîne au niveau du maillon interne.

Avvolgere la catena attorno alla corona dentata e al pignone più grande della cassetta.

Per biciclette a **sospensione totale**, aggiungere una maglia interna ed una maglia esterna nel punto in cui la catena inizia a sovrapporsi. Per biciclette con **telaio a coda rigida**, aggiungere due maglie interne e due maglie esterne nel punto in cui la catena inizia a sovrapporsi.

Utilizzare uno smagliacatena per spezzare la catena in corrispondenza della maglia interna.

Wikkel de ketting rond het kettingblad en het grootste cassetetandwiel.

Voor fietsen met **voor- en achtervering**, voeg één binnenschakel en één buitenschakel toe op het punt waar de ketting start met overlappen. Voor **hardtail**-fietsen, voeg twee binnenschakels en twee buitenschakels toe op het punt waar de ketting start met overlappen.

Gebruik een kettingpons om de ketting bij de binnenschakel te breken.

Enrole a corrente em redor da cremalheira e do carreto maior da cassette.

Para bicicletas com **suspensão completa**, acrescente um elo interior e um elo exterior onde a corrente começar a sobrepor-se. Para bicicletas com **traseira rija** (sem suspensão), acrescente dois elos interiores e dois elos exteriores onde a corrente começar a sobrepor-se.

Use uma ferramenta de cortar (abrir) a corrente para a cortar de forma a ficar com um elo interior na extremidade.

チェーンリングと最も大きなカセット・コグの周りにチェーンを巻きつけます。

**フル・サスペンション**の自転車には、チェーンが重なり始める部分にインナー・リンクとアウター・リンクを1つずつ追加します。**ハードテイル**の自転車には、チェーンが重なり始める部分にインナー・リンクとアウター・リンクを2つずつ追加してください。

インナー・リンクの箇所ではチェーンを分割する際は、チェーン分割ツールを使用してください。

将链条缠绕在链环和最大的飞轮齿轮上。

对于**全避震**自行车，在链条开始重叠处添加一个内链接和一个外链接。对于**硬尾**自行车，在链条开始重叠处添加两个内链接和两个外链接。

用拆链工具在内链接处拆开链条。



Install  
Einbauen  
Instalar

Installer  
Installare  
Monteren

Instalar  
取り付け  
安装



Measure  
Messen  
Medir

Mesurer  
Misurare  
Meten

Medir  
計測  
測量



Remove  
Entfernen  
Quitar

Retirer  
Rimuovere  
Verwijderen

Retirar  
取り外し  
拆卸

## Eagle X-SYNC 2 Oval Chainrings

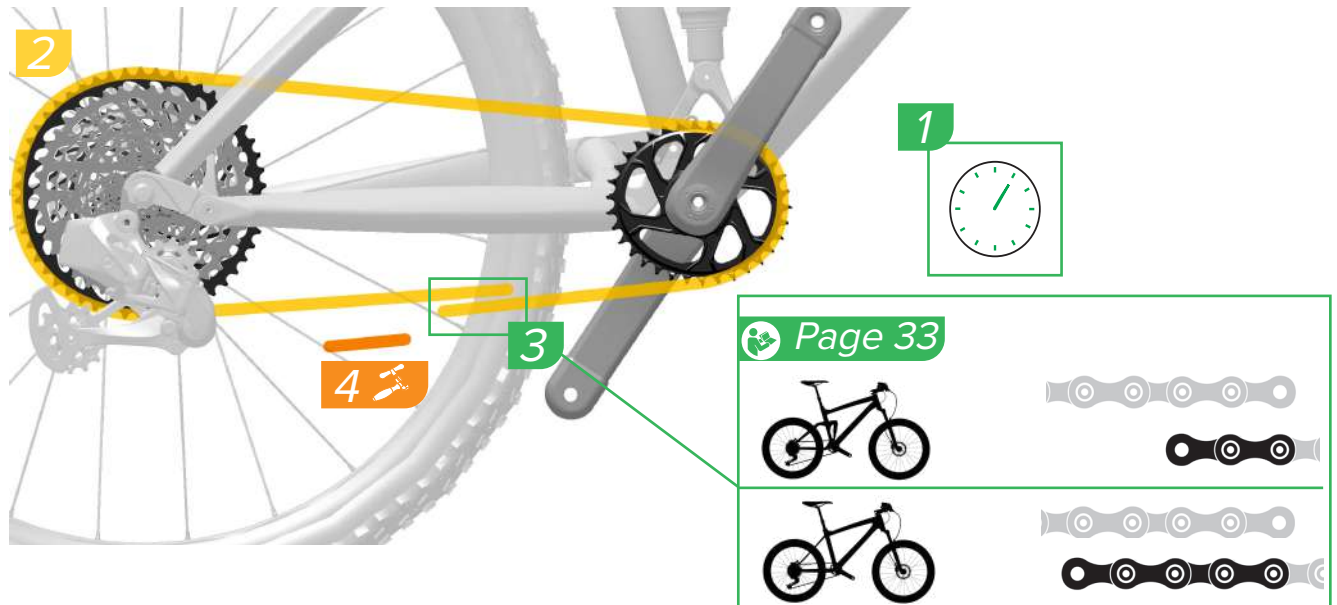

Rotate the crank arm to the 1 o'clock position.

Wrap the chain around the chainring and largest cassette cog.

For **full suspension** bicycles, add one inner link and one outer link where the chain starts to overlap. For **hardtail** bicycles, add two inner links and two outer links where the chain starts to overlap.

Use a chain breaker tool to break the chain at the inner link.

Tournez le manivelle de manière à la positionner à 1 heure.

Faites passer la chaîne autour du plateau et autour du plus grand pignon de la cassette.

Avec les vélos **tout suspendus**, ajoutez un maillon interne et un maillon externe à l'endroit où les deux extrémités de la chaîne se rejoignent. Avec les vélos **suspendus à l'avant**, ajoutez deux maillons internes et deux maillons externes à l'endroit où les deux extrémités de la chaîne se rejoignent.

À l'aide d'un dérive-chaîne, déboîtez la chaîne au niveau du maillon interne.

Rode o braço da manivela para a posição da 1 hora num relógio.

Enrole a corrente em redor da cremalheira e do carreto maior da cassete.

Para bicicletas com **suspensão completa**, acrescente um elo interior e um elo exterior onde a corrente começar a sobrepor-se. Para bicicletas com **traseira rija** (sem suspensão), acrescente dois elos interiores e dois elos exteriores onde a corrente começar a sobrepor-se.

Use uma ferramenta de cortar (abrir) a corrente para a cortar de forma a ficar com um elo interior na extremidade.

Drehen Sie den Kurbelarm in die 1-Uhr-Position.

Führen Sie die Kette um das Kettenblatt und den größten Zahnkranz.

Bei **vollgefederten** Fahrrädern fügen Sie an dem Punkt, an dem sich die Kette zu überlappen beginnt, ein inneres und ein äußeres Glied hinzu. Bei **Hardtail**-Fahrrädern fügen Sie an dem Punkt, an dem sich die Kette zu überlappen beginnt, zwei innere und zwei äußere Glieder hinzu.

Verwenden Sie einen Kettennietdrücker, um die Kette am inneren Glied zu öffnen.

Ruotare la pedivella in posizione a ore 1.

Avvolgere la catena attorno alla corona dentata e al pignone più grande della cassetta.

Per biciclette a **sospensione totale**, aggiungere una maglia interna ed una maglia esterna nel punto in cui la catena inizia a sovrapporsi. Per biciclette con **telaio a coda rigida**, aggiungere due maglie interne e due maglie esterne nel punto in cui la catena inizia a sovrapporsi.

Utilizzare uno smaglicatena per spezzare la catena in corrispondenza della maglia interna.

クランクアームを時計の1時の位置に回転させます。

チェーンリングと最も大きなカセット・コグの周りにチェーンを巻きつけます。

**フル・サスペンション**の自転車には、チェーンが重なり始める部分にインナー・リンクとアウトター・リンクを1つつ追加します。**ハードテイル**の自転車には、チェーンが重なり始める部分にインナー・リンクとアウトター・リンクを2つつ追加してください。

インナー・リンクの箇所ではチェーンを分割する際は、チェーン分割ツールを使用してください。

Gire la biela a la posición de la 1 en punto.

Engrane la cadena alrededor del plato y del piñón más grande del casete.

En bicicletas de **suspensión integral**, añada un eslabón interior y otro exterior en el punto por donde la cadena empieza a solaparse. En bicicletas **sin suspensión trasera**, añada dos eslabones interiores y dos exteriores en el punto por donde la cadena empieza a solaparse.

Utilice un tronchacadenas para abrir la cadena por el eslabón interior.

Draai de crankarm naar de 1 uur positie.

Wikkel de ketting rond het kettingblad en het grootste cassetetandwiel.

Voor fietsen met **voor- en achtervering**, voeg één binnenschakel en één buitenschakel toe op het punt waar de ketting start met overlappen. Voor **hardtail**-fietsen, voeg twee binnenschakels en twee buitenschakels toe op het punt waar de ketting start met overlappen.

Gebruik een kettingpons om de ketting bij de binnenschakel te breken.

将曲臂转动至1点钟位置。

将链条缠绕在链环和最大的飞轮齿轮。

对于**全避震**自行车，在链条开始重叠处添加一个内链接和一个外链接。对于**硬尾**自行车，在链条开始重叠处添加两个内链接和两个外链接。

用拆链工具在内链接处拆开链条。



Measure  
Messen  
Medir

Mesurer  
Misurare  
Meten

Medir  
計測  
測量



Install  
Einbauen  
Instalar

Installer  
Installare  
Monteren

Instalar  
取り付け  
安裝



Remove  
Entfernen  
Quitar

Retirer  
Rimuovere  
Verwijderen

Retirar  
取り外し  
拆卸

## Chain Installation

Kettenmontage

Instalación de la cadena

Installation de la chaîne  
Installazione della catena  
De ketting installeren

Instalação da Corrente  
チェーンの取り付け  
链条安装

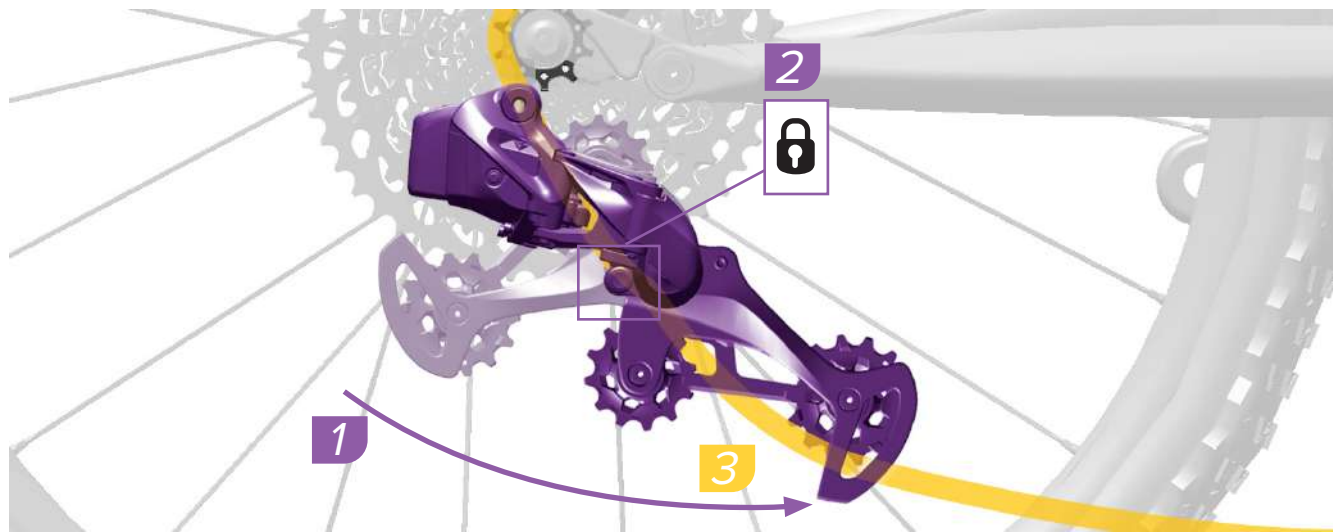

Place the chain onto the smallest cassette cog.  
Rotate the derailleur cage forward and press the Cage Lock lock button to lock the derailleur in the extended position.  
Route the chain through the derailleur pulleys. Make sure to route the chain below the tab in the cage.

Positionnez la chaîne sur le plus petit pignon de la cassette.  
Faites basculer la chape du dérailleur vers l'avant puis appuyez sur le bouton de verrouillage Cage Lock afin de verrouiller le dérailleur dans sa position d'extension.  
Faites passer la chaîne sur les galets du dérailleur. Veillez à faire passer la chaîne sous la languette de la chape.

Coloque a corrente no carroto mais pequeno da cassette.  
Rode a armação do derailleur para a frente e pressione o botão de trancar do Cage Lock, para trancar o derailleur na posição estendida.  
Encaminhe a corrente através das polias guias do derailleur. Assegure-se de que encaminha a corrente abaixo da aba da armação.

### ⚠WARNING - PINCH HAZARD

The derailleur is spring loaded and will return from the Cage Lock position rapidly. Keep fingers clear of pinch points.

### ⚠AVERTISSEMENT - RISQUE DE PINCEMENT

Le dérailleur est monté sur ressort et se désengagera de la position Cage Lock très rapidement. Éloignez vos doigts des points de pincement.

### ⚠AVISO - PERIGO DE ENTALAMENTO

O derrailleur/desviador tem efeito de mola e vai recolher/ressaltar desde a posição Cage Lock (tranca da armação) rapidamente. Mantenha os dedos fora dos pontos de entalamento.

Platzieren Sie die Kette auf den kleinsten Zahnkranz.  
Drehen Sie den Schaltwerk käfig nach vorne und drücken Sie den Cage Lock-Knopf, um das Schaltwerk in der ausgezogenen Position zu fixieren.

Spostare la catena sul pignone più piccolo della cassetta.

Ruotare la gabbia del deragliatore in avanti e premere il pulsante Cage Lock per bloccare il deragliatore nella posizione estesa.

Führen Sie die Kette durch die Umlenkrollen des Schaltwerks. Achten Sie darauf, die Kette unter dem Steg im Käfig durchzuführen.

Far passare la catena attraverso le pulegge del deragliatore. Assicurarsi di far passare la catena sotto la linguetta della gabbia.

### ⚠WARNUNG - QUETSCHGEFAHR

Das Schaltwerk ist federbelastet und kehrt schnell aus der Cage Lock-Position zurück. Halten Sie die Finger von Quetschstellen fern.

### ⚠AVVERTENZA - PERICOLO DI PIZZICAMENTO

Il deragliatore è caricato a molla e ritornerà rapidamente dalla posizione Cage Lock. Tenere le dita lontane dai punti di rischio.

### ⚠警告 - 指を挟まれる危険性

ディレイラーにはスプリングが組み込まれており、Cage Lock のポジションから急に戻ります。挟まれる箇所に指を置かないでください。

Coloque la cadena en el piñón más pequeño del casete.

Plaats de ketting op het kleinste cassetetandwiel.

Gire hacia delante la jaula del desviador y presione el botón de bloqueo del mecanismo Cage Lock para dejar bloqueado el desviador en la posición extendida.

Draai de derailleurkooi naar voren en druk op de Cage Lock-vergrendelingsknop om de derailleur in de uitgestrekte positie vast te zetten.

Haga pasar la cadena a través de las poleas de los desviadores. Asegúrese de pasar la cadena por debajo de la pestaña de la jaula.

Leid de ketting door de derailleurwieltes. Zorg dat de ketting onder het lipje in de kooi wordt aangebracht.

### ⚠ATENCIÓN - RIESGO DE PINZAMIENTO

El desviador lleva un resorte mecánico, por lo que recuperará rápidamente su posición desde la de bloqueo del Cage Lock. Mantenga los dedos fuera de los puntos donde puedan quedar atrapados.

### ⚠WAARSCHUWING - BEKLEMMINGSGEVAAR

De derailleur is voorzien van een veer en keert snel terug uit de Cage Lock-positie. Houd uw vingers uit de buurt van de klempunten.

### ⚠警告 - 夹伤隐患

变速器装有弹簧，会快速从 Cage Lock 位置弹回。请保持手指与夹点的距离。



Adjust  
Einstellen  
Ajustar

Régler  
Regolare  
Afstellen

Ajustar  
調節  
調整



Install  
Einbauen  
Instalar

Installer  
Installare  
Monteren

Instalar  
取り付け  
安装



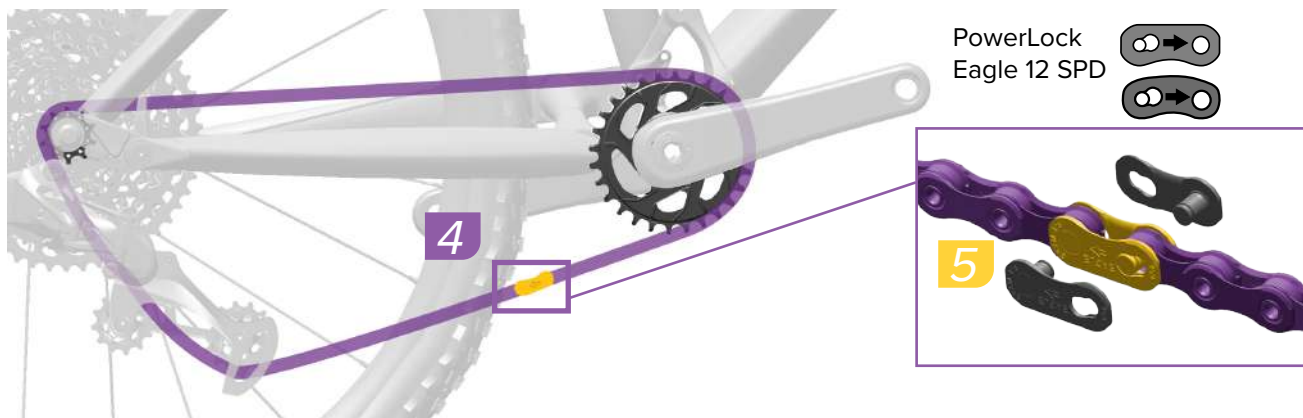

Pull each end of the chain together and install the PowerLock. Press the PowerLock connector links together.

Rapprochez les deux extrémités de la chaîne et installez le PowerLock. Enfoncez les deux parties du PowerLock l'une dans l'autre.

Puxe ambas as extremidades da corrente, juntando-as, e instale o PowerLock. Comprima os elementos de ligação do PowerLock juntando-os.

#### NOTICE

The arrow must point in the direction of chain travel before locking the PowerLock into place. Once locked, the PowerLock cannot be disconnected.

#### AVIS

Avant de verrouiller le PowerLock, vérifiez que la flèche pointe bien dans le sens de rotation de la chaîne. Une fois verrouillé, le PowerLock ne peut plus s'ouvrir.

#### NOTIFICAÇÃO

A seta tem que apontar na direção do movimento da corrente, antes de bloquear/fechar o PowerLock no seu lugar. Uma vez bloqueado/fechado, o PowerLock não poderá ser desligado/aberto.

Ziehen Sie die beiden Enden der Kette zusammen und montieren Sie den PowerLock-Verschluss. Drücken Sie die beiden PowerLock-Verschlussglieder zusammen.

Tirare le estremità della catena e installare il PowerLock. Premere insieme le maglie del PowerLock.

チェーンの両端を引き寄せ、PowerLockを取り付けます。PowerLockのコネクター・リンク同士を押しします。

#### HINWEIS

Der Pfeil muss in die Kettenlaufrichtung weisen, bevor Sie den PowerLock-Verschluss verschließen. Der PowerLock-Verschluss kann nach dem Verschließen nicht mehr geöffnet werden.

#### AVVISO

La freccia deve essere rivolta nella direzione di movimento della catena prima di bloccare il PowerLock in posizione. Una volta bloccato, il PowerLock non può essere scollegato.

#### 注意事項

PowerLockを所定の位置にロックする前に、矢印がチェーンの作動方向に向いていることを必ず確認してください。PowerLockは一度ロックすると取り外すことはできません。

Tire a la vez de ambos extremos de la cadena e instale el PowerLock. Presione uno contra otro los eslabones del conector PowerLock.

Trek beide uiteinden van de ketting naar elkaar toe en monteer de PowerLock. Druk de verbindingen van de PowerLock samen.

将链条的两端拉到一起并安装 PowerLock。将 PowerLock 链条扣按压到一起。

#### AVISO

Antes de dejar bloqueado el eslabón PowerLock en su posición, la flecha debe estar apuntando en la dirección de avance de la cadena. Una vez bloqueado, el eslabón PowerLock no puede desconectarse.

#### MEDEDELING

De pijl moet naar de draairichting van de ketting zijn gericht voordat u de PowerLock op zijn plaats vergrendeld. Wanneer vergrendeld, kan de PowerLock niet langer worden ontkoppeld.

#### 注意

将 PowerLock 锁定到位前请确保箭头指向链条转动的方向。一旦锁定，PowerLock 不能再断开。



Adjust  
Einstellen  
Ajustar

Régler  
Regolare  
Afstellen

Ajustar  
調節  
調整



Install  
Einbauen  
Instalar

Installer  
Installare  
Monteren

Instalar  
取り付け  
安裝

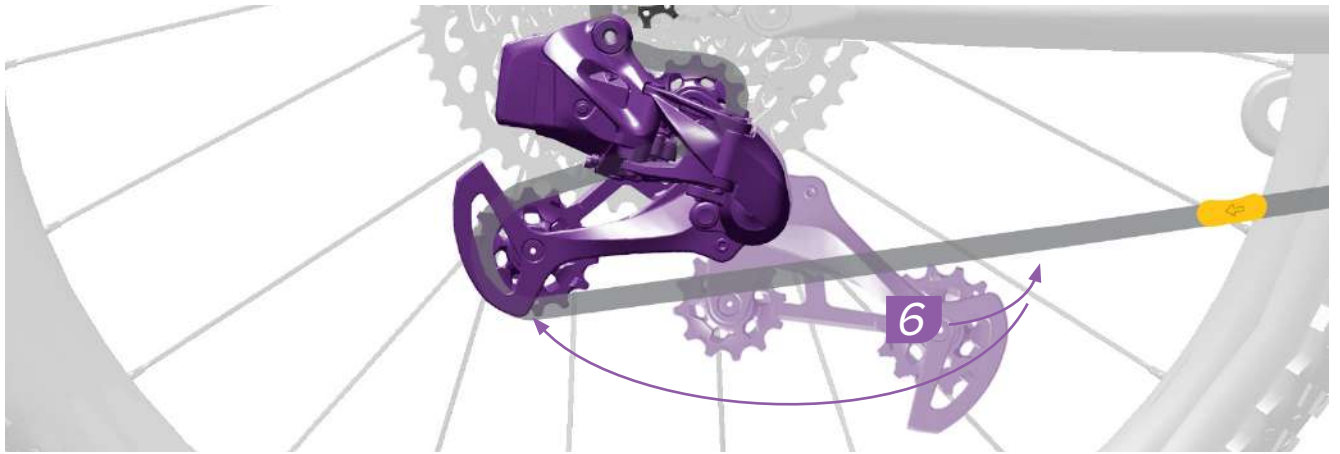

Release the Cage Lock by rotating the cage forward then carefully letting it return to the unlocked position.

Relâchez le Cage Lock en faisant tourner la chape vers l'avant, puis laissez-la lentement retourner à la position déverrouillée.

Solte o Cage Lock rodando a armação para a frente e depois deixando-a cuidadosamente regressar à posição destrancada.

Geben Sie die Cage Lock-Verriegelung frei, indem Sie den Käfig nach vorn drehen und dann vorsichtig in die entriegelte Position zurückkehren lassen.

Rilasciare il Cage Lock ruotando la gabbia in avanti quindi con cautela facendola tornare alla posizione di sblocco.

ケージを前に回転させて Cage Lock をリリースし、ロック解除のポジションに注意深く戻します。

Para liberar el mecanismo Cage Lock, gire la jaula hacia adelante y déjela volver con cuidado a la posición de desbloqueo.

Maak de Cage Lock los door de kooi naar voren te draaien en voorzichtig naar de ontgrendelde positie terug te brengen.

向前转动导板，然后让其缓缓回到未锁止位置，释放 Cage Lock。

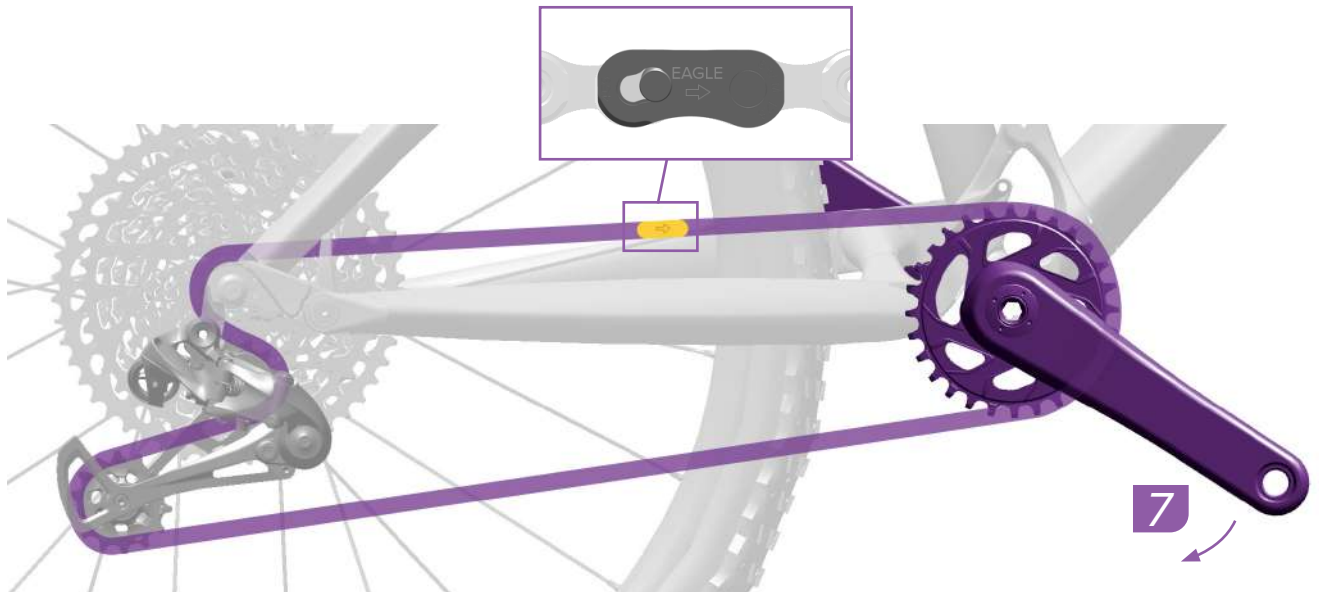

Rotate the crank until the PowerLock is above the chainstay.

Faites tourner la manivelle jusqu'à ce que le PowerLock se situe au-dessus de la base du cadre.

Rode a manivela até que o PowerLock fique acima do suporte traseiro da corrente (escora inferior do quadro).

Drehen Sie die Kurbel, bis sich der PowerLock-Verschluss über der Kettenstrebe befindet.

Ruotare la pedivella fino a che il PowerLock non si trovi al di sopra del forcellino batticatena.

PowerLock がチェーンステイの上部に来るまで、クランクを回します。

Haga girar la biela hasta que el eslabón PowerLock quede por encima de la vaina del cuadro.

Draai de crank totdat de PowerLock zich boven de liggende achtervork bevindt.

旋转曲柄，直至 PowerLock 位于护链贴上方。



Adjust  
Einstellen  
Ajustar

Régler  
Regolare  
Afstellen

Ajustar  
調節  
調節

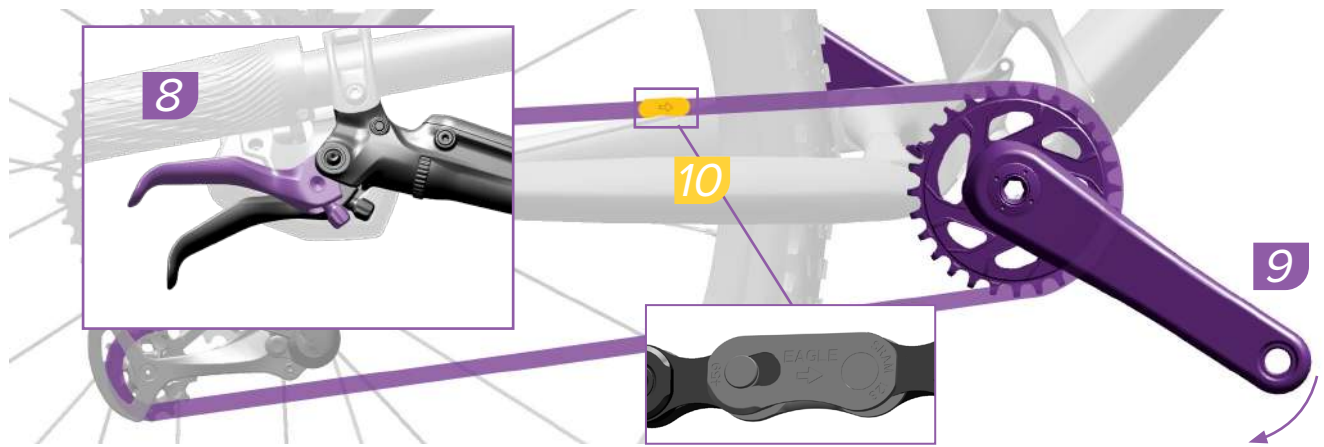

Check that the two halves of the PowerLock are properly aligned.

Apply the rear brake and firmly push the crank arm down to lock the PowerLock. You should hear and feel the PowerLock click into place.

Check the PowerLock by hand to make sure it moves freely.

### ⚠ CAUTION

The PowerLock is designed for one-time use only. The PowerLock can only be removed with chain link pliers and must not be re-used. Install a new PowerLock each time a new chain is installed.

Stellen Sie sicher, dass die beiden Hälften des PowerLock-Verschlusses ordnungsgemäß ausgerichtet sind.

Betätigen Sie die Hinterradbremse und ziehen Sie den Kurbelarm kräftig nach unten, um den PowerLock-Verschluss zu verschließen. Sie sollten hören und spüren, wie der PowerLock-Verschluss einrastet.

Prüfen Sie den PowerLock-Verschluss von Hand, um sicherzustellen, dass er frei beweglich ist.

### ⚠ VORSICHT

Der PowerLock-Verschluss ist nur für den einmaligen Gebrauch bestimmt! Der PowerLock-Verschluss kann nur mit einer Kettenverschlussgliedzange entfernt werden und darf nicht wiederverwendet werden. Bringen Sie beim Einbau einer neuen Kette immer einen neuen PowerLock an.

Compruebe que las dos mitades del eslabón PowerLock estén bien alineadas.

Aplique el freno trasero y empuje con fuerza la biela hacia abajo para bloquear el eslabón PowerLock. Debería notar y oír el clic que hace el eslabón PowerLock al encajar.

Compruebe con la mano el eslabón PowerLock para asegurarse de que puede moverse sin restricciones.

### ⚠ PRECAUCIÓN

El eslabón PowerLock está diseñado para un solo uso. El eslabón PowerLock solo se puede extraer con unos alicates para eslabones de cadena y no debe reutilizarse una vez desmontado. Instale un nuevo eslabón PowerLock cada vez que instale una cadena nueva.

Vérifiez que les deux parties du PowerLock sont parfaitement alignées.

Serrez le frein arrière et appuyez fortement sur la manivelle vers le bas pour verrouiller le PowerLock. Vous devez entendre et sentir le PowerLock se mettre en place.

Vérifiez à la main que le PowerLock pivote librement.

### ⚠ ATTENTION

Le PowerLock est conçu pour un usage unique seulement. Le PowerLock ne peut être retiré qu'à l'aide d'une pince pour maillons de chaîne et ne doit pas être réutilisé. Installez un PowerLock neuf à chaque fois qu'une nouvelle chaîne est installée.

Controllare che le due metà del PowerLock siano allineate correttamente.

Azionare il freno posteriore e spingere il braccio della pedivella verso il basso per bloccare il PowerLock. Si deve sentire e percepire il PowerLock che scatta in posizione.

Controllare il PowerLock a mano per assicurarsi che si muova liberamente.

### ⚠ ATTENZIONE

Il PowerLock è solo monouso. Il PowerLock può essere rimosso solo con una pinza smagliacatena e non deve essere riutilizzato. Installare un PowerLock nuovo ogni volta che si installa una nuova catena.

Controleer of de twee helften van de PowerLock juist zijn uitgelijnd.

Trek de achterrem aan en duw de crankarm stevig omlaag om de PowerLock te vergrendelen. U moet horen en voelen hoe de PowerLock op zijn plaats klikt.

Controleer met de hand of de PowerLock vrij kan bewegen.

### ⚠ OPGELET

De PowerLock is alleen ontworpen voor eenmalig gebruik. De PowerLock kan alleen met behulp van een kettingschakeltang worden verwijderd en kan niet opnieuw worden gebruikt. Installeer een nieuwe PowerLock telkens u een nieuwe ketting monteert.

Verifique que as duas metades do PowerLock estejam correctamente alinhadas.

Aplique o travão traseiro e empurre com firmeza o braço da manivela para baixo, para bloquear/fechar o PowerLock. Deverá ouvir um estalido e sentir o PowerLock encaixar/fechar no seu lugar.

Verifique o PowerLock com a mão para se assegurar de que ele se move livremente.

### ⚠ CUIDADO

O PowerLock foi concebido para ser usado apenas uma vez. O PowerLock só pode ser retirado com uma ferramenta de abrir/cortar a corrente, chamada alicate para elos da corrente, e não pode ser usado de novo. Instale um PowerLock novo cada vez que uma nova corrente for instalada.

それぞれの PowerLock の位置が、きちんと揃っていることを確認します。

リア・ブレーキを使用し、クランク・アームをしっかりと押し下げ、PowerLock をロックします。PowerLock が所定の位置に収まると、カチッという音と感触が伝わるはずです。

PowerLock が支障なく動くことを、手で確認します。

### ⚠ 警告

PowerLock は 1 度しか使用できないように作られています。PowerLock は、チェーン・リンク・プライヤーのみで取り外すことができ、再度使用することはできません。新しいチェーンを取り付けるたびに、新しい PowerLock を使用してください。

检查 PowerLock 的两半是否正确对齐。

握住后刹，用力向下推曲柄臂将 PowerLock 锁定。您应听到“咔哒”声并感觉 PowerLock 锁定到位。

手动检查 PowerLock，确保它能自由活动。

### ⚠ 注意事项

PowerLock 为一次性用品。PowerLock 只能用快扣拆卸钳拆卸，且不能再次使用。每次安装新链条时请安装新的 PowerLock。



Adjust  
Einstellen  
Ajustar

Régler  
Regolare  
Afstellen

Ajustar  
調節  
調整



Install  
Einbauen  
Instalar

Installer  
Installare  
Monteren

Instalar  
取り付け  
安装

## Chain Gap Adjustment

Chain Gap-Einstellung  
Ajuste de la holgura de la cadena

Réglage de l'espace d'enroulement  
de la chaîne

Regolazione del chain gap  
Kettingspeling afstellen

Afinação da folga da corrente

チェーン間隔の調節  
鏈隙調節

### NOTICE

For full suspension bicycles, measure the chain gap while the bicycle is in the sag position.

For Eagle X-SYNC 2 Oval chainrings, rotate the crankarm to the 4 o'clock position prior to rotating the B-Adjust Screw.

### AVIS

Pour les vélos tout suspendus, mesurez l'espace d'enroulement de la chaîne lorsque le vélo est en position d'affaissement (sag).

Pour les plateaux Eagle X-SYNC 2 Oval, tournez la manivelle de manière à la positionner à 4 heures avant de tourner la vis de réglage B.

### NOTIFICAÇÃO

Para bicicletas com suspensão completa, meça a folga da corrente enquanto a bicicleta está na posição de retracção (sag).

Para as cremalheiras Eagle X-SYNC 2 Oval, rode o braço da manivela para a posição das 4 horas num relógio, antes de rodar o parafuso de ajuste B.

### HINWEIS

Messen Sie bei vollgefederten Fahrrädern das Chain Gap im Sag (Fahrrad mit Fahrer statisch belastet).

Drehen Sie bei ovalen Eagle X-SYNC 2-Kettenblättern den Kurbelarm in die 4-Uhr-Position, bevor Sie die B-Einstellschraube drehen.

### AVVISO

Per biciclette a sospensione totale, misurare il chain gap mentre la bicicletta è in posizione di abbassamento (sag).

Per corone dentate ovali Eagle X-SYNC 2, ruotare la pedivella alle ore 4 prima della rotazione della vite di registro B.

### 注意事項

フル・サスペンションの自転車の場合は、自転車をサグ・ポジションにして、チェーンのギャップを計測します。

Eagle X-SYNC 2 楕円チェーンリングの場合は、B 調節ネジを回転させる前に、クランクアームを時計の 4 時の位置に回転させてください。

### AVISO

En bicicletas con suspensión integral, mida la holgura de la cadena mientras la bicicleta se encuentra en la posición de precarga (sag).

Para los platos ovalados Eagle X-SYNC 2, gire la biela a la posición de las 4 en punto antes de girar el tornillo de ajuste B.

### MEDEDELING

Voor fietsen met voor- en achtervering, meet de kettingspeling terwijl de fiets ingeveerd is (sag).

Voor Eagle X-SYNC 2 ovalen kettingbladen, draai de crankarm naar de 4 uur positie voordat u aan de B-stelschroef draait.

### 注意

对于全避震自行车，测量自行车处于垂度 (sag) 位置时的链隙。

对于 Eagle X-SYNC 2 Oval 链环，请先将曲臂转动至 4 点钟位置，然后方可转动 B 调节螺钉。



## Chain Gap Adjustment with Gauge

Chain Gap-Einstellung mit Messlehre

Ajuste de la holgura de la cadena con una galga

Réglage de l'espace d'enroulement de la chaîne avec un outil de mesure

Regolazione del chain gap con calibro

Kettingspeling afstellen met de meter

Afinação da folga da corrente com a ferramenta calibradora

ゲージを使用したチェーン・ギャップの調節

測量尺辅助下链隙调节

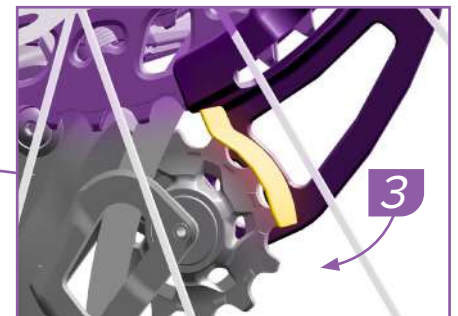
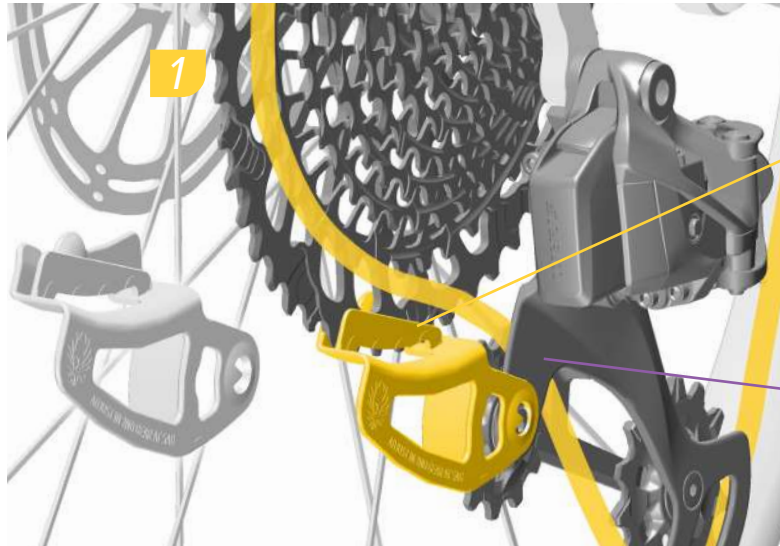

1. Shift the chain into the **second largest cog** (42T). For full suspension bicycles, measure the chain gap while the bicycle is in the sag position.

2. Snap the chain gap adjustment gauge onto the largest cassette cog (52T or 50T) so the largest cassette cog teeth touch the surface of the gauge in the window cut-out.

3. Rotate the gauge and the cassette until the ledge on the backside of the gauge contacts the upper pulley wheel.

1. Schalten Sie die Kette auf den **zweitgrößten** Zahnkranz (42Z). Messen Sie bei vollgefederten Fahrrädern das Chain Gap im Sag.

2. Platzieren Sie die Chain Gap-Messlehre auf dem größten Zahnkranz der Kassette (52Z oder 50Z), sodass die Zähne des größten Zahnkranzes der Kassette die Oberfläche der Lehre im Fensterausschnitt berühren.

3. Drehen Sie die Lehre und die Kassette, bis die Finne an der Rückseite der Lehre das obere Schaltröllchen berührt.

1. Cambie la cadena al **segundo piñón más grande** (42T). En bicicletas con suspensión integral, mida la holgura de la cadena mientras la bicicleta se encuentra en la posición de precarga.

2. Encaje la galga de ajuste de holgura en el piñón más grande del casete (52T o 50T) de forma que sus dientes toquen la superficie de la galga en el recorte de la ventana.

3. Gire la galga y el casete hasta que el saliente de la parte trasera de la galga entre en contacto con la rueda de la polea superior.

1. Faites passer la chaîne sur le **deuxième plus grand** pignon (42 dents). Pour les vélos tout suspendus, mesurez l'espace d'enroulement de la chaîne lorsque le vélo est en position d'affaissement (sag).

2. Positionnez l'outil de mesure de l'espace d'enroulement de la chaîne sur le grand pignon de la cassette (52 ou 50 dents) : la dent qui dépasse le plus doit toucher la fenêtre de lecture de l'outil.

3. Faites tourner l'outil et la cassette jusqu'à ce que le rebord à l'envers de l'outil touche le galet supérieur.

1. Spostare la catena fino al **secondo pignone più grande** (42T). Per bicicletta a sospensione totale, misurare il chain gap mentre la bicicletta è in posizione di abbassamento.

2. Agganciare il calibro di regolazione del chain gap sul pignone della cassetta più grande (52T o 50T) in modo che i denti del pignone più grande della cassetta tocchino la superficie del calibro nel ritaglio della finestra.

3. Ruotare il calibro e la cassetta fino a quando la sporgenza sul retro del calibro non tocchi la ruota della puleggia superiore.

1. Breng de ketting naar het **tweede grootste tandwiel** (42T). Voor fietsen met voor- en achtervering, meet de kettingspeling terwijl de fiets ingeveerd is.

2. Klem de afstellingsmeter voor de kettingspeling vast op het grootste cassettetandwiel (52T of 50T) zodat de tanden van het grootste cassettetandwiel het oppervlak van de meter in het uitgesneden venster raken.

3. Draai de meter en de cassette totdat de richel aan de achterkant van de meter contact maakt met het bovenste derailleurwiel.

1. Mova a corrente para o **segundo maior** carreto (42T). Para bicicletas com suspensão completa, meça a folga da corrente enquanto a bicicleta está na posição de retracção (sag).

2. Encaixe o calibrador de afinação da folga da corrente no carreto maior da cassetta (52T ou 50T) de maneira que os dentes do carreto maior da cassetta toquem na superfície do calibrador na janela recortada.

3. Rode o calibrador e a cassetta até que a borda saliente na traseira do calibrador entre em contacto a roda/polea superior.

1. チェーンを **2番目に大きなコグ** (42T) にシフトさせます。フル・サスペンションのバイクの場合は、バイクをサグ・ポジションにして、チェーン・ギャップを計測します。

2. チェーン・ギャップ調整ゲージを最大のカセット・コグ (52T または 50T) にはめ込み、最大のカセット・コグの歯をウィンドウ・カットアウトのゲージの表面に接触させます。

3. ゲージの背面の板部がアッパー・プーリー・ホイールに接触するまで、ゲージとカセットを回転させます。

1. 将链条变速至**第二大齿轮** (42T) 上。对于全避震自行车, 测量自行车处于垂度位置时的链隙。

2. 把链隙调节测量尺卡在飞轮最大齿轮 (52T 或 50T), 使飞轮最大齿轮的齿接触到测量尺镂空处的表面。

3. 转动测量尺和飞轮, 直至测量尺背面的臂架接触到上滑轮。

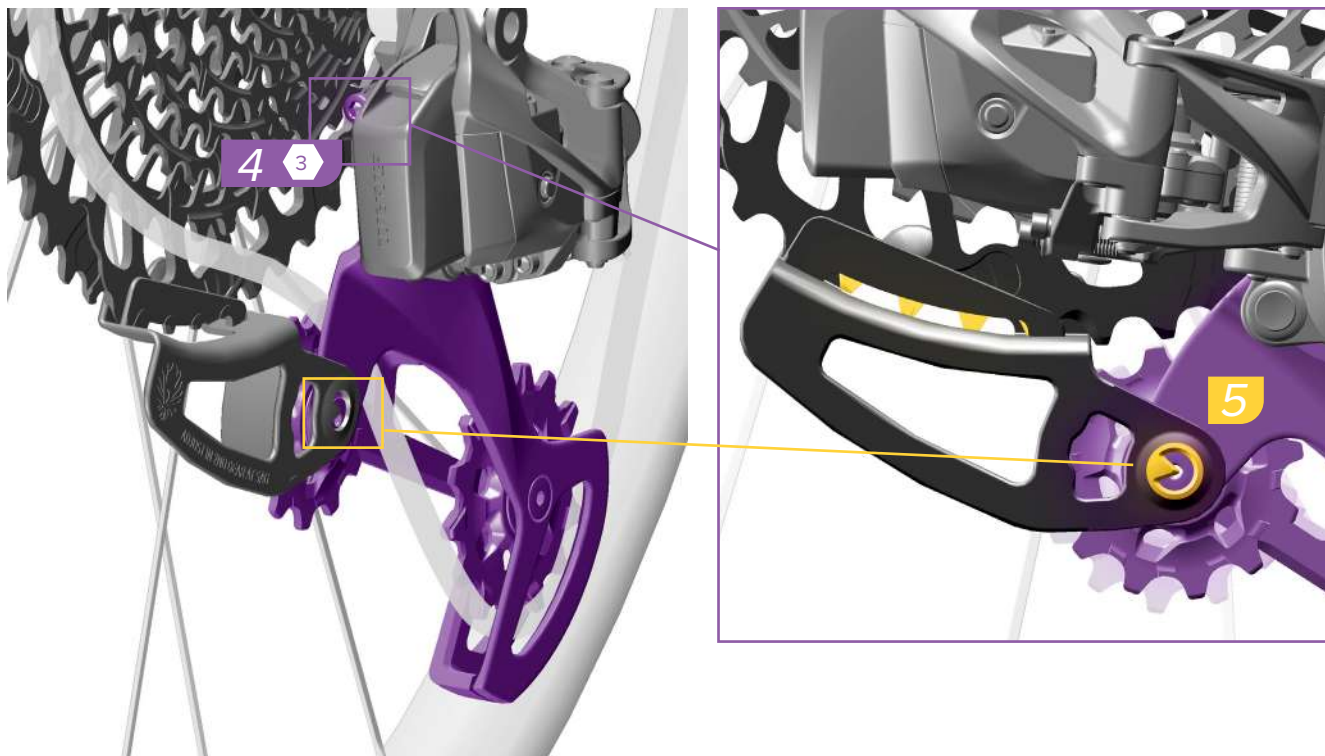

4. Rotate the B-Adjust screw until the center of the upper pulley screw and the tip of the pointer on the chain gap adjustment gauge tool align (step 5). Remove the tool.

#### NOTICE

Make sure that the largest cassette teeth remain in contact with the surface of the gauge and the upper pulley wheel remains in contact with the ledge while adjusting the chain gap.

4. Drehen Sie die B-Einstellschraube, bis die Mitte der Schraube des oberen Schaltröllchens und die Spitze des Zeigers an der Chain Gap-Messlehre aufeinander ausgerichtet sind (Schritt 5). Entfernen Sie das Werkzeug.

#### HINWEIS

Stellen Sie sicher, dass die längsten Zähne der Kasette in Kontakt mit der Oberfläche der Lehre bleiben und das obere Schaltröllchen in Kontakt mit der Finne bleibt, während Sie das Chain Gap einstellen.

4. Gire el tornillo de ajuste B hasta que el centro del tornillo de la polea superior y la punta del puntero de la galga de holgura de la cadena se alineen (paso 5). Retire la herramienta.

#### AVISO

Asegúrese de que los dientes más grandes del casete permanezcan en contacto con la superficie de la galga y la rueda de la polea superior permanezca en contacto con el saliente mientras ajusta la holgura de la cadena.

4. Faites tourner la vis de réglage B jusqu'à ce que le centre de la vis du galet supérieur et la pointe de la flèche située sur l'outil de mesure de l'espace d'enroulement de la chaîne soient alignés (étape 5). Retirez l'outil.

#### AVIS

Lorsque vous affinez le réglage de l'espace d'enroulement de la chaîne, vérifiez que la dent de la cassette qui dépasse le plus touche toujours l'outil et que le galet supérieur touche toujours le rebord à l'envers de l'outil.

4. Ruotare la vite di registro B fino a quando il centro della vite della puleggia superiore e la punta del puntatore sullo strumento di misurazione del chain gap non si allineano (fase 5). Rimuovere lo strumento.

#### AVVISO

Accertarsi che i denti della cassette più grande rimangano a contatto con la superficie del calibro e che la ruota della puleggia superiore rimanga a contatto con la sporgenza mentre si regola il chain gap.

4. Draai de B-stelschroef totdat het midden van de schroef op het bovenste derailleurwielkje en het uiteinde van de aanwijzer op de afstellingsmeter voor de kettingspeling zich op één lijn bevinden (stap 5). Verwijder de meter.

#### MEDEDELING

Zorg dat de tanden van het grootste cassettedandwiel in contact blijven met het oppervlak van de meter en het bovenste derailleurwielkje in contact blijft met de richel tijdens het afstellen van de kettingspeling.

4. Rode o parafuso de afinação B-Adjust até que o centro do parafuso da polia superior e a ponta do indicador na ferramenta calibradora de afinação da folga da corrente fiquem alinhados (passo 5). Retire a ferramenta.

#### NOTIFICAÇÃO

Assegure-se de que os dentes maiores da cassette permanecem em contacto com a superfície do calibrador, e a roda/polia superior permanece em contacto com a borda saliente enquanto faz a afinação da folga da corrente.

4. アッパー・プーリー・ネジの中心とチェーン・ギャップ調整ゲージ・ツールのポインタの先端が一致するまで、B調整ネジを回します(ステップ5)。ツールを取り外します。

#### 注意事項

チェーン・ギャップを調整しながら、最大のカセットの歯がゲージの表面に接触したままであること、アッパー・プーリー・ホイールが板部に接触したままであることを確認してください。

4. 转动 B 调节螺钉，直至上滑轮螺钉的中心与链隙调节测量尺的指针尖对齐（第 5 步）。卸下测量尺。

#### 注意

在调节链隙的过程中，确保飞轮最大齿轮的齿始终接触到测量尺表面，并且确保上滑轮始终接触到臂架。



Adjust  
Einstellen  
Ajustar

Régler  
Regolare  
Afstellen

Ajustar  
調節  
調整



Install  
Einbauen  
Instalar

Installare  
Installare  
Monteren

Instalar  
取り付け  
安裝

## Chain Gap Adjustment without Gauge

Chain Gap-Einstellung ohne Messlehre

Ajuste de la holgura de la cadena sin una galga

Réglage de l'espace d'enroulement de la chaîne sans outil de mesure

Regolazione del chain gap senza calibro

Kettingspeling afstellen zonder meter

Afinação da folga da corrente sem uma ferramenta calibradora

ゲージを使用しないチェーン・ギャップの調節

无测量尺辅助下链隙调节

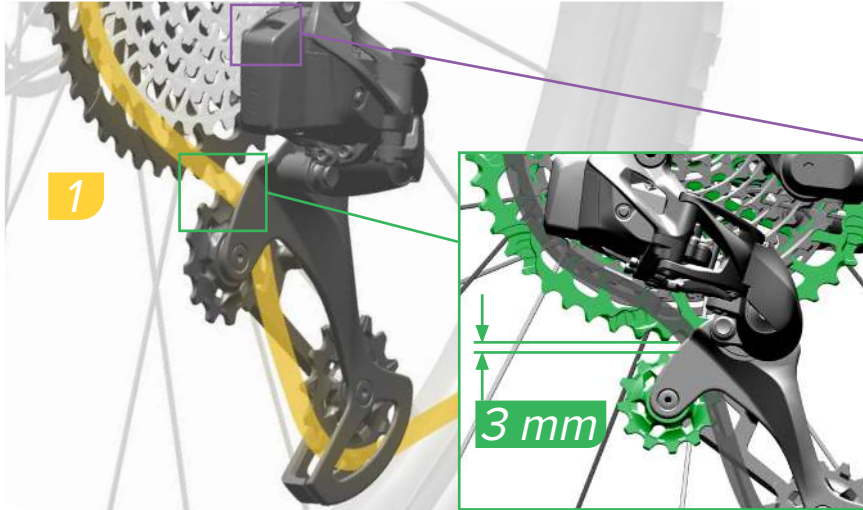

1. Shift the chain onto the **second largest** rear cog. For full suspension bicycles, measure the chain gap while the bicycle is in the sag position.

2. Rotate the B-Adjust screw until the gap between the upper pulley and the tallest teeth of the largest cog is 3 mm.

1. Schalten Sie die Kette auf den **zweitgrößten** hinteren Zahnkranz. Messen Sie bei vollgefederten Fahrrädern das Chain Gap im Sag.

2. Drehen Sie die B-Einstellschraube, bis der Abstand zwischen dem oberen Schaltröllchen und den längsten Zähnen des größten Zahnkranzes 3 mm beträgt.

1. Cambie la cadena al **segundo** piñón trasero **más grande**. En bicicletas con suspensión integral, mida la holgura de la cadena mientras la bicicleta se encuentra en la posición de precarga.

2. Gire el tornillo de ajuste B hasta que la holgura entre la polea superior y los dientes más altos del piñón más grande sea de 3 mm.

1. Faites passer la chaîne sur le **deuxième plus grand** pignon de la cassette. Pour les vélos tout suspendus, mesurez l'espace d'enroulement de la chaîne lorsque le vélo est en position d'affaissement (sag).

2. Faites tourner la vis de réglage B jusqu'à ce que l'espace entre le galet supérieur et la dent qui dépasse le plus sur le grand pignon mesure 3 mm.

1. Spostare la catena fino al **secondo** pignone posteriore **più grande**. Per biciclette a sospensione totale, misurare il chain gap mentre la bicicletta è in posizione di abbassamento.

2. Ruotare il registro B fino a che la distanza tra la puleggia superiore e il dente più alto del pignone più grande non sia di 3 mm.

1. Breng de ketting naar het **tweede grootste** tandwiel aan de achterkant. Voor fietsen met voor- en achtervering, meet de kettingspeling terwijl de fiets ingeveerd is.

2. Draai de B-stelschroef totdat de ruimte tussen het bovenste derailleurwielje en de grootste tanden van het grootste tandwiel 3 mm is.

1. Mova a corrente para o **segundo maior** carreto traseiro. Para bicicletas com suspensão completa, meça a folga da corrente enquanto a bicicleta está na posição de retracção (sag).

2. Rode o parafuso de ajuste B-Adjust até que a folga entre a polia superior e os dentes mais altos do maior carreto seja de 3 mm.

1. チェーンを **2 番目に大きなリア・コグ** にシフトさせます。フル・サスペンションのバイクの場合は、バイクをサグ・ポジションにして、チェーン・ギャップを計測します。

2. アッパー・プーリーと最も大きなコグの一番高い歯との隙間が 3 mm になるまで、B 調節ネジを回します。

1. 将链条变速至**第二大的后齿轮**上。对于全避震自行车，测量自行车处于垂度位置时的链隙。

2. 旋转 B 调节螺钉，直至上滑轮与最大齿轮最高齿之间的间隙为 3 mm。

## Derailleur Adjustments

Schaltwerk-Einstellungen

Ajustes del desviador

Réglages du dérailleur

Regolazioni del deragliatore  
posteriore

Derailleur-instellingen

Ajuste de desviador/  
derrailleur

ディレイラー調整

变速器调节



Shift the chain into the 2nd largest cog.  
Align the pulley wheel with the center of the  
**2nd largest cog** by adjusting the rear  
derailleur.

Schalten Sie die Kette auf den zweitgrößten  
Zahnkranz. Richten Sie die Umlenkrolle auf  
die Mitte des **zweitgrößten Zahnkranzes**  
aus, indem Sie das Schaltwerk justieren.

Cambie la cadena al 2.º piñón más grande.  
Alinee la rueda de la polea con el centro del  
**2.º piñón más grande**; para ello, ajuste el  
desviador trasero.

Faites passer la chaîne sur le deuxième  
plus grand pignon. Alignez le galet et l'axe  
central du **deuxième plus grand pignon** en  
réglant le dérailleur arrière.

Spostare la catena fino al 2° pignone più  
grande. Allineare la ruota della puleggia con il  
centro del **2° pignone più grande** regolando  
il deragliatore posteriore.

Breng de ketting naar het 2° grootste  
tandwiel. Breng het derailleurwiel tje op  
één lijn met het midden van het **2° grootste  
tandwiel** door de achterderailleur af te  
stellen.

Mova a corrente para o 2º maior carreto.  
Alinhe a roda da polia com o centro do  
**2º maior carreto**, ajustando o derailleur  
traseiro.

チェーンを2番目に大きなコグへとシフトさ  
せませす。リア・ディレイラーを調節して、プ  
リーのホイールを**2番目に大きなコグ**の中心  
に合わせませす。

将链条变速至飞轮第2大齿轮上。调节后变  
速器，使滑轮与**第2大齿轮**的中心对齐。



Adjust  
Einstellen  
Ajustar

Régler  
Regolare  
Afstellen

Ajustar  
調節  
調整



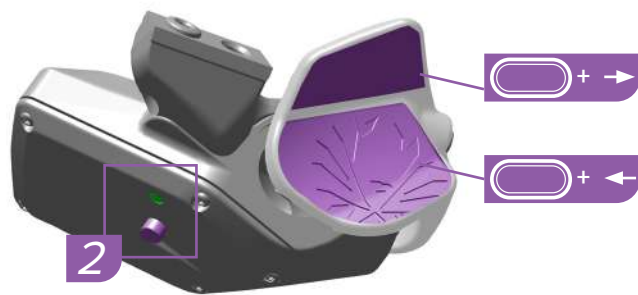

Press and hold the controller AXS button while pressing the paddle. Press downward on the paddle to adjust the derailleur inboard, and press upward on the paddle to adjust the derailleur outboard.

The rear derailleur may not appear to move. Watch for the derailleur LED to flash to confirm the derailleur executed the command.

Halten Sie die AXS-Taste des Controllers gedrückt, während Sie die Schaltwippe drücken. Drücken Sie die Schaltwippe nach unten, um das Schaltwerk nach innen zu justieren, und drücken Sie die Schaltwippe nach oben, um das Schaltwerk nach außen zu justieren.

Das Schaltwerk führt möglicherweise keine sichtbare Bewegung aus. Achten Sie darauf, ob die Schaltwerk-LED blinkt, um zu bestätigen, dass das Schaltwerk den Befehl ausgeführt hat.

Mantenga presionado el botón AXS mientras presiona la paleta. Presione la paleta hacia abajo para ajustar el desviador hacia dentro y hacia arriba para ajustarlo hacia fuera.

Puede parecer que el desviador trasero no se mueve. Espere a que parpadee el LED del desviador, lo que confirma que el desviador ha ejecutado la orden.

Maintenez appuyé le bouton AXS de la commande tout en actionnant la gâchette. Appuyez sur la gâchette vers le bas pour régler le dérailleur vers l'intérieur et vers le haut pour le régler vers l'extérieur.

Il se peut que le dérailleur arrière ne donne pas l'impression de bouger. Lorsque la LED du dérailleur se met à clignoter, cela signifie que le dérailleur a exécuté la commande.

Premere e tenere premuto il pulsante AXS del controller premendo la paletta. Premere verso il basso sulla paletta per regolare il deragliatore all'interno e premere verso l'alto sulla paletta per regolare il deragliatore all'esterno.

Potrebbe sembrare che il deragliatore posteriore non si muova. Osservare il lampeggiamento del LED del deragliatore per confermare che il deragliatore abbia eseguito il comando.

Druk en houd de AXS-knop van de controller ingedrukt terwijl u op de hendel drukt. Druk de hendel omlaag om de derailleur inwaarts te brengen of druk de hendel omhoog om de derailleur uitwaarts te brengen.

De achterderailleur mag niet bewegen. Controleer of de derailleur LED knippert als bevestiging dat de derailleur de opdracht heeft uitgevoerd.

Pressione e segure o botão AXS do controlador enquanto carrega no manípulo achatado (patilha). Pressione para baixo o manípulo achatado (patilha) para ajustar o derailleur para "dentro", e pressione para cima o manípulo achatado (patilha) para ajustar o derailleur para "fora".

O derailleur traseiro poderá parecer que não se move. Observe que o LED do derailleur acenda para confirmar que o derailleur executou o comando.

パドルを押しながら、コントローラーの AXS ボタンを押して保持します。ディレイラーをインボードに調節するにはパドルを下に押し、ディレイラーをアウトボードに調節するにはパドルを上を押します。

リア・ディレイラーは、動きを見せない場合があります。ディレイラーの LED が点滅することを見て、ディレイラーに調節が行われたことを確認します。

按住致动器 AXS 按钮，同时按压叶片。向下按压叶片，可使变速器向内侧移动；向上按压叶片，可使变速器向外侧移动。

后变速器可能不会移动。等待变速器 LED 闪烁，确认变速器执行了指令。



Press & hold, shift  
Gedrückt halten, schalten  
Mantener presionado, cambiar

Maintenir appuyé, passer la vitesse  
Premere e tenere premuto, cambiare  
Ingedrukt houden, schakelen

Pressione e segure, meta mudança  
押して保持, シフト  
按住进行变速



Measure  
Messen  
Medir

Mesurer  
Misurare  
Meten

Medir  
計測  
測量

## Adjust Limit Screws

Anschlagschrauben einstellen

Ajuste de los tornillos limitadores

Réglage des vis de butée

Vite di registro di fine corsa

De grensschroeven aanpassen

Ajuste de parafusos limitadores

リミット・ネジの調節

调节限位螺钉

1

Shift the derailleur inboard to the largest cassette cog.

Schalten Sie das Schaltwerk nach innen auf den größten Zahnkranz.

Cambie el desviador hacia dentro hasta el piñón más grande del casete.

Faites passer le dérailleur vers l'intérieur sur le plus grand pignon de la cassette.

Spostare il deragliatore posteriore all'interno al pignone più grande della cassette.

Schakel de derailleur inwaarts naar het grootste cassetetandwiel.

Mude o derailleur para "dentro" para o maior carreto da cassete.

ディレイラーを最も大きなコグへとインボードにシフトさせます。

将变速器向内侧变速，使链条位于飞轮最大齿轮上。

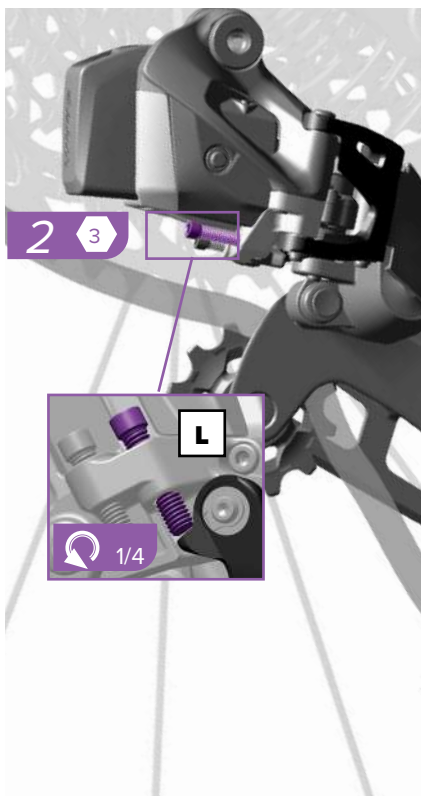

Adjust the low limit screw (L) so that it lightly contacts the outer link of the derailleur, then back the screw out a 1/4 turn.

Stellen Sie die untere Anschlagsschraube (L) so ein, dass sie den Anschlag des äußeren Parallelogrammkörpers leicht berührt, und drehen Sie dann die Schraube um 1/4 Umdrehung zurück.

Ajuste el tornillo limitador inferior (L) hasta que toque ligeramente el eslabón exterior del desviador. A continuación, haga retroceder el tornillo 1/4 de vuelta.

Réglez la vis de butée inférieure (L) jusqu'à ce qu'elle effleure l'articulation externe du dérailleur, puis desserrez la vis d'un quart de tour.

Regolare la vite di fine corsa inferiore (L) in modo che entri leggermente in contatto con la maglia esterna del deragliatore, quindi allentare la vite di 1/4 di giro.

Stel de schroef voor ondergrens (L) af totdat deze de buitenschakel van de derailleur lichtjes raakt. Draai de schroef dan een kwartslag terug uit.

Ajuste o parafuso do limite baixo (L), de modo que ele contacte levemente o elemento de ligação exterior do derailleur, e depois desenrosque o parafuso 1/4 de volta para fora.

ロー・リミット・ネジ (L) を調節してディレイラーのアウトター・リンクに軽く触れるようにしたら、ネジを4分の1回転、戻します。

调节下限螺钉 (L)，使其轻轻触到变速器的外链接，然后将螺钉往回转动 1/4 圈。



Adjust  
Einstellen  
Ajustar

Réglage  
Regolare  
Afstellen

Ajustar  
調節  
調整



**3** Shift the derailleur outboard to the smallest cog.

Schalten Sie das Schaltwerk nach außen auf den kleinsten Zahnkranz.

Cambie el desviador hacia fuera hasta el piñón más pequeño.

Faites passer le dérailleur vers l'extérieur sur le plus petit pignon.

Spostare il deragliatore all'esterno al pignone più piccolo.

Schakel de derailleur uitwaarts naar het kleinste tandwiel.

Mude o derailleur para "fora" para o carreto mais pequeno.

ディレイラーを最も小さなコグへとアウトボードにシフトさせます。

将变速器向外侧变速，使链条位于最小齿轮上。

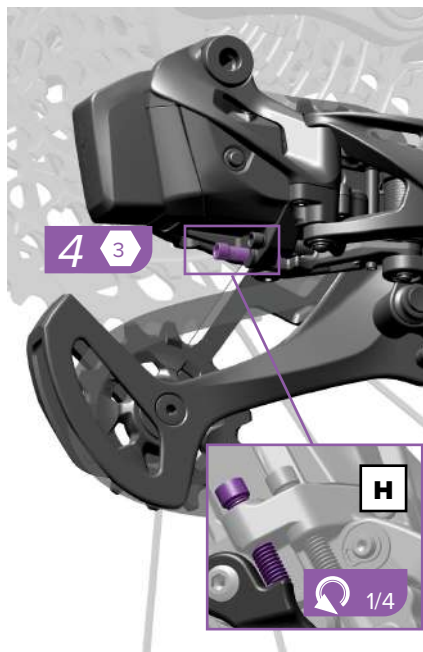

Adjust the high limit screw (H) until it lightly touches the inner link of the derailleur, then back the screw out a 1/4 turn.

Stellen Sie die obere Anschlagsschraube (H) so ein, dass sie den Anschlag des inneren Parallelogrammkörpers leicht berührt, und drehen Sie dann die Schraube um 1/4 Umdrehung zurück.

Ajuste el tornillo limitador superior (H) hasta que toque ligeramente el eslabón interior del desviador. A continuación, haga retroceder el tornillo 1/4 de vuelta.

Réglez la vis de butée supérieure (H) jusqu'à ce qu'elle effleure l'articulation interne du dérailleur, puis desserrez la vis d'un quart de tour.

Regolare la vite di fine corsa superiore (H) in modo che tocchi leggermente la maglia interna del deragliatore, quindi allentare la vite di 1/4 di giro.

Stel de schroef voor bovengrens (H) af totdat deze de binnenschakel van de derailleur lichtjes raakt. Draai de schroef dan een kwartslag terug naar buiten.

Ajuste o parafuso do limite alto (H), até que ele toque levemente no elemento de ligação interior do derailleur e depois desenrosque o parafuso 1/4 de volta para fora.

ハイ・リミット・ネジ (H) を調節してディレイラーのインナー・リンクに軽く触れるようにしたら、ネジを4分の1回転、戻します。

调节上限螺钉 (H)，直至其轻轻触到变速器的内链接，然后将螺钉往回转动 1/4 圈。

**Fine Tuning**  
 Feineinstellung  
 Ajuste fino

Réglage précis  
 Taratura  
 Fijnafstelling

Regulação fina  
 ファイン・チューニング  
 精细调节

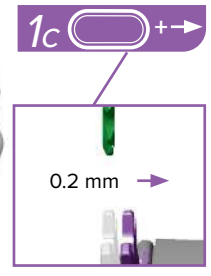
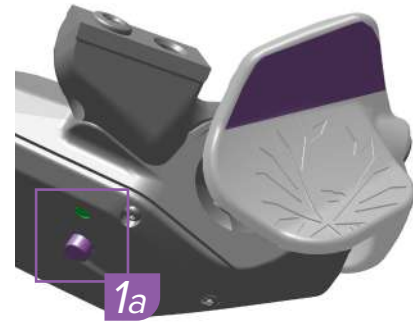
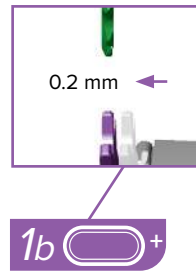
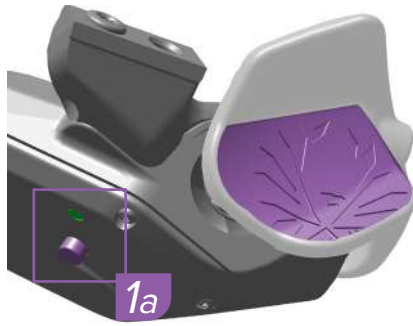

Derailleur shift performance can be optimized and unwanted rasping noises eliminated by fine-tuning the derailleur position with micro-adjustments.

Press and hold the controller AXS button (1a) while pressing the controller paddle downward (1b). This will adjust the derailleur inboard. Press and hold the controller AXS button (1a) while pressing the controller paddle upward (1c) to adjust the derailleur outboard.

Sie können die Schaltleistung des Schaltwerks optimieren und unerwünschte Schleifgeräusche verhindern, indem Sie die Position des Schaltwerks mit Mikroinstellungen justieren.

Halten Sie die AXS-Taste (1a) des Controllers gedrückt, während Sie die Schaltwippe des Controllers (1b) nach unten drücken. Dadurch wird das Schaltwerk nach innen justiert. Halten Sie die AXS-Taste (1a) des Controllers gedrückt, während Sie die Schaltwippe des Controllers (1c) nach oben drücken, um das Schaltwerk nach außen zu justieren.

Es posible optimizar el rendimiento de cambio del desviador y eliminar los ruidos no deseados mediante un ajuste fino de la posición del desviador con microajustes.

Mantenga presionado el botón AXS del controlador (1a) mientras presiona la paleta del controlador hacia abajo (1b). Esto ajustará el desviador hacia dentro. Mantenga presionado el botón AXS del controlador (1a) mientras presiona la paleta del controlador hacia arriba (1c) para ajustar el desviador hacia fuera.

Pour optimiser le fonctionnement du dérailleur et éliminer les bruits indésirables, affinez la position du dérailleur par des micro-réglages.

Maintenez appuyé le bouton AXS situé sur la commande (1a) tout en actionnant la gâchette de la commande vers le bas (1b). Cette opération permet de régler le dérailleur vers l'intérieur. Maintenez appuyé le bouton AXS situé sur la commande (1a) tout en actionnant la gâchette de la commande vers le haut (1c) pour régler le dérailleur vers l'extérieur.

Le prestazioni del cambio del deragliatore possono essere ottimizzate e i rumori raspanti indesiderati possono essere eliminati regolando la posizione del deragliatore con micro-regolazioni.

Premere e tenere premuto il pulsante AXS del controller (1a) premendo la paletta cambio del controller verso il basso (1b). In questo modo si regola il deragliatore all'interno. Premere e tenere premuto il pulsante AXS del controller (1a) mentre si preme la paletta del controller verso l'alto (1c) per regolare il deragliatore all'esterno.

Optimaliseer de schakelprestaties van de derailleur en elimineer ongewenste schuurgeluiden door de positie van de derailleur fijn af te stellen.

Druk en houd de AXS-knop van de controller vast (1a) terwijl u de schakelhendel omlaag duwt (1b). De derailleur wordt naar binnen gebracht. Druk en houd de AXS-knop van de controller vast (1a) terwijl u de schakelhendel omhoog duwt (1c) om de derailleur naar buiten te brengen.

O desempenho da mudança no derailleur pode ser otimizado e podem ser eliminados ruídos de raspar indesejados por afinação fina da posição do derailleur com micro ajustes.

Pressione e segure o botão AXS do controlador (1a) enquanto carrega no manípulo achatado do controlador para baixo (1b). Isto irá ajustar o derailleur para "dentro". Pressione e segure o botão AXS do controlador (1a) enquanto carrega no manípulo achatado do controlador para cima (1c) para ajustar o derailleur para "fora".

ディレイラーの位置をマイクロ調節するファイン・チューニングを行って、ディレイラーのシフト性能を最大限に発揮し、不要なきしみ音を取り除くことができます。

コントローラーの AXS ボタンを押して保持し (1a)、同時にコントローラー・パドルを下に押し (1b)。これにより、ディレイラーをインボードに調節します。コントローラーの AXS ボタンを押して保持し (1a)、同時にコントローラー・パドルを上 (1c) に押し、ディレイラーをアウトボードに調節します。

“微调”功能可精细调节变速器位置，从而优化变速器的变速性能并消除刺耳的摩擦音。

按住致动器 AXS 按钮 (1a)，同时向下按压致动器叶片 (1b)，可使变速器向内侧调节。按住致动器 AXS 按钮 (1a)，同时向上按压致动器叶片 (1c)，可使变速器向外侧调节。



Press & hold, shift  
 Gedrückt halten, schalten  
 Mantener presionado, cambiar

Maintenir appuyé, passer la vitesse  
 Premere e tenere premuto, cambiare  
 Ingedrukt houden, schakelen

Pressione e segure, meta mudança  
 押しして保持、シフト  
 按住进行变速



Measure  
 Messen  
 Medir

Mesurer  
 Misurare  
 Meten

Medir  
 計測  
 測量

**AXS Controller Installation**  
Einbau des AXS-Controllers  
Instalación del controlador AXS

Installation de la commande AXS  
Installazione del controller AXS  
AXS-controller monteren

Instalação do controlador AXS  
AXS コントローラーの取り付け  
AXS 致动器安装

**AXS Controller Discrete Clamp**  
Discrete-Klemmschelle für  
AXS-Controller  
Abrazadera Discrete del  
controlador AXS

Collier Discrete de la commande AXS  
Morsetto Discrete controller AXS  
Discrete klem voor AXS-controller

Braçadeira Discrete do controlador AXS  
AXS コントローラー Discrete  
クランプ  
AXS 致动器 Discrete 夹具

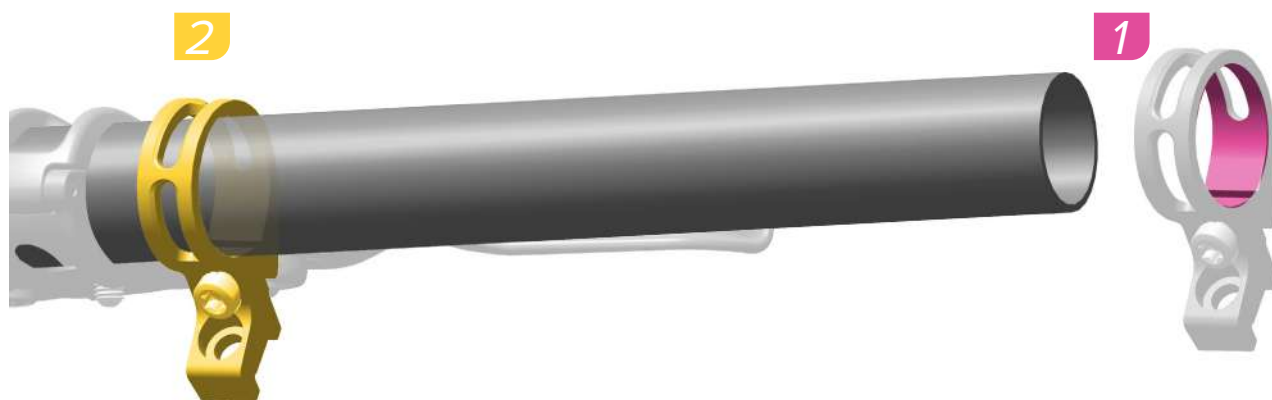

**NOTICE**

Use an AXS controller discrete clamp only; the controller will not function with a standard discrete clamp.

**AVIS**

Utilisez uniquement un collier Discrete pour commande AXS ; la commande ne fonctionnera pas avec un collier Discrete standard.

**NOTIFICAÇÃO**

Use unicamente uma braçadeira Discrete do controlador AXS; o controlador não funcionará com uma braçadeira discreta normal.

**HINWEIS**

Verwenden Sie nur eine Discrete-Klemmschelle für AXS-Controller; der Controller funktioniert nicht mit einer Standard-Discrete-Klemmschelle.

**AVVISO**

Utilizzare esclusivamente il morsetto Discrete del controller AXS; il controller non funzionerà con un morsetto Discrete standard.

**注意事項**

AXS コントローラー Discrete クランプのみを使用してください。コントローラーは、標準的な Discrete クランプでは機能しません。

**AVISO**

Utilice únicamente la abrazadera Discrete del controlador AXS; el controlador no funcionará con una abrazadera Discrete estándar.

**MEDEDELING**

Gebruik alleen een discrete klem specifiek voor AXS-controllers. De controller werkt niet met een standaard discrete klem.

**注意**

请仅使用 AXS 致动器 Discrete 夹具；如果使用标准分立式夹具，则致动器无法正常工作。

3 2.5



4

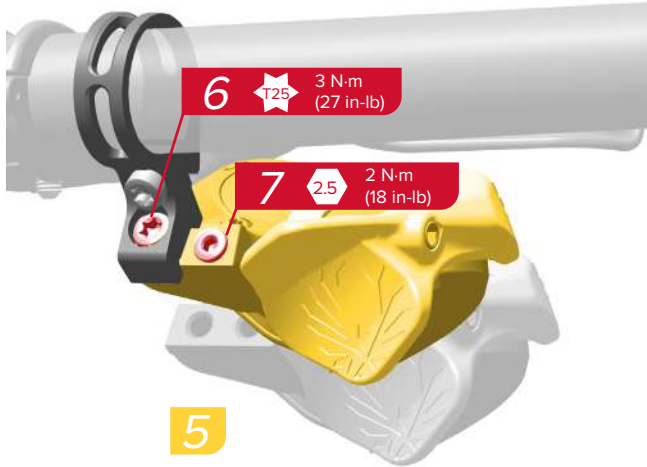
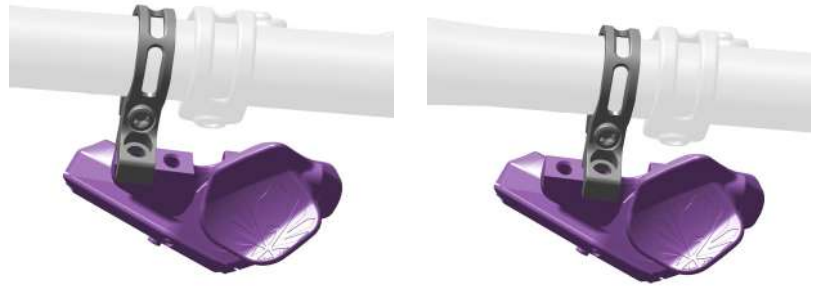

5



8

9 T25 2 N-m (18 in-lb)



Remove/Loosen  
Entfernen/Lösen  
Quitar/Alojar

Retirer/Desserrer  
Rimuovere/Allentare  
Verwijderen/Losmaken

Retirar/Desapertar  
取り外し/緩める  
拆卸/旋松



Adjust  
Einstellen  
Ajustar

Régler  
Regolare  
Afstellen

Ajustar  
調節  
调节



Install  
Einbauen  
Instalar

Instalar  
Installare  
Monteren

Instalar  
取り付け  
安裝



Torque  
Drehmoment  
Par de apriete

Serrage  
Coppia  
Aandraaimoment

Momento de torção  
締め付け  
扭緊

**MMX Clamp**  
MMX-Schelle  
Abrazadera MMX

Collier MMX  
Morsetto MMX  
MMX-klem

Braçadeira MXX  
MMXクランプ  
MMX 夹具



**1** Friction Paste  
Montagepaste  
Pasta de fricción  
Pâte de montage  
Pasta ad attrito  
Frictiepasta  
Pasta de fricção  
フリクション・ペースト  
摩擦膏

**4** 2.5 Remove/Loosen  
Entfernen/Lösen  
Quitar/Aflojar  
Retirer/Desserrer  
Rimuovere/Allentare  
Verwijderen/Losmaken  
Retirar/Desapertar  
取り外し/緩める  
拆卸/旋松

**2** Install  
Einbauen  
Instalar  
Installare  
Monteren

**5** Adjust  
Einstellen  
Ajustar  
Régler  
Regolare  
Afstellen  
Ajustar  
調節

**7** 3 N·m (27 in·lb) Torque  
Drehmoment  
Par de apriete  
Serrage  
Coppia  
Aandraaimoment  
Momento de torção  
締め付け  
扭矩

**8** 2 N·m (18 in·lb)

**10** 3 N·m (27 in·lb)

## AXS Controller Paddle Change

Austausch der Schaltwippe des  
AXS-Controllers

Cambio de la paleta del  
controlador AXS

Changement de la gâchette de  
commande AXS

Sostituzione paletta controller AXS

Hendel van AXS-controller  
vervangen

Substituição do manípulo achatado  
do controlador AXS

AXSコントローラー・パドルの変更

AXS 致动器叶片更换

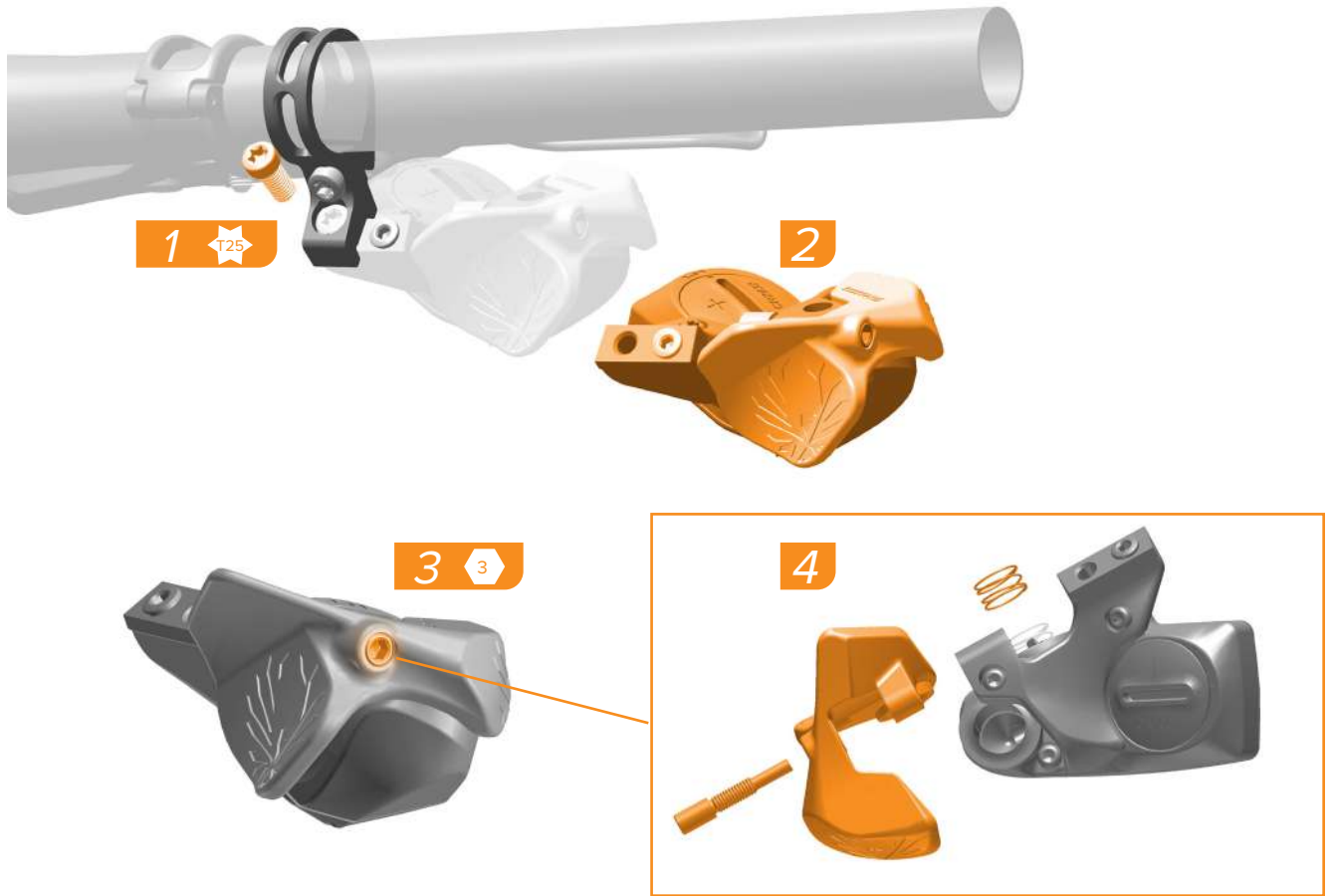





Install the new spring into the groove on the controller. Compress the spring and slide the paddle on the controller. Install the pin and tighten. Move the paddle in both directions to check for function.

### NOTICE

Make sure the paddle makes an audible click and release in both directions.

Montieren Sie die neue Feder in der Nut am Controller. Drücken Sie die Feder zusammen und schieben Sie die Schaltwippe auf den Controller. Setzen Sie den Stift ein und ziehen Sie ihn fest. Bewegen Sie die Schaltwippe in beide Richtungen, um die Funktion zu prüfen.

### HINWEIS

Stellen Sie sicher, dass die Schaltwippe in beiden Richtungen hörbar ein- und austrastet.

Instale el nuevo resorte en la ranura del controlador. Comprima el resorte y deslice la paleta en el controlador. Instale el pasador y apriete. Mueva la paleta en ambas direcciones para comprobar su funcionamiento.

### AVISO

Asegúrese de que la paleta hace un clic audible y se suelta en ambas direcciones.



Installez le nouveau ressort dans l'encoche située sur la commande. Comprimez le ressort et faites coulisser la gâchette dans la commande. Installez la goupille puis serrez-la. Actionnez la gâchette dans les deux sens pour vérifier son bon fonctionnement.

### AVIS

Vérifiez que la gâchette s'enclenche avec un dé clic et qu'elle revient en place dans les deux sens.

Installare la nuova molla nella scanalatura sul controller. Comprime la molla e far scorrere la paletta sul controller. Installare il perno e serrare. Spostare la paletta in entrambe le direzioni per verificarne la funzionalità.

### AVVISO

Accertarsi che la paletta faccia un clic e venga rilasciata in entrambe le direzioni.

Installeer de nieuwe veer in de groef op de controller. Druk de veer samen en schuif de hendel op de controller. Installeer de pin en maak vast. Beweeg de hendel in beide richtingen om op een juiste werking te controleren.

### MEDEDELING

Zorg dat de hendel in beide richtingen een hoorbare klik produceert en loskomt.



Instale a mola nova dentro do entalhe no controlador. Comprima a mola e faça deslizar o manípulo achatado para cima do controlador. Instale a cavilha e aperte. Mova o manípulo achatado nas duas direcções para verificar que funciona bem.

### NOTIFICAÇÃO

Assegure-se de que o manípulo produz um som (clique) audível e solte nas duas direcções.

新しいスプリングをコントローラーの溝に取り付けます。スプリングを圧縮し、コントローラー上のパドルをスライドさせます。ピンを取り付けて締めます。パドルを両方向に動かして機能を確認します。

### 注意事項

パドルがカチッと音を立て、両方向へリリースすることを確認してください。

把新弹簧安装入致动器的槽内。按压弹簧，同时把叶片滑到致动器上。安装梢，然后拧紧。前后拨动叶片，从而检查其功能是否正常。

### 注意

确保叶片在向前和向后拨动时都发出咔嚓声，并且能释放自如。

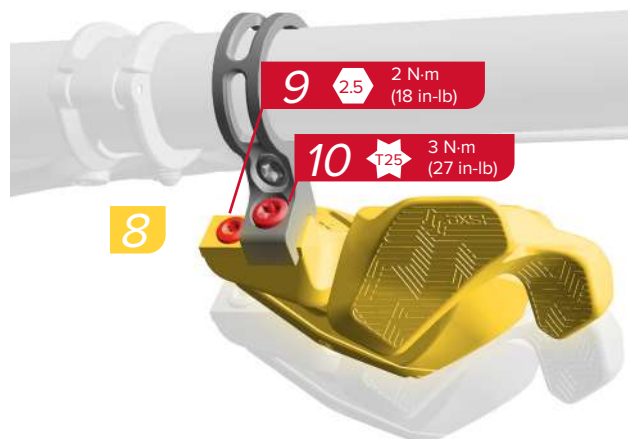

## Battery Overview

Übersicht über die Batterie

Descripción de la batería

Présentation de la batterie

Panoramica della batteria

Overzicht van de accu

Vista Geral da Bateria

電池の概要

電池概述

### Battery Charge LED Indicator

Batterieladezustandsanzeige-LED

LED indicador de carga de la batería

Indicateur à LED du niveau de charge de la batterie

LED indicatore di carica della batteria

LED-controlelampje voor accuniveau

LED indicador de carga da bateria

電池充電 LED インジケータ

電池电量 LED 指示灯

The LED illuminates when a shift is performed. The color of the LED indicates the ride time remaining. Consult the *SRAM Battery and Charger* user manual for charging instructions.

The LED on the derailleur will blink red and green when a shift has been rejected. Shifts can be rejected when the temperature is below -15 °C.

Die LED leuchtet, wenn ein Schaltvorgang durchgeführt wird. Die Farbe der LED gibt die verbleibende Fahrzeit an. Hinweise zum Laden der Batterie finden Sie in der *SRAM Bedienungsanleitung für Batterie und Ladegerät*.

Wenn ein Schaltvorgang abgelehnt wird, blinkt die LED am Schaltwerk rot und grün. Schaltvorgänge können abgelehnt werden, wenn die Temperatur unter -15 °C beträgt.

El LED se ilumina al realizar un cambio. El color del LED indica el tiempo de marcha restante. Consulte el *Manual de usuario de la batería y el cargador SRAM* para obtener instrucciones de carga.

El LED del desviador parpadeará en rojo y verde si se rechaza un cambio. Los cambios se pueden rechazar si se solicita un cambio con una temperatura inferior a -15 °C.

La LED s'allume lorsque le changement de vitesse a été effectué. La couleur de la LED indique la durée d'autonomie restante. Pour obtenir des informations sur la recharge des batteries, consultez le manuel utilisateur des *batteries et chargeurs SRAM*.

La LED du dérailleur clignote en rouge et vert lorsqu'un passage de vitesse n'est pas autorisé. Les passages de vitesse peuvent ne pas être autorisés si la température est inférieure à -15 °C.

Il LED si illumina durante un cambio. Il colore del LED indica il tempo di guida rimanente. Consultare il *manuale utente della batteria e del caricabatteria SRAM* per istruzioni per la ricarica.

Il LED sul deragliatore lampeggia in rosso e verde quando un cambio viene rifiutato. I cambi possono essere rifiutati quando la temperatura è inferiore a -15 °C.

De LED brandt wanneer wordt geschakeld. De kleur van de LED geeft de resterende fietstijd aan. Raadpleeg de *SRAM-accu en lader Gebruikershandleiding* voor de juiste laadinstructies.

De LED op de derailleur knippert rood en groen wanneer een schakelopdracht wordt geweigerd. De schakelopdrachten kunnen worden geweigerd wanneer de temperatuur lager dan -15 °C is.

O LED acende quando é metida uma mudança. A cor do LED indica o tempo de ciclismo que lhe resta. Consulte o Manual do Utilizador da *Bateria e do Carregador da SRAM* para obter instruções de carga.

O LED que está no derailleur irá piscar vermelho e verde quando tiver sido rejeitada uma mudança. As mudanças podem ser rejeitadas quando a temperatura for abaixo de -15 °C.

シフトを行うとLEDが点灯します。LEDの色は、残りの乗車可能時間を示しています。充電に関する説明は、*SRAMの電池および充電器ユーザー・マニュアル*を参照してください。

シフトが拒否されると、ディレイラーのLEDが赤色と緑色に点滅します。気温が-15 °C未満のときには、シフトが拒否される可能性があります。

变速时，LED灯会亮起。LED的颜色表示剩余的骑行时间。参阅《*SRAM 电池和充电器用户手册*》了解充电说明。

变速指令被拒绝时，变速器的LED会闪红灯和绿灯。气温低于-15 °C时，变速指令可能会被拒绝。



	3-12 months 3-12 Monate 3-12 meses	3 à 12 mois 3-12 mesi 3-12 maanden	3-12 meses 3~12 か月 3-12 个月
	1-3 months 1-3 Monate 1-3 meses	1 à 3 mois 1-3 mesi 1-3 maanden	1-3 meses 1~3 か月 1-3 个月
	< 1 month < 1 Monat < 1 mes	< 1 mois < 1 mese < 1 maand	< 1 mês < 1 か月 < 1 个月



	5-25 hours 5-25 Stunden 5-25 horas	5 à 25 heures 5-25 ore 5-25 uur	5-25 horas 5~25 時間 5-25 小时
	1.5-5 hours 1,5-5 Stunden 1,5-5 horas	1,5 à 5 heures 1,5-5 ore 1,5-5 uur	1,5-5 horas 1,5~5 時間 1,5-5 小时
	< 1.5 hours < 1,5 Stunden < 1,5 horas	< 1,5 heure < 1,5 ore < 1,5 uur	< 1,5 horas < 1,5 時間 < 1,5 小时
	Rejected Shift Abgelehnter Schaltvorgang Cambio rechazado	Passage de vitesse non autorisé Cambio rifiutato Schakelopdracht is geweigerd	Mudança rejeitada シフト拒否 变速被拒绝

## Controller Battery Replacement

Wechsel der Controller-Batterie

Sustitución de la batería del controlador

Make sure the controller is clean before opening the battery latch. Use a damp cloth to wipe off any dirt and debris from the control. Clean the components with soap and water only. Rinse thoroughly with water and allow the parts to dry completely before opening.

### ⚠️ WARNING

Consult the battery manufacturer for safe handling instructions.  
Keep the battery out of reach of children.  
Do not put the battery in your mouth.  
If ingested, seek medical attention immediately.  
Do not use sharp objects to remove batteries.

Achten Sie darauf, dass der Controller sauber ist, bevor Sie die Batterieverriegelung öffnen. Wischen Sie mit einem feuchten Tuch Schmutz und Ablagerungen vom Controller ab. Reinigen Sie die Komponenten nur mit Seife und Wasser. Spülen Sie die Teile sorgfältig mit Wasser ab und lassen Sie sie vor dem Öffnen vollständig trocknen.

### ⚠️ WARNUNG

Wenden Sie sich bezüglich Informationen zur sicheren Handhabung von Batterien an den Batteriehersteller.  
Bewahren Sie die Batterie außerhalb der Reichweite von Kindern auf. Nehmen Sie die Batterie nicht in den Mund. Falls Sie die Batterie verschlucken, suchen Sie sofort einen Arzt auf.  
Verwenden Sie keine spitzen Gegenstände um die Batterien herauszuhebeln.

Asegúrese de que el controlador esté limpio antes de abrir el pestillo de la batería. Utilice un paño húmedo para eliminar cualquier suciedad o residuo del controlador. Limpie los componentes solo con agua y jabón. Enjuague a fondo con agua todas las piezas y déjelas secar por completo antes de abrir.

### ⚠️ ATENCIÓN

Consulte las instrucciones de seguridad en el manejo de la batería indicadas por su fabricante.  
Mantenga la batería fuera del alcance de los niños. No se introduzca la batería en la boca. En caso de ingestión, consiga atención médica de inmediato.  
No utilice objetos punzantes para sacar las baterías.

Remplacement de la pile de la commande

Sostituzione della batteria del controller

De batterij in de controller vervangen

Assurez-vous que la commande est propre avant d'ouvrir le loquet de la pile. À l'aide d'un chiffon humide, essuyez toute trace de saleté ou de poussière sur la commande. Nettoyez les composants à l'eau savonneuse uniquement. Rincez à grande eau et laissez sécher les pièces avant d'ouvrir.

### ⚠️ AVERTISSEMENT

Pour une utilisation en toute sécurité, consultez les instructions du fabricant de la pile.  
Maintenez la pile hors de la portée des enfants. Ne mettez pas la pile dans votre bouche. En cas d'ingestion, consultez immédiatement un médecin.  
N'utilisez pas d'objet pointu pour retirer les piles.

Assicurarsi che il controller sia pulito prima di aprire il fermo della batteria. Utilizzare un panno umido per rimuovere la sporcizia e i detriti dal controller. Lavare i componenti esclusivamente con acqua e sapone. Sciacquare a fondo con acqua e lasciare asciugare le parti completamente prima di aprire.

### ⚠️ AVVERTENZA

Consultare il produttore della batteria per istruzioni per una manipolazione sicura.  
Tenere la batteria al di fuori della portata dei bambini. Non mettere in bocca la batteria. In caso di ingestione consultare immediatamente un medico.  
Non utilizzare alcun oggetto appuntito per rimuovere le batterie.

Zorg dat de controller schoon is voordat het accuslot wordt geopend. Veeg eventueel vuil weg van de controller met een vochtige doek. Reinig de componenten alleen met water en zeep. Spoel grondig met water af en laat de onderdelen drogen alvorens te openen.

### ⚠️ WAARSCHUWING

Neem contact op met de fabrikant van de batterij hoe deze op een veilige manier te gebruiken.  
Houd de batterij uit de buurt van kinderen. Steek de batterij niet in uw mond. Indien ingeslikt, raadpleeg onmiddellijk een arts.  
Gebruik geen scherpe voorwerpen om de batterij te verwijderen.

Substituição da bateria do controlador  
コントローラーの電池の交換

致动器电池更换

Assegure-se de que o controlador esteja limpo antes de abrir o trinco da bateria. Use um pano húmido para limpar qualquer sujidade ou detritos do controlador. Limpe os componentes apenas com sabão e água. Enxágue completamente com água e deixe que as peças sequem antes de abrir.

### ⚠️ AVISO

Consulte o fabricante da pilha para obter instruções de manejo seguro.  
Mantenha a pilha fora do alcance das crianças. Não meta a pilha na sua boca.  
Se a ingerir, busque imediatamente cuidados médicos.  
Não use quaisquer objectos aguçados para retirar as pilhas.

電池ラッチを開ける前に、コントローラーが汚れていないことを確認してください。湿った布を使用して、コントローラーの汚れやゴミを拭き取ってください。石鹸と水のみを使用して、コンポーネントを清掃します。水でよくすすぎ、パーツを乾かしてから、ラッチを開けます。

### ⚠️ 警告

安全な取り扱い方法について、電池メーカーにお問い合わせください。  
電池は子供の手の届かない場所に保管してください。電池は口の中に入れてください。電池を飲み込んだ場合は、直ちに医師の指導を仰いでください。  
電池を取り外す際は、尖った物を使用しないでください。

在打开电池卡扣之前，请确保致动器干净。用湿抹布擦净致动器上的污垢和碎屑。请仅使用肥皂和水清洗部件。用水彻底冲洗，等待部件晾干，然后才打开。

### ⚠️ 警告

参阅电池厂商说明书了解安全操作说明。将电池放在儿童拿不到的地方。请勿将电池放入口中。如不慎吞咽，请立即就医。请勿使用尖锐物体卸除电池。



Use a coin to remove the battery cover.  
Remove the battery.

#### NOTICE

To prevent moisture damage do not remove the battery cover o-ring seal.

Entfernen Sie die Batterieabdeckung mit einer Münze.

Entfernen Sie die Batterie.

#### HINWEIS

Um Feuchtigkeitsschäden zu vermeiden, entfernen Sie nicht die O-Ring-Dichtung der Batterieabdeckung.

Use una moneda para retirar la tapa de la batería.

Saque la batería.

#### AVISO

Para evitar daños por humedad, no quite la junta tórica de la tapa de la batería.



À l'aide d'une pièce de monnaie, retirez le couvercle de la pile.

Retirez la pile.

#### AVIS

Pour éviter tout dommage dû à l'humidité, ne retirez pas le joint torique du couvercle de la pile.

Utilizzare una moneta per rimuovere il coperchio della batteria.

Rimuovere la batteria.

#### AVVISO

Per prevenire i danni causati dall'umidità non rimuovere l'o-ring dal coperchio della batteria.

Verwijder de batterijkap met behulp van een muntstuk.

Verwijder de batterij.

#### MEDEDELING

Om schade door vocht te vermijden, verwijder de O-afdichtingsring in de batterijkap niet.



Use uma moeda para retirar a tampa da bateria.

Retire a bateria.

#### NOTIFICAÇÃO

Para evitar danos causados pela humidade, não retire o vedante tórico (o-ring) da tampa da bateria.

硬貨を使用して電池カバーを外します。  
電池を取り外します。

#### 注意事項

湿気による損傷を防ぐため、電池カバーのOリング・シールは取り外さないでください。

用硬币卸除电池盖。

卸下电池。

#### 注意

请勿卸除电池盖 O 型密封圈，以免受潮损坏。

Insert a new CR2032 battery with the positive + sign facing into the cover.

Setzen Sie eine neue CR 2032-Batterie mit dem Pluszeichen (+) zur Abdeckung ein.

Instale una batería CR2032 nueva con el signo + positivo apuntando hacia la tapa.

Insérez une pile CR2032 neuve avec son côté positif (signe +) tourné vers l'intérieur du couvercle.

Installare una nuova batteria CR2032 con il segno + (positivo) rivolto all'interno del coperchio.

Installeer een nieuwe CR2032 batterij met het plus + teken naar de kap gericht.

Instale uma nova pilha CR2032 com o sinal + do positivo virado para dentro da tampa

新しい CR2032 型電池を、+の印をカバー内に向けて取り付けます。

将新的 CR2032 电池装入电池盖，带有 + 符号的一侧先进入。



Reinstall the battery cover. Use a coin to turn the cover clockwise to align the dots and lock it into place.

Bringen Sie die Batterieabdeckung wieder an. Drehen Sie die Abdeckung mit einer Münze im Uhrzeigersinn, um die Punkte aufeinander auszurichten und die Abdeckung zu fixieren.

Vuelva a instalar la tapa de la batería. Use una moneda a fin de girar la tapa en sentido horario para alinear los puntos y bloquearla en su sitio.

Remettez en place le couvercle de la pile. À l'aide d'une pièce de monnaie, faites tourner le couvercle dans le sens des aiguilles d'une montre pour aligner les petits points et le verrouiller.

Reinstallare il coperchio della batteria. Utilizzare una moneta per ruotare il coperchio in senso orario per allineare i puntini e bloccarlo in posizione.

Breng de batterijkap opnieuw aan. Draai de kap met de klok mee met behulp van een muntstuk om de stippen op één lijn te brengen en de kap vast te zetten.

Volte a instalar a tampa da bateria. Usando uma moeda, rode a tampa no sentido dos ponteiros do relógio para alinhar os pontos e para a trancar na sua posição.

電池カバーを取り付けます。硬貨を使用してカバーを右に回し、ドットの位置を合わせて正しくロックします。

重新安装电池盖。用硬币顺时针旋转电池盖，使两个圆点相互对齐，将电池盖锁定到位。



Install  
Einbauen  
Instalar

Installer  
Installare  
Monteren

Instalar  
取り付け  
安裝



Adjust  
Einstellen  
Ajustar

Régler  
Regolare  
Afstellen

Ajustar  
調節  
調整



## Maintenance

Wartung

Mantenimiento

We recommend that you periodically clean your electrical components. Use a damp cloth to wipe off any dirt and debris. Clean the components with soap and water only. Rinse thoroughly with water and allow the parts to dry, then lubricate the chain.

### NOTICE

Remove the SRAM derailleur battery and install the derailleur battery block before cleaning.

Do not clean the components with a power washer. Do not use acidic or grease-dissolving agents on your electrical components. Do not soak or store your electrical components in any cleaning product or liquid. Chemical cleaners and solvents can damage plastic components.

Wir empfehlen, alle elektrischen Komponenten regelmäßig zu reinigen. Wischen Sie mit einem feuchten Tuch Schmutz und Ablagerungen ab. Reinigen Sie die Komponenten nur mit Seife und Wasser. Spülen Sie die Teile sorgfältig mit Wasser ab und lassen Sie sie trocknen, bevor Sie die Kette schmieren.

### HINWEIS

Entfernen Sie vor der Reinigung die Batterie des SRAM-Schaltwerks und setzen Sie den Batterietrenner in das Schaltwerk ein.

Reinigen Sie die Komponenten nicht mit einem Hochdruckstrahler. Verwenden Sie an Ihren elektrischen Komponenten keine sauren oder fettlösenden Mittel. Die elektrischen Komponenten dürfen nicht in Reinigungsmittel oder Flüssigkeiten eingetaucht oder darin gelagert werden. Chemische Reinigungsmittel und Lösungsmittel können Kunststoffkomponenten beschädigen.

Le recomendamos que limpie periódicamente los componentes eléctricos. Utilice un paño húmedo para limpiar cualquier suciedad o residuo. Limpie los componentes solo con agua y jabón. Enjuague a fondo con agua todas las piezas, déjelas secar y, a continuación, lubrique la cadena.

### AVISO

Retire la batería del desviador SRAM e instale el bloque de batería del desviador antes de realizar la limpieza.

No utilice máquinas de limpieza a presión para limpiar los componentes. No utilice agentes disolventes de grasa o ácidos sobre los componentes eléctricos. No sumerja ni guarde los componentes eléctricos en ningún líquido o producto de limpieza. Los limpiadores y disolventes químicos pueden dañar los componentes de plástico.

Entretien

Manutenzione

Onderhoud

Nous vous recommandons de nettoyer régulièrement vos composants électriques. À l'aide d'un chiffon humide, essuyez la saleté et la poussière. Nettoyez les composants à l'eau savonneuse uniquement. Rincez à grande eau et laissez sécher les pièces ; puis lubrifiez la chaîne.

### AVIS

Retirez la batterie SRAM du dérailleur puis installez la cale de la batterie du dérailleur avant tout nettoyage.

Ne nettoyez jamais les composants avec un jet à haute pression. N'utilisez jamais de produits acides ou de produits dissolvant la graisse pour nettoyer vos composants électriques. Ne faites tremper et n'entreposez jamais vos composants électriques dans un produit ou liquide nettoyant. Les produits chimiques et les solvants peuvent endommager les composants en plastique.

Si consiglia di pulire periodicamente i componenti elettrici. Utilizzare un panno umido per rimuovere la sporcizia e i detriti. Lavare i componenti esclusivamente con acqua e sapone. Sciacquare a fondo con acqua e lasciare asciugare le parti, quindi lubrificare la catena.

### AVVISO

Rimuovere la batteria del deragliatore SRAM e installare il blocco batteria del deragliatore prima di effettuare la pulizia.

Non pulire i componenti con un'idropulitrice. Non utilizzare agenti acidi o in grado di sciogliere il grasso sui componenti elettrici. Non immergere né conservare i componenti elettrici in alcun prodotto detergente o liquido. L'uso di detergenti chimici e solventi può danneggiare i componenti in plastica.

Wij raden u aan om uw elektrische componenten regelmatig te reinigen. Veeg eventueel vuil weg met een vochtige doek. Reinig de componenten alleen met water en zeep. Spoel grondig met water af, laat de componenten drogen en smeer vervolgens de ketting.

### MEDEDELING

Verwijder de BlipBox en derailleuraccu's en installeer de derailleuraccukappen voor reiniging.

Reinig de componenten niet met een hogedrukreiniger. Gebruik geen vetoplossende of zuurreinigers op uw elektrische componenten. Week of bewaar uw elektrische componenten niet in een reinigingsmiddel. Chemische reinigingsmiddelen en oplosmiddelen kunnen de kunststof componenten beschadigen.

Manutenção

メンテナン

保养

Recomendamos que periodicamente limpe os seus componentes eléctricos. Use um pano húmido para limpar qualquer sujidade e detritos. Limpe os componentes apenas com sabão e água. Enxague completamente com água e deixe que as peças sequem, e depois lubrifique a corrente.

### NOTIFICAÇÃO

Retire a bateria SRAM do derailleur e instale o bloco da bateria do derailleur antes de limpar.

Não limpe os componentes com uma máquina de lavagem por jacto sob pressão. Não use nos seus componentes eléctricos nenhuns produtos ácidos nem os que dissolvam a massa lubrificante. Não deixe embeber nem guarde os seus componentes eléctricos dentro de nenhum produto ou líquido de limpeza. Os produtos de limpeza químicos e os solventes podem danificar os componentes de plástico.

電動コンポーネントは定期的に清掃することを推奨しています。湿った布を使用して、汚れやゴミを拭き取ってください。石鹸と水のみを使用して、コンポーネントを清掃します。水でよくすすぎ、パーツを乾かします。その後、チェーンに注油します。

### 注意事項

清掃前に、SRAM ディレイラーの電池を取り外し、ディレイラー電池ブロックを取り付けてください。

コンポーネントを高圧洗浄機で清掃しないでください。電動コンポーネントには、酸性剤またはグリソ溶解剤を使用しないでください。電動コンポーネントを、洗浄剤や洗浄液の中に浸したり、保存したりしないでください。化学洗剤や溶剤はプラスチック・コンポーネントを損傷する可能性があります。

我们建议您定期清洁您的电气部件。用湿抹布擦净污垢和碎屑。请仅使用肥皂和水清洗部件。用水彻底冲洗，等待部件晾干，然后润滑链条。

### 注意

清洁前请卸下 SRAM 变速器电池，并安装变速器电池阻块。

请勿使用动力清洗器清洗部件。请勿在电气部件上使用酸性或油脂溶剂。请勿将您的电气部件浸泡或储存在任何清洁产品或液体中。化学清洁剂和溶剂可能损坏塑料部件。

## Storage and Transportation

Lagerung und Transport

Almacenamiento y transporte

Storage conditions: Temperature from -40°C to 70°C, humidity from 10% to 85%

Operating conditions: Temperature from -10°C to 40°C, humidity from 0% to 100%

Service life: 5 years

Lagerbedingungen: Temperatur von -40 °C bis 70 °C, Luftfeuchtigkeit von 10 % bis 85 %

Betriebsbedingungen: Temperatur von -10 °C bis 40 °C, Luftfeuchtigkeit von 0 % bis 100 %

Nutzungsdauer: 5 Jahre

Condiciones de almacenamiento: temperatura de -40°C a 70°C, humedad de 10 % a 85 %

Condiciones de funcionamiento: temperatura de -10°C a 40°C, humedad de 0 % a 100 %

Vida útil: 5 años

Stockage et transport

Stoccaggio e trasporto

Opslag en transport

Conditions de stockage : température de -40 °C à 70 °C, humidité de 10 % à 85 %

Conditions d'utilisation : température de -10 °C à + 40 °C, humidité de 0 % à 100 %

Durée de vie : 5 ans

Condizioni di conservazione: Temperatura da -40°C a 70°C, umidità dal 10% a 85%

Condizioni operative: Temperatura da -10°C a 40°C, umidità da 0% a 100%

Vita di servizio: 5 anni

Opslagomstandigheden: Temperatuur van -40°C tot 70°C, luchtvochtigheid van 10% tot 85%

Bedrijfsomstandigheden: Temperatuur van -10°C tot 40°C, luchtvochtigheid van 0% tot 100%

Levensduur: 5 jaar

Armazenagem e transporte

保管と運搬

储存与运输

Condições de armazenamento: Temperatura de -40°C a 70°C, humidade de 10% a 85%

Condições de funcionamento: Temperatura de -10°C a 40°C, humidade de 0% to 100%

Vida de serviço: 5 anos

儲存条件：-40°C~70°Cの温度、湿度10%~85%

動作条件：温度-10°C~40°C、湿度0%~100%

サービス寿命：5年間

儲存条件：温度范围为-40°C至70°C，湿度范围为10%至85%

操作环境：温度范围为-10°C至40°C，湿度范围为0%至100%

使用寿命：5年

### NOTICE

Check the battery level of each component before and after each use. Remove the SRAM battery from the derailleur and install the derailleur battery block when the bicycle is being transported or not in use for long periods of time. Failure to remove the battery could result in unintentional actuation and/or battery depletion. Failure to cover the battery terminals could result in damage to the battery.

### AVIS

Vérifiez le niveau de charge de la batterie de chaque composant avant et après chaque utilisation. Retirez la batterie SRAM du dérailleur puis installez la cale de la batterie du dérailleur lorsque vous transportez votre vélo ou pendant les longues périodes d'inutilisation. Le fait de ne pas retirer la batterie pourrait provoquer un déclenchement involontaire et/ou la décharge complètement. Le fait de ne pas couvrir les bornes de la batterie peut endommager la batterie.

### NOTIFICAÇÃO

Verifique o nível da bateria para cada componente antes e depois de cada uso. Retire a bateria SRAM do derailleurs e instale o bloco da bateria do derailleurs quando a bicicleta estiver a ser transportada ou não estiver em uso por longos períodos de tempo. Não retirar a bateria pode resultar em actuação não intencional e/ou em esgotamento da bateria. Não cobrir os terminais da bateria poderá resultar em danos à bateria.

### HINWEIS

Überprüfen Sie vor und nach jedem Gebrauch den Batterieladezustand jeder Komponente. Entfernen Sie die SRAM-Batterie aus dem Schaltwerk und bringen Sie den Batterietrenner für das Schaltwerk an, wenn Sie das Fahrrad transportieren oder längere Zeit nicht verwenden. Wenn Sie die Batterie nicht entfernen, kann es zu unbeabsichtigten Schaltvorgängen kommen, oder die Batterie kann sich entladen. Wenn die Batteriekontakte nicht abgedeckt werden, kann die Batterie beschädigt werden.

### AVVISO

Controllare il livello di carica della batteria di ciascun componente prima e dopo ogni uso. Rimuovere le batterie SRAM dal deragliatore e installare il blocco batteria del deragliatore quando la bicicletta viene trasportata o non è in uso per lunghi periodi di tempo. La mancata rimozione della batteria potrebbe causare l'attivazione involontaria e/o il deterioramento della batteria. La mancata copertura dei morsetti della batteria potrebbe causare danni alla batteria.

### 注意事項

各コンポーネントの電池の充電レベルを、使用前と使用後に毎回確認してください。自転車を運搬するときや長期間使用しないときは、ディレイラーからSRAMの電池を取り外し、ディレイラー電池ブロックを取り付けてください。電池を取り外さないと、意図せずに作動したり、電池が消耗してしまう可能性があります。電池の端子面にカバーを取り付けしないと、電池を損傷する可能性があります。

### AVISO

Antes y después de cada uso, compruebe el nivel de batería de cada componente. Siempre que vaya a transportar la bicicleta o a estar un largo periodo de tiempo sin usarla, saque la batería SRAM del desviador e instale el bloque de batería del desviador. Si no saca la batería, se puede producir un movimiento involuntario y/o la batería puede agotarse. Si deja los terminales de la batería sin tapar, esta podría dañarse.

### MEDEDELING

Controleer het accu-/batterijniveau van elk component voor en na elk gebruik. Verwijder de SRAM-accu uit de derailleurs en installeer het accublok op de derailleurs wanneer de fiets wordt getransporteerd of gedurende een lange periode niet gebruikt zal worden. Het niet verwijderen van de accu kan de accu ongewenst activeren en/of onnodig ontladen. Het niet afdekken van de accuaansluitklemmen kan schade aan de accu veroorzaken.

### 注意

每次使用前后，请检查每个部件的电池电量。在自行车运输过程中或长时间未使用的情况下，请从变速器卸下SRAM电池并安装变速器电池阻块。若未能卸下电池，可能导致意外启用和/或电池损耗。若未能覆盖电池接线端，可能导致电池损坏。

## Extension Cord Maintenance

Wartung des Verlängerungskabels

Mantenimiento del alargador

Entretien de la rallonge

Manutenzione della prolunga

De verlengkabel onderhouden

Manutenção da extensão de cabo eléctrico

エクステンション・コードのメンテナンス

延长线保养

Keep the extension cord installed in the rear derailleur. It is not necessary to remove the extension cord when cleaning, storing, or transporting your bike.

**Every 50 hours:** Check the extension cord for damage such as cuts and breaks in the insulation.

Gardez la rallonge en place dans le dérailleur arrière. Il n'est pas nécessaire de retirer la rallonge lors du nettoyage, du stockage ou du transport de votre vélo.

**Toutes les 50 heures :** vérifiez que la rallonge ne présente pas de dommages tels que des entailles ou des fissures sur sa gaine isolante.

Mantenha a extensão de cabo eléctrico instalada no derailleur traseiro. Não é necessário retirar a extensão de cabo quando limpar, armazenar ou transportar a sua bicicleta.

**Cada 50 horas:** Verifique a extensão de cabo eléctrico para detectar danos tais como cortes e rotura do isolamento.

### ⚠ WARNING

Consult the motor manufacturer for safe handling instructions.  
Do **NOT** use if there is damage to the extension cord.  
Do **NOT** repair the extension cord yourself. Consult your motor manufacturer's authorized dealers for repair.

### ⚠ AVERTISSEMENT

Pour une utilisation en toute sécurité, consultez les instructions du fabricant du moteur.  
Ne **PAS** utiliser si la rallonge est endommagée. Ne **PAS** réparer le la rallonge par vous-même. Pour obtenir les instructions de réparation, adressez-vous aux revendeurs agréés par le fabricant de votre moteur.

### ⚠ AVISO

Consulte o fabricante do motor para obter instruções de manejo seguro.  
**NÃO** use se a extensão de cabo tiver algum dano.  
**NÃO** repare você mesmo a extensão de cabo. Consulte um dos concessionários autorizados do fabricante do seu motor para que faça uma reparação.

Lassen Sie das Verlängerungskabel im Schaltwerk eingebaut. Wenn Sie Ihr Fahrrad reinigen, einlagern oder transportieren, ist ein Ausbau des Verlängerungskabels nicht nötig.

**Alle 50 Stunden:** Überprüfen Sie das Verlängerungskabel auf Schäden wie Einschnitte oder Risse in der Isolierung.

Mantenere la prolunga installata nel deragliatore posteriore. Non è necessario rimuovere la prolunga durante la pulizia, la conservazione o il trasporto della bicicletta.

**Ogni 50 ore:** Controllare la prolunga per danni come tagli e lacerazioni nell'isolamento.

エクステンション・コードは、リア・ディレイラーに取り付けたままにしておきます。自転車の清掃や保管、運搬の際に、エクステンション・コードを取り外す必要はありません。

**乗車 50 時間ごとに :** エクステンション・コードを取り外し、切れ目や破損がないことを確認してください。

### ⚠ WARNUNG

Falls Sie Fragen zur sicheren Handhabung haben, wenden Sie sich an den Motorhersteller.  
Verwenden Sie das Verlängerungskabel **NICHT**, wenn es beschädigt ist. Reparieren Sie das Verlängerungskabel **NICHT** selbst.  
Wenden Sie sich für Reparaturen an einen autorisierten Händler Ihres Motorherstellers.

### ⚠ AVVERTENZA

Consultare il produttore del motore per istruzioni per una manipolazione sicura.  
**NON** utilizzare in caso di danni alla prolunga.  
**NON** riparare la prolunga.  
Consultare il rivenditore autorizzato del produttore del motore per la riparazione.

### ⚠ 警告

安全な取り扱い方法について、モーター・メーカーの説明書を参照してください。エクステンション・コードに損傷がある場合は、**使用しないでください**。ご自分でエクステンション・コードの修理を**しないでください**。修理は、モーター・メーカーの正規ディーラーにお問い合わせください。

Mantenga el alargador instalado en el desviador trasero. No es necesario quitar el alargador al limpiar, guardar o transportar la bicicleta.

**Cada 50 horas:** Revise el alargador para ver si presenta daños como cortes y roturas en el aislamiento.

Houd de verlengkabel in de achterderailleur geïnstalleerd. Tijdens reiniging, opslag of transport van uw fiets is het niet nodig om de verlengkabel te verwijderen.

**Elke 50 uur:** Controleer de verlengkabel op beschadigingen, zoals scheuren of barsten in de isolatie.

使延长线保持安装在后变速器内。清洁、储存或运输自行车时，不必卸下延长线。

**每骑行 50 小时 :** 在阳光下检查延长线是否受损，例如割痕或裂纹。

### ⚠ ADVERTENCIA

Consulte las instrucciones de manipulación segura del fabricante del motor.  
**NO** use el alargador si presenta daños.  
**NO** intente reparar el alargador usted mismo. Consulte a los distribuidores autorizados del fabricante del motor en caso de que sea necesaria una reparación.

### ⚠ WAARSCHUWING

Neem contact op met de fabrikant van de motor hoe deze op een veilige manier te gebruiken.  
Gebruik de verlengkabel **NIET** wanneer deze is beschadigd.  
Repareer de verlengkabel **NIET** zelf.  
Raadpleeg een geautoriseerde dealer van de fabrikant van de motor om het te laten repareren.

### ⚠ 警告

参阅电机厂商说明书，了解安全操作说明。如果延长线已受损，**请勿使用**延长线。**请勿自行维修**延长线。请让电机厂商的授权零售商实施维修。

## Chain Replacement

Austausch der Kette  
Sustitución de la cadena

Remplacement de la chaîne  
Sostituzione della catena  
De ketting vervangen

Substituição da corrente  
チェーンの交換  
链条更换

Use the SRAM Chain Wear Indicator tool to measure chain wear and replace the chain when it reaches 0.8% elongation.

À l'aide d'un indicateur d'usure pour chaîne SRAM, mesurez l'usure de votre chaîne et remplacez-la si son allongement atteint 0,8 %.

Use a ferramenta da SRAM de medir/indicar o desgaste da corrente para medir esse desgaste, e substitua a corrente quando alcançar 0,8% de alongamento.

### NOTICE

For a list of approved chain tools, consult the *11 speed, Eagle, and Flattop Chain Compatible Tools* compatibility map on [www.sram.com/service](http://www.sram.com/service).

### AVIS

Pour obtenir une liste des outils de chaîne autorisés, consultez le schéma des compatibilités des Outils compatibles pour chaînes 11 vitesses, Eagle et Flattop sur le site [www.sram.com/service](http://www.sram.com/service).

### NOTIFICAÇÃO

Para obter uma lista das ferramentas aprovadas para correntes, consulte o mapa de compatibilidade de Ferramentas Compatíveis para Correntes de 11 velocidades, Eagle e Flattop (*11 speed, Eagle, and Flattop Chain Compatible Tools*) em [www.sram.com/service](http://www.sram.com/service).

Verwenden Sie die SRAM-Kettenverschleißmesslehre, um den Kettenverschleiß zu messen. Ersetzen Sie die Kette, wenn die Längung 0,8 % oder mehr beträgt.

Utilizzare uno strumento per l'usura della catena SRAM per valutare l'usura della catena. Sostituire la catena quando raggiunge lo 0,8 % di allungamento.

SRAM のチェーン磨耗インジケーターツールを使用してチェーンの磨耗を調べ、伸びが 0.8% に達したらチェーンを交換してください。

### HINWEIS

Eine Liste der zugelassenen Kettenwerkzeuge finden Sie in der Kompatibilitätstabelle *11 Speed, Eagle, and Flattop Chain Compatible Tools* auf [www.sram.com/service](http://www.sram.com/service).

### AVVISO

Per un elenco degli strumenti per catene approvati, consultate la mappa di compatibilità *Strumenti compatibili per catene a 11 velocità, Eagle e Flattop* sul sito [www.sram.com/service](http://www.sram.com/service).

### 注意事項

承認されているチェーン・ツールの一覧は、[www.sram.com/service](http://www.sram.com/service) に掲載されている 11 速、Eagle、およびフラットトップ・チェーンに適合するツールの適合性マップを参照してください。

Utilice el indicador de desgaste de la cadena SRAM para comprobar su grado de desgaste, y cambie la cadena cuando alcance una elongación del 0,8 %.

Meet de kettingslijtage met behulp van de SRAM-kettingslijtagemeter en vervang de ketting zodra een uitrekking van 0,8% is bereikt.

请使用 SRAM 链条磨损工具测量链条的磨损度，当延长率达到 0.8% 时更换链条。

### AVISO

Para ver una lista de las herramientas de cadena aprobadas, consulte el mapa de compatibilidad *11 speed, Eagle, and Flattop Chain Compatible Tools* (Herramientas compatibles para Eagle y Flattop de 11 velocidades) en [www.sram.com/service](http://www.sram.com/service).

### MEDEDELING

Voor een lijst met goedgekeurd kettinggereedschap, raadpleeg de compatibiliteitskaart met *11 speed, Eagle en Flattop ketting-compatible gereedschap* op [www.sram.com/service](http://www.sram.com/service).

### 注意

如需了解已获批准的拆链工具清单，请参阅 [www.sram.com/service](http://www.sram.com/service) 上的 11 speed, Eagle, and Flattop Chain Compatible Tools 《11 速 Eagle 和 Flattop 链条兼容性工具》兼容性图。

## B-Bolt Removal

Ausbau der B-Schraube  
Extracción del tornillo B

Désinstallation de la vis B  
Rimozione B-Bolt  
B-bout verwijderen

Desmontagem do perno B  
B テンションボルトの取り外し  
B 螺栓拆卸

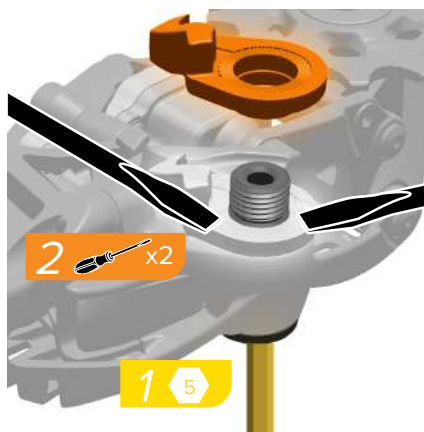

1. Clamp a 5 mm hex in a vise, then install the b-bolt onto the 5 mm hex to hold it in place.
2. Use 2 small flat blade screwdrivers to lever the b-washer from the derailleur.
3. Remove the b-bolt.
4. Remove the o-ring from the derailleur.

### ⚠ CAUTION - EYE DAMAGE

Wear safety glasses while removing the circlip.

1. Klemmen Sie einen 5-mm-Inbusschlüssel in einen Schraubstock und stecken Sie dann die B-Schraube auf den 5-mm-Inbusschlüssel, um sie zu fixieren.
2. Hebeln Sie die B-Unterlegscheibe mit 2 kleinen Schlitzschraubendrehern vom Schaltwerk.
3. Entfernen Sie die B-Schraube.
4. Entfernen Sie den O-Ring vom Schaltwerk.

### ⚠ VORSICHT – AUGENSCHÄDEN

Tragen Sie beim Abnehmen des Sicherungsringes eine Schutzbrille!

1. Fije una llave Allen de 5 mm en un tornillo de banco y, a continuación, coloque el tornillo B en el hexágono de 5 mm para sujetarlo en su sitio.
2. Utilice 2 destornilladores de punta plana pequeños para hacer palanca en la arandela B del desviador.
3. Retire el tornillo B.
4. Extraiga la junta tórica del desviador.

### ⚠ PRECAUCIÓN - PELIGRO PARA LOS OJOS

Utilice siempre gafas de seguridad al retirar anillos de seguridad.

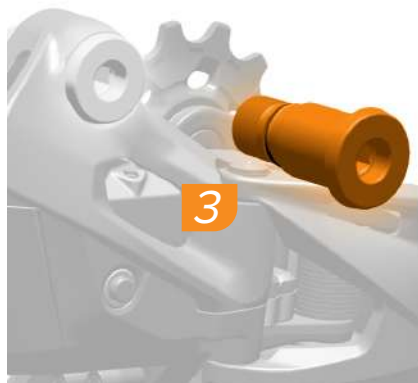

1. Serrez une clé hexagonale de 5 mm dans un étau, puis installez la vis B sur la clé hexagonale de 5 mm pour la maintenir en place.
2. À l'aide de 2 petits tournevis à tête plate, faites levier sur la rondelle B située sur le dérailleur afin de la retirer.
3. Retirez la vis B.
4. Retirez le joint torique situé sur le dérailleur.

### ⚠ ATTENTION - DANGER POUR LES YEUX

Portez des lunettes de sécurité lors de la désinstallation du circlip.

1. Bloccare un esagono da 5 mm in una morsa, quindi inserire il B-Bolt sull'esagono da 5 mm per tenerlo in posizione.
2. Utilizzare 2 piccoli cacciaviti a lama piatta per sollevare la rondella B-Washer dal deragliatore.
3. Rimuovere il B-Bolt.
4. Rimuovere l'o-ring dal deragliatore.

### ⚠ ATTENZIONE: PERICOLO DI DANNI AGLI OCCHI

Indossare sempre occhiali di protezione quando si rimuove l'anello elastico di sicurezza.

1. Klem een 5 mm inbussleutel vast op een bankschroef en breng de B-bout vervolgens aan op de 5 mm inbussleutel om deze op zijn plaats te houden.
2. Gebruik 2 smalle platkopschroevendraaiers om de B-sluitring van de derailleur omhoog te brengen.
3. Verwijder de B-bout.
4. Verwijder de O-ring van de derailleur.

### ⚠ OPGELET - GEVAAR OP OOGLETSEL

Draag een veiligheidsbril tijdens het verwijderen van de borgring.



1. Prenda num torno de bancada uma chave sextavada de 5 mm, e depois instale o perno B na chave sextavada para o segurar no seu lugar.
2. Use 2 pequenas chaves de parafusos de ponta chata como alavancas para retirar a anilha B do derailleur.
3. Retire o perno B.
4. Retire o vedante tórico do derailleur.

### ⚠ CUIDADO - PERIGO PARA OS OLHOS

Use óculos de segurança quando retirar o clipe circular.

1. 5 mm のヘキサレンチを万力にしっかりと挟み、B テンション・ボルトを 5 mm のヘキサレンチの上に取り付けて、正しい位置に保持します。
2. 小さなマイナス・ドライバー 2 本を、このように使用して B ワッシャーをディレイラーから浮かせます。
3. B テンション・ボルトを取り外します。
4. O-リングをディレイラーから取り外します。

### ⚠ 警告 - 目を傷める危険性

サークリップを取り外す際は、必ずゴーグルを着用してください。

1. 用虎钳夹住一个 5 mm 六角扳手，然后把 B 螺栓安装在 5 mm 六角扳手上，以便稳固。
2. 使用 2 支一字螺丝刀，从变速器撬动 B 垫圈。
3. 卸下 B 螺栓。
4. 从变速器上取下 O 型圈。

### ⚠ 小心 - 眼部隐患

卸除卡簧的过程中，请始终佩戴防护镜。



## B-Bolt Installation

Einbau der B-Schraube  
Instalación del tornillo B

Installation de la vis B  
Installazione del B-Bolt  
B-bout installeren

Instalação do perno B  
B テンション・ボルトの取り付け  
B 螺栓安装

Thoroughly clean all parts before installation.

Säubern Sie alle Bauteile gründlich, bevor Sie mit dem Einbau beginnen.

Limpie a fondo todas las piezas antes de la instalación.

Nettoyez précautionneusement chaque pièce avant son installation.

Pulire accuratamente tutte le parti prima dell'installazione.

Reinig alle onderdelen grondig voordat u ze installeert.

Limpe cuidadosamente todas as peças antes da instalação.

取り付ける前に、すべての部品を完全にきれいにします。

在安装前，请彻底清洁所有零件。

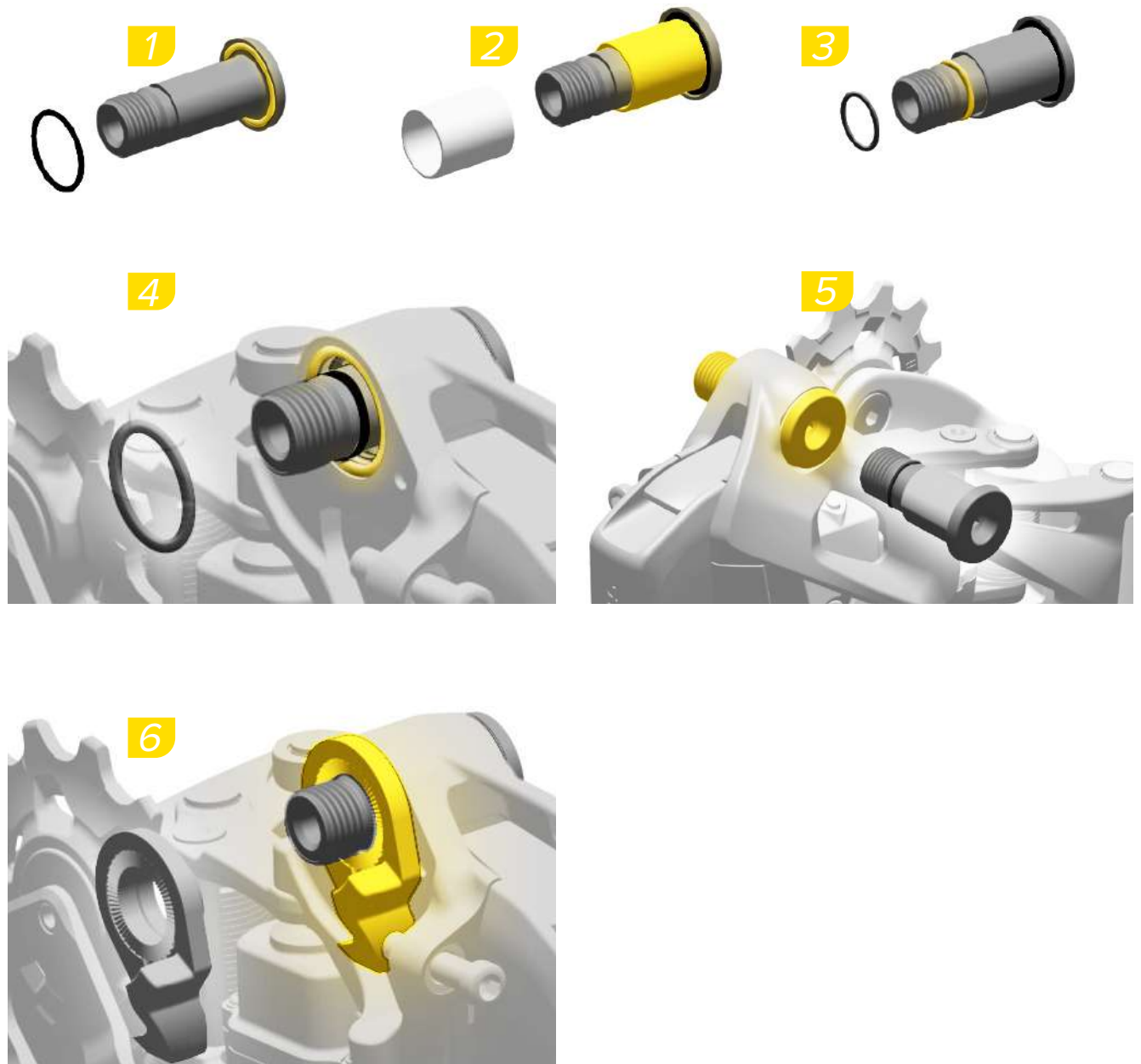

## Recycling

Recycling

Reciclaje

 For recycling and environmental compliance, please visit <https://www.sram.com/en/company/about/environmental-policy-and-recycling>.

Replace the derailleur battery with an authentic SRAM replacement battery only. Replace the SRAM AXS Controller battery with a CR2032 coin cell battery only.

Consult the *SRAM Battery and Charger* manual for battery maintenance and specifications.

### ⚠ WARNING

Never dispose of batteries in a fire.

 Hinweise zum Recycling und Umweltschutz finden Sie auf <https://www.sram.com/en/company/about/environmental-policy-and-recycling>.

Ersetzen Sie die Batterie des Schaltwerks nur durch Original-SRAM-Ersatzbatterien. Ersetzen Sie die Batterie des SRAM AXS-Controllers nur durch eine CR2032-Knopfzelle.

Hinweise zur Wartung und die technischen Daten der Batterie finden Sie in der *SRAM Bedienungsanleitung für Batterie und Ladegerät*.

### ⚠ WARNUNG

Batterien dürfen keinesfalls verbrannt werden.

 Puede encontrar información sobre reciclaje y cumplimiento de la normativa medioambiental en la página <https://www.sram.com/en/company/about/environmental-policy-and-recycling>.

Sustituya la batería del desviador únicamente por otra de repuesto original de SRAM. Sustituya la batería del controlador SRAM AXS únicamente por una pila botón CR2032.

Consulte el *Manual de usuario de la batería y el cargador SRAM* para obtener información sobre las especificaciones y el mantenimiento de la batería.

### ⚠ ATENCIÓN

No tire nunca una batería al fuego.

## Recyclage

Riciclaggio

Recycling

 Pour obtenir des informations sur le recyclage et le respect de l'environnement, veuillez consulter le site <https://www.sram.com/en/company/about/environmental-policy-and-recycling>.

Remplacez la batterie du derailleur uniquement par une batterie de rechange certifiée SRAM. Remplacez la pile de la commande SRAM AXS uniquement par une pile bouton CR2032.

Pour obtenir des informations sur l'entretien et les caractéristiques des batteries, consultez le manuel des *batteries et chargeurs SRAM*.

### ⚠ AVERTISSEMENT

Ne jetez jamais les piles dans des flammes.

 Per il riciclaggio e la conformità ai requisiti ambientali, visitare il sito <https://www.sram.com/en/company/about/environmental-policy-and-recycling>.

Sostituire la batteria del deragliatore con una batteria di ricambio originale SRAM. Sostituire la batteria del controller SRAM AXS esclusivamente con una batteria a bottone CR2032.

Consultare il manuale della *Batteria e del caricabatteria SRAM* per istruzioni sulla manutenzione della batteria e le specifiche.

### ⚠ AVVERTENZA

Non gettare le batterie nel fuoco.

 Voor meer informatie over recycling en bescherming van het milieu, ga naar <https://www.sram.com/en/company/about/environmental-policy-and-recycling>.

Vervang de derailleuraccu alleen door een originele SRAM-accu. Vervang de batterij in de SRAM AXS-controller alleen door een CR2032 knoopcelbatterij.

Raadpleeg de *SRAM-accu en lader Gebruikershandleiding* voor de juiste onderhoudsinstructies en specificaties.

### ⚠ WAARSCHUWING

Gooi batterijen nooit in vuur.

## Reciclagem

リサイクリング

回收

 Para reciclagem e conformidade ambiental, visite <https://www.sram.com/en/company/about/environmental-policy-and-recycling>. Substitua a bateria do derailleur apenas com uma bateria sobressalente autêntica SRAM. Substitua a bateria do controlador SRAM AXS apenas com uma bateria/pilha tipo moeda CR2032.

Consulte o *Manual da Bateria e do Carregador da SRAM* para obter instruções de manutenção da bateria e especificações.

### ⚠ AVISO

Nunca descarte baterias/pilhas atirando-as para um fogo.

 リサイクリングと環境に関する順守事項については、<https://www.sram.com/en/company/about/environmental-policy-and-recycling> を参照してください。

ディレイラーの電池の交換には、SRAM の純正電池のみを使用してください。SRAM AXS コントローラーの交換用電池は、CR2032 コイン型電池のみです。

電池のメンテナンスおよび仕様については、SRAM の電池および充電器マニュアルを参照してください。

### ⚠ 警告

電池は火中に投げないでください。

 有关回收利用和环保合规信息，请访问 <https://www.sram.com/en/company/about/environmental-policy-and-recycling>。

变速器的电池只能用 SRAM 原装电池更换。SRAM AXS 致动器电池只能用 CR2032 纽扣电池更换。

参阅《SRAM 电池和充电器用户手册》了解电池保养说明和规格。

### ⚠ 警告

请勿将电池丢入火中。

**These are registered trademarks of SRAM, LLC:**

1:1<sup>®</sup>, Accuwatt<sup>®</sup>, Avid<sup>®</sup>, ATAC<sup>®</sup>, AXS<sup>®</sup>, Bar<sup>®</sup>, Bioposition<sup>®</sup>, Blackbox<sup>®</sup>, BoXXer<sup>®</sup>, DoubleTap<sup>®</sup>, eTap<sup>®</sup>, Firecrest<sup>®</sup>, Firex<sup>®</sup>, Grip Shift<sup>®</sup>, GXP<sup>®</sup>, Holzfelder<sup>®</sup>, Hussefelt<sup>®</sup>, Icllic<sup>®</sup>, i-Motion<sup>®</sup>, Judy<sup>®</sup>, Know Your Powers<sup>®</sup>, NSW<sup>®</sup>, Omnium<sup>®</sup>, Osmos<sup>®</sup>, Pike<sup>®</sup>, PowerCal<sup>®</sup>, PowerLock<sup>®</sup>, PowerTap<sup>®</sup>, Qollector<sup>®</sup>, Quarq<sup>®</sup>, RacerMate<sup>®</sup>, Reba<sup>®</sup>, Rock Shox<sup>®</sup>, Ruktion<sup>®</sup>, Service Course<sup>®</sup>, ShockWiz<sup>®</sup>, SID<sup>®</sup>, Single Digit<sup>®</sup>, Speed Dial<sup>®</sup>, Speed Weaponry<sup>®</sup>, Spinscan<sup>®</sup>, SRAM<sup>®</sup>, SRAM APEX<sup>®</sup>, SRAM EAGLE<sup>®</sup>, SRAM FORCE<sup>®</sup>, SRAM RED<sup>®</sup>, SRAM RIVAL<sup>®</sup>, Stylo<sup>®</sup>, TIME<sup>®</sup>, Truvativ<sup>®</sup>, TyreWiz<sup>®</sup>, UDH<sup>®</sup>, Varicrank<sup>®</sup>, Velotron<sup>®</sup>, X0<sup>®</sup>, X01<sup>®</sup>, X-SYNC<sup>®</sup>, XX1<sup>®</sup>, Zipp<sup>®</sup>

**These are registered logos of SRAM, LLC:**



**These are trademarks of SRAM:**

10K<sup>™</sup>, 1X<sup>™</sup>, 202<sup>™</sup>, 30<sup>™</sup>, 30 Course<sup>™</sup>, 35<sup>™</sup>, 302<sup>™</sup>, 303<sup>™</sup>, 353<sup>™</sup>, 404<sup>™</sup>, 454<sup>™</sup>, 808<sup>™</sup>, 858<sup>™</sup>, 3ZERO MOTO<sup>™</sup>, ABLC<sup>™</sup>, AeroGlide<sup>™</sup>, AeroBalance<sup>™</sup>, AeroLink<sup>™</sup>, Airea<sup>™</sup>, Air Guides<sup>™</sup>, AKA<sup>™</sup>, AL-7050-TV<sup>™</sup>, Atmos<sup>™</sup>, Automatic Drive<sup>™</sup>, AxCad<sup>™</sup>, Axial Clutch<sup>™</sup>, Base<sup>™</sup>, BB5<sup>™</sup>, BB7<sup>™</sup>, BB30<sup>™</sup>, Bleeding Edge<sup>™</sup>, Blipbox<sup>™</sup>, BlipClamp<sup>™</sup>, BlipGrip<sup>™</sup>, Blips<sup>™</sup>, Bluto<sup>™</sup>, Bottomless Tokens<sup>™</sup>, Cage Lock<sup>™</sup>, Carbon Bridge<sup>™</sup>, Centera<sup>™</sup>, Charger 2<sup>™</sup>, Charger<sup>™</sup>, Charger Race Day<sup>™</sup>, Cleansweep<sup>™</sup>, Clickbox Technology<sup>™</sup>, Clics<sup>™</sup>, Code<sup>™</sup>, Cognition<sup>™</sup>, CoLab<sup>™</sup>, Connectamajig<sup>™</sup>, Counter Measure<sup>™</sup>, CYCLO<sup>™</sup>, DD3<sup>™</sup>, DD3 Pulse<sup>™</sup>, DebonAir<sup>™</sup>, Deluxe<sup>™</sup>, Deluxe Re:Aktiv<sup>™</sup>, Descendant<sup>™</sup>, DFour<sup>™</sup>, DFour91<sup>™</sup>, DH<sup>™</sup>, Dig Valve<sup>™</sup>, DirectLink<sup>™</sup>, Direct Route<sup>™</sup>, Domain<sup>™</sup>, DOT 5.1<sup>™</sup>, Double Decker<sup>™</sup>, Double Time<sup>™</sup>, Dual Flow Adjust<sup>™</sup>, Dual Position Air<sup>™</sup>, DUB<sup>™</sup>, DUB-PWR<sup>™</sup>, DZero<sup>™</sup>, E300<sup>™</sup>, E400<sup>™</sup>, Eagle<sup>™</sup>, E-Connect4<sup>™</sup>, ErgoBlade<sup>™</sup>, ErgoDynamics<sup>™</sup>, ESP<sup>™</sup>, EX1<sup>™</sup>, Exact Actuation<sup>™</sup>, Exogram<sup>™</sup>, Flight Attendant<sup>™</sup>, Flow Link<sup>™</sup>, FR-5<sup>™</sup>, Full Pin<sup>™</sup>, G2<sup>™</sup>, G40<sup>™</sup>, Giga Pipe<sup>™</sup>, Gnar Dog<sup>™</sup>, Guide<sup>™</sup>, GS<sup>™</sup>, GX<sup>™</sup>, Hammerhead<sup>™</sup>, Hard Chrome<sup>™</sup>, Hexfin<sup>™</sup>, HollowPin<sup>™</sup>, Howitzer<sup>™</sup>, HRD<sup>™</sup>, Hybrid Drive<sup>™</sup>, Hyperfoil<sup>™</sup>, i-3<sup>™</sup>, Impress<sup>™</sup>, Jaws<sup>™</sup>, Jet<sup>™</sup>, Kage<sup>™</sup>, Karoo<sup>™</sup>, Komfy<sup>™</sup>, LINK<sup>™</sup>, Lyrik<sup>™</sup>, MatchMaker<sup>™</sup>, Maxle<sup>™</sup>, Maxle 360<sup>™</sup>, Maxle DH<sup>™</sup>, Maxle Lite<sup>™</sup>, Maxle Lite DH<sup>™</sup>, Maxle Stealth<sup>™</sup>, Maxle Ultimate<sup>™</sup>, MicroAdjust<sup>™</sup>, Micro Gear System<sup>™</sup>, Mini Block<sup>™</sup>, Mini Cluster<sup>™</sup>, Monarch<sup>™</sup>, Monarch Plus<sup>™</sup>, Motion Control<sup>™</sup>, Motion Control DNA<sup>™</sup>, MRX<sup>™</sup>, MX<sup>™</sup>, Noir<sup>™</sup>, NX<sup>™</sup>, OCT<sup>™</sup>, OmniCal<sup>™</sup>, OneLoc<sup>™</sup>, Paceline<sup>™</sup>, Paragon<sup>™</sup>, PC-1031<sup>™</sup>, PC-1110<sup>™</sup>, PC-1170<sup>™</sup>, PG-1130<sup>™</sup>, PG-1050<sup>™</sup>, PG-1170<sup>™</sup>, Piggyback<sup>™</sup>, Poploc<sup>™</sup>, Power Balance<sup>™</sup>, Power Bulge<sup>™</sup>, PowerChain<sup>™</sup>, PowerDomeX<sup>™</sup>, Powered by SRAM<sup>™</sup>, PowerGlide<sup>™</sup>, PowerLink<sup>™</sup>, Power Pack<sup>™</sup>, Power Spline<sup>™</sup>, Predictive Steering<sup>™</sup>, Pressfit<sup>™</sup>, Pressfit 30<sup>™</sup>, Prime<sup>™</sup>, Qalvin<sup>™</sup>, R2C<sup>™</sup>, Rapid Recovery<sup>™</sup>, Re:Aktiv ThruShaft<sup>™</sup>, Recon<sup>™</sup>, Reverb<sup>™</sup>, Revelation<sup>™</sup>, Riken<sup>™</sup>, Roller Bearing Clutch<sup>™</sup>, Rolling Thunder<sup>™</sup>, RS-1<sup>™</sup>, Rush<sup>™</sup>, RXS<sup>™</sup>, Sag Gradients<sup>™</sup>, Sawtooth<sup>™</sup>, SCT - Smart Coasterbrake Technology, Seeker<sup>™</sup>, Sektor<sup>™</sup>, SHIFT<sup>™</sup>, ShiftGuide<sup>™</sup>, Shorty<sup>™</sup>, Showstopper<sup>™</sup>, SIDLuxe<sup>™</sup>, Side Swap<sup>™</sup>, Signal Gear Technology<sup>™</sup>, SL<sup>™</sup>, SL-70<sup>™</sup>, SL-70 Aero<sup>™</sup>, SL-70 Ergo<sup>™</sup>, SL-80<sup>™</sup>, SI-88<sup>™</sup>, SLC2<sup>™</sup>, SL SPEED<sup>™</sup>, SL Sprint<sup>™</sup>, Smart Connect<sup>™</sup>, Solo Air<sup>™</sup>, Solo Spoke<sup>™</sup>, Speciale<sup>™</sup>, SpeedBall<sup>™</sup>, Speed Metal<sup>™</sup>, SRAM APEX 1<sup>™</sup>, SRAM Force 1<sup>™</sup>, SRAM RIVAL 1<sup>™</sup>, S-series<sup>™</sup>, Stealth-a-majig<sup>™</sup>, StealthRing<sup>™</sup>, Super-9<sup>™</sup>, Supercork<sup>™</sup>, Super Deluxe<sup>™</sup>, Super Deluxe Coil<sup>™</sup>, SwingLink<sup>™</sup>, SX<sup>™</sup>, Tangente<sup>™</sup>, TaperCore<sup>™</sup>, Timing Port Closure<sup>™</sup>, TSE Technology<sup>™</sup>, Tool-free Reach Adjust<sup>™</sup>, Top Loading Pads<sup>™</sup>, Torque Caps<sup>™</sup>, TRX<sup>™</sup>, Turnkey<sup>™</sup>, TwistLoc<sup>™</sup>, VCLC<sup>™</sup>, Vivid<sup>™</sup>, Vivid Air<sup>™</sup>, Vuka Aero<sup>™</sup>, Vuka Alumina<sup>™</sup>, Vuka Bull<sup>™</sup>, Vuka Clip<sup>™</sup>, Vuka Fit<sup>™</sup>, Wide Angle<sup>™</sup>, WiFLI<sup>™</sup>, X1<sup>™</sup>, X3<sup>™</sup>, X4<sup>™</sup>, X5<sup>™</sup>, X7<sup>™</sup>, X9<sup>™</sup>, X-Actuation<sup>™</sup>, XC<sup>™</sup>, X-Dome<sup>™</sup>, XD<sup>™</sup>, XDR<sup>™</sup>, XG-1150<sup>™</sup>, XG-1175<sup>™</sup>, XG-1180<sup>™</sup>, XG-1190<sup>™</sup>, X-Glide<sup>™</sup>, X-GlideR<sup>™</sup>, X-Horizon<sup>™</sup>, XLoc Sprint<sup>™</sup>, XPLR<sup>™</sup>, XPRESSO<sup>™</sup>, XPRO<sup>™</sup>, X-Range<sup>™</sup>, XX<sup>™</sup>, Yari<sup>™</sup>, ZEB<sup>™</sup>, Zero Loss<sup>™</sup>, ZM2<sup>™</sup>, ZR1<sup>™</sup>



Specifications and colors subject to change without prior notice.

© 2022 SRAM, LLC

**This publication includes trademarks and registered trademarks of the following companies:**

TORX<sup>®</sup> is a registered trademark of Acument Intellectual Properties, LLC

---

**ASIAN HEADQUARTERS**

SRAM Taiwan  
No. 1598-8 Chung Shan Road  
Shen Kang Hsiang, Taichung City  
Taiwan R.O.C.

**WORLD HEADQUARTERS**

SRAM LLC  
1000 W. Fulton Market, 4th Floor  
Chicago, Illinois 60607  
U.S.A.

**EUROPEAN HEADQUARTERS**

SRAM Europe  
Paasbosweg 14-16  
3862ZS Nijkerk  
The Netherlands